



**MONTERINGSANVISNING · INSTALLATION INSTRUCTIONS
MONTAGEANLEITUNG · INSTRUCTIONS DE MONTAGE**

Saab 9-3 M03-

マッドフラップ、リア

Accessories Part No.	Group	Date	Instruction Part No.	Replaces
12 786 785	9:84-20	Oct 04	12 798 022	12 798 022 Aug 02

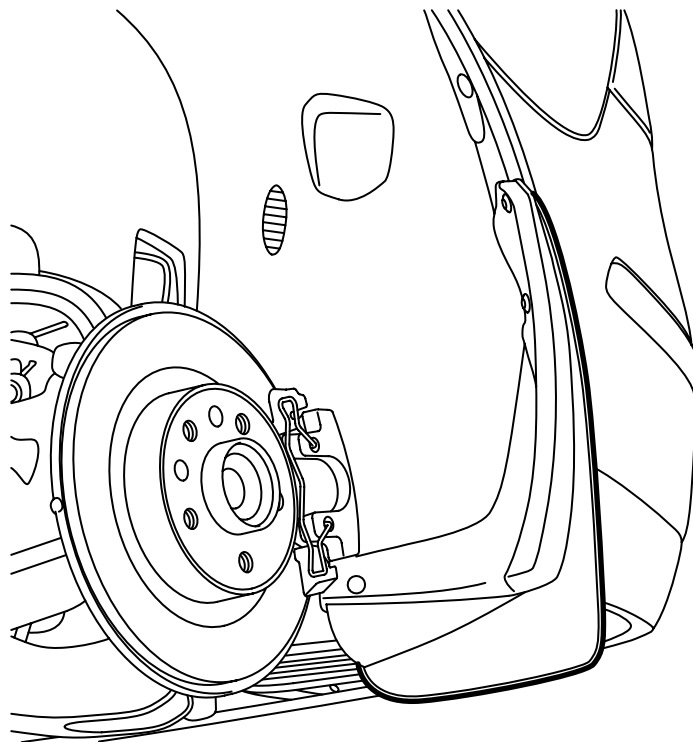

F980A153

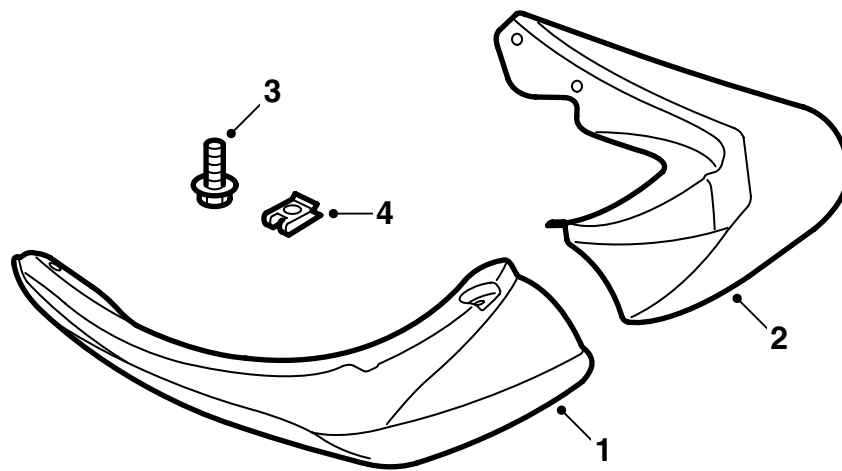

F980A154

- 1 マッドフラップ 左
- 2 マッドフラップ 右
- 3 ボルト (x8)
- 4 クリップナット (x4)

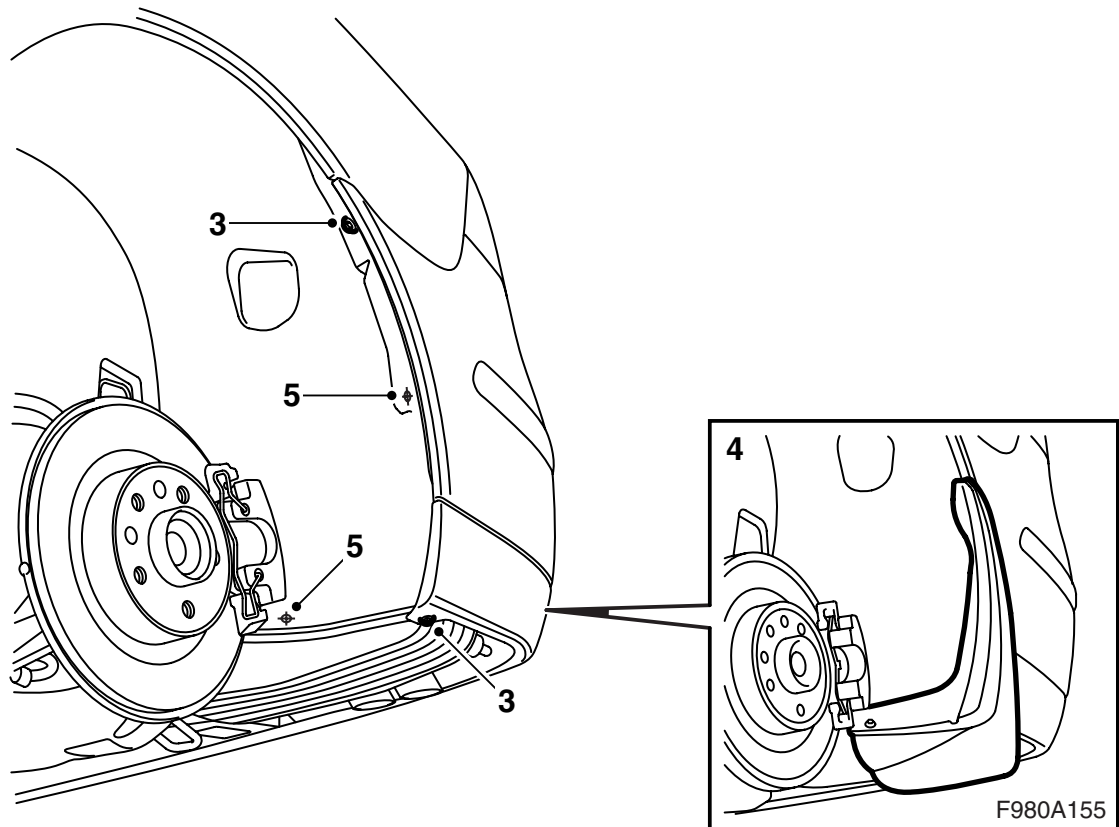

- 1 車両を上げる。
- 2 後車輪を両方とも取り外す。
- 3 **左側**: 下側から取り付けられているボルトとホイールハウジングエッジの下部ボルトを取り外す。
- 4 **左側**: マッドフラップをフェンダーライナーに合わせ込む。このマッドフラップは穴あけ用のテンプレートとして使用する。

重要事項

フェンダーライナーが変形するので押し付けないようにする。

- 5 **左側**: 6 mm のドリルでマッドフラップの穴の通りに2箇所穴をあけて、マッドフラップを取り除く。

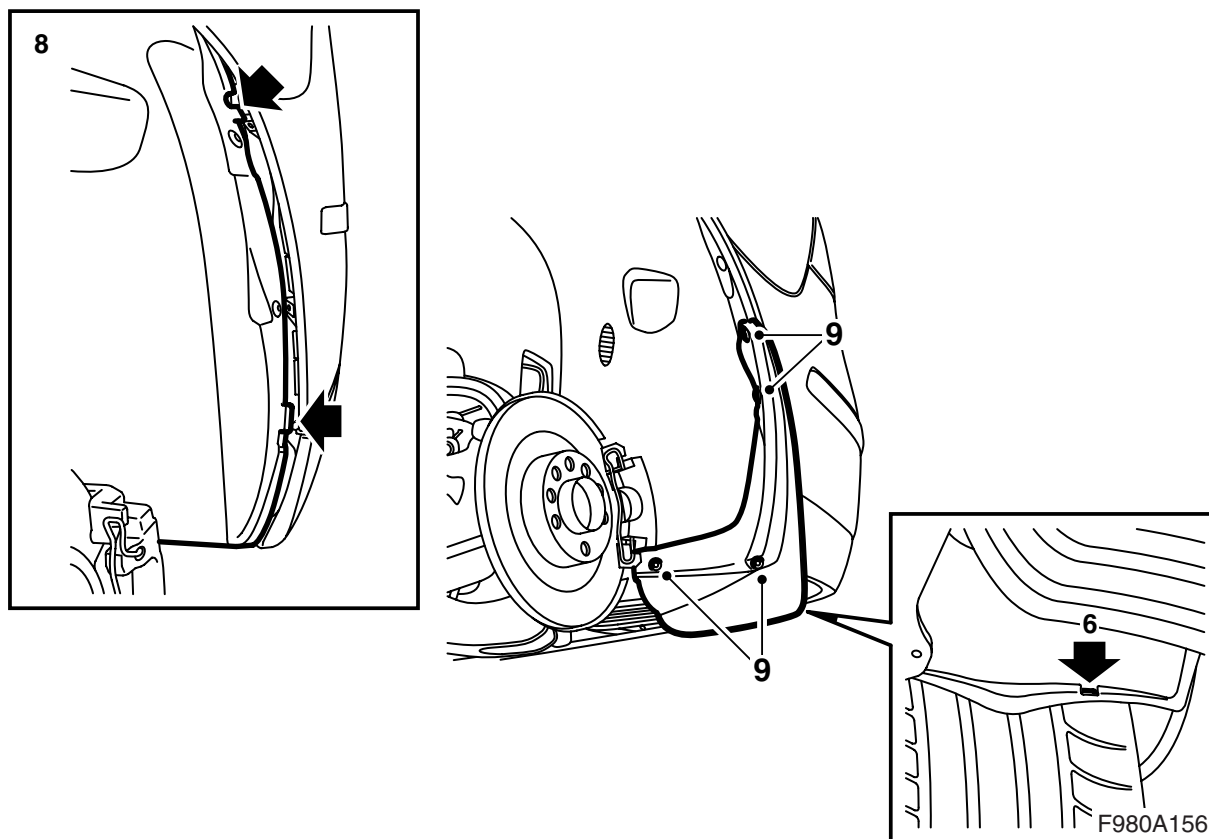

- 6 **左側**： ナイフを使用して下部クリップナットを取り付ける箇所（この位置はフェンダーライナー裏側に示されている）に下側からみぞを施す。
- 7 **左側**： フェンダーライナーを慎重に外側へ曲げ、各クリップナットを取り付ける。
- 8 **左側**： フェンダーライナーを取り付ける。
- 9 **左側**： マッドフラップを取り付ける。バンパーに対するはめあいを確認し、必要に応じて調整する。

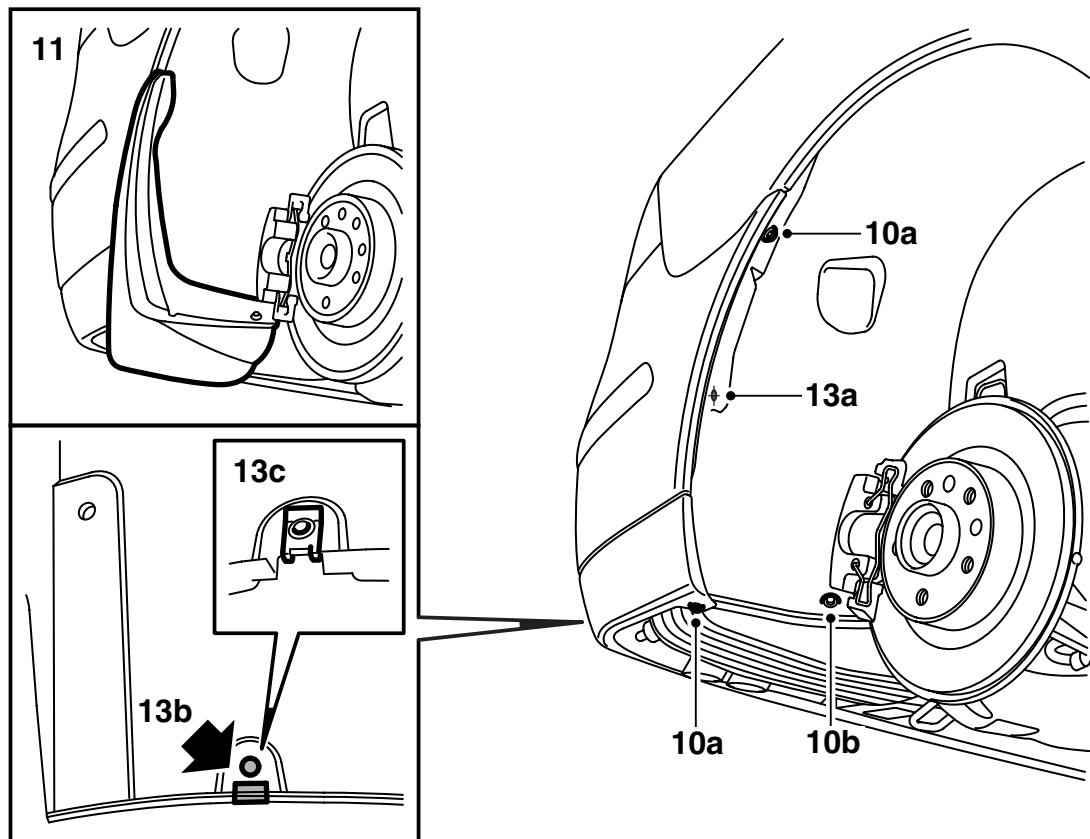

F980A359

10 右側：

- a **全車**：下側から取り付けられているボルトとフェンダーライナー後端のボルトを外す。
- b **エアシールド装備車**：ホイールハウジングの下端から取り付けられているボルトを取り外す。

11 **右側**：マッドフラップをフェンダーライナーに合わせ込む。このマッドフラップは穴あけ用のテンプレートとして使用する。

重要事項

フェンダーライナーが変形するので押し付けないようにする。

12 **右側**：6 mmのドリルでマッドフラップの穴の通りに穴をあけて、マッドフラップを取り除く

13 右側：

- a **全車**：フェンダーライナーを慎重にこじり出し、クリップナットを取り付ける。
- b **エアシールド非装備車**：下側から、ナイフを使用して、下側クリップナットを取り付ける箇所に溝を付ける。
- c **エアシールド非装備車**：クリップナットを取り付ける。

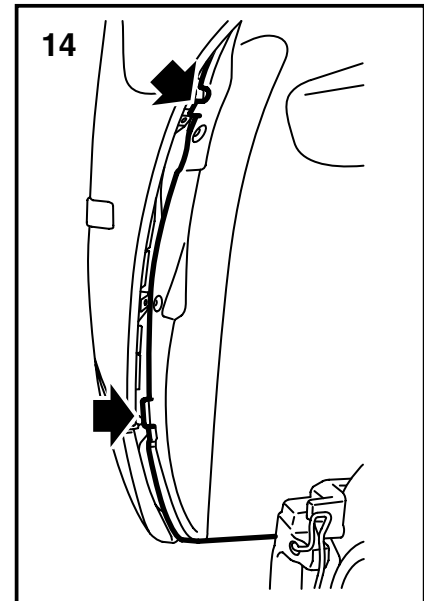
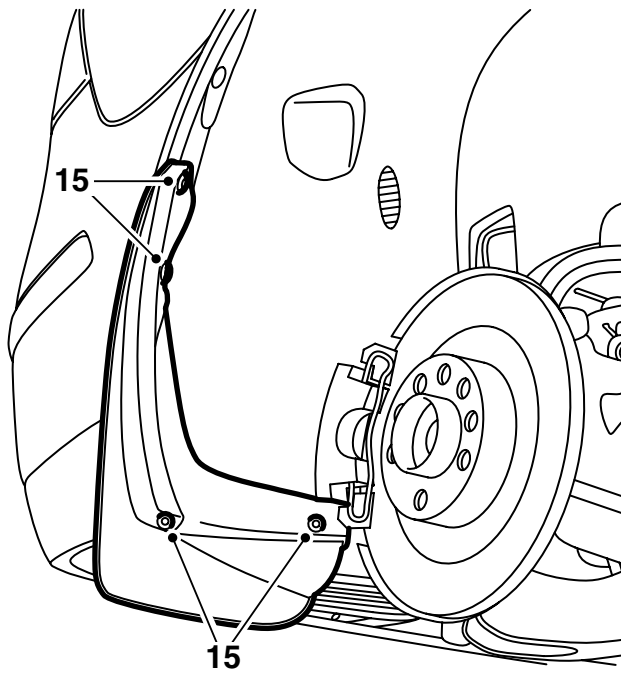

F980A158

- 14 **右側**：フェンダーライナーを取り付ける。
- 15 **右側**：マッドフラップを取り付ける。バンパーに対するはめあいを確認し、必要に応じて調整する。

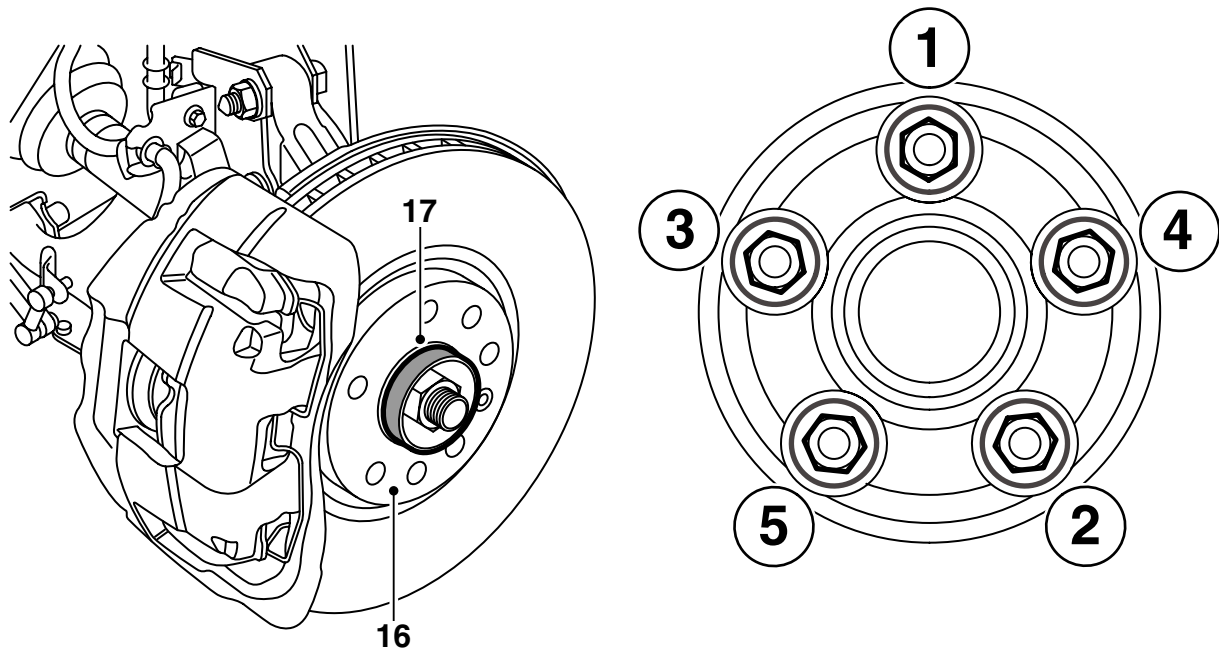

F980A159

- 16 車左側について、ホイールとブレーキディスクとの接触面の汚れやさびを清掃する。
- 17 ハブに高圧潤滑ホワイトペースト（パーツ番号 30 06 442）を塗布する。

重要事項

ホイールリムとブレーキディスクの接触面にグリースが入らないようにすること。

- 18 **アルミホイール**：ボルトのねじ山と円錐面にオイルを塗布する。
- 19 所定位置にホイールを吊り、各ネジを取り付けて、ホイールがセンタリングされるように交互に手で締めしていく。
- 20 各ネジを交互に2度締め付ける。

重要事項

締め付けは、ホイールが自由に吊られた状態で行うこと。

締め付けトルク：110 Nm (81 lbf ft)

- 21 車の右サイドについて作業手順16-20を繰り返す。
- 22 車をリフトダウンする。