



**MONTERINGSANVISNING · INSTALLATION INSTRUCTIONS
MONTAGEANLEITUNG · INSTRUCTIONS DE MONTAGE**

Saab 9-3 CV M04-

バックセンサー (サブパーキングアシスタンス、SPA)

Accessories Part No.	Group	Date	Instruction Part No.	Replaces
12 832 509	9:40-04	Apr 03	12 832 519	

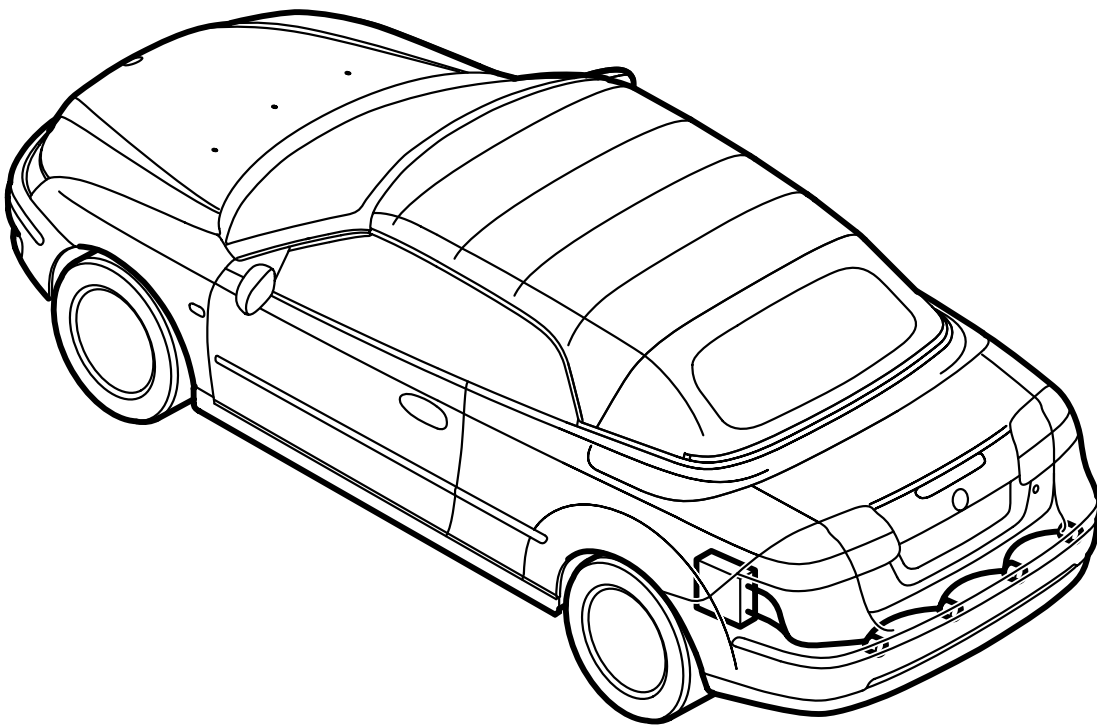

F930A194

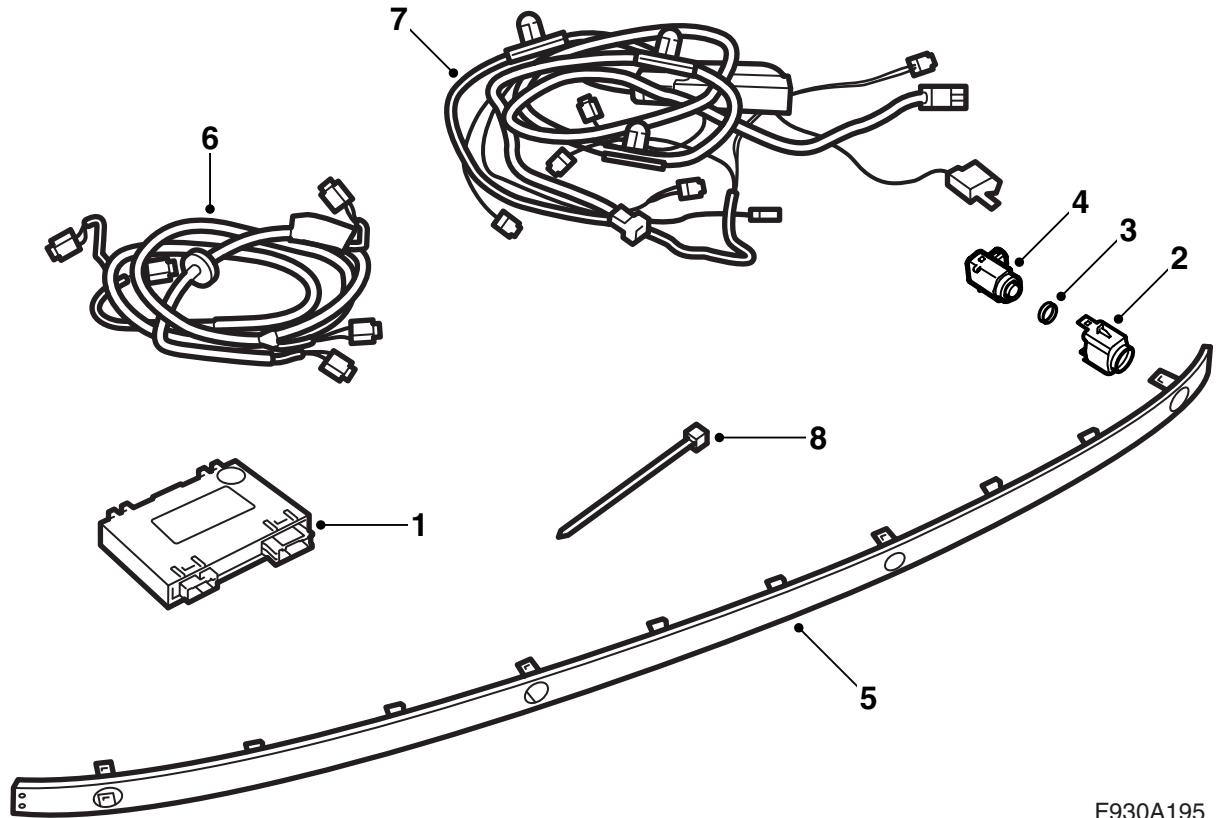

F930A195

- 1 制御モジュール、SPA
- 2 ホルダー (x4)
- 3 シール (x4)
- 4 距離センサー (x4)
- 5 オーナメントモールディング (バンパー用)
- 6 ワイヤーハーネス、距離センサー
- 7 ワイヤーハーネス、SPA
- 8 ケーブルタイ (x2)

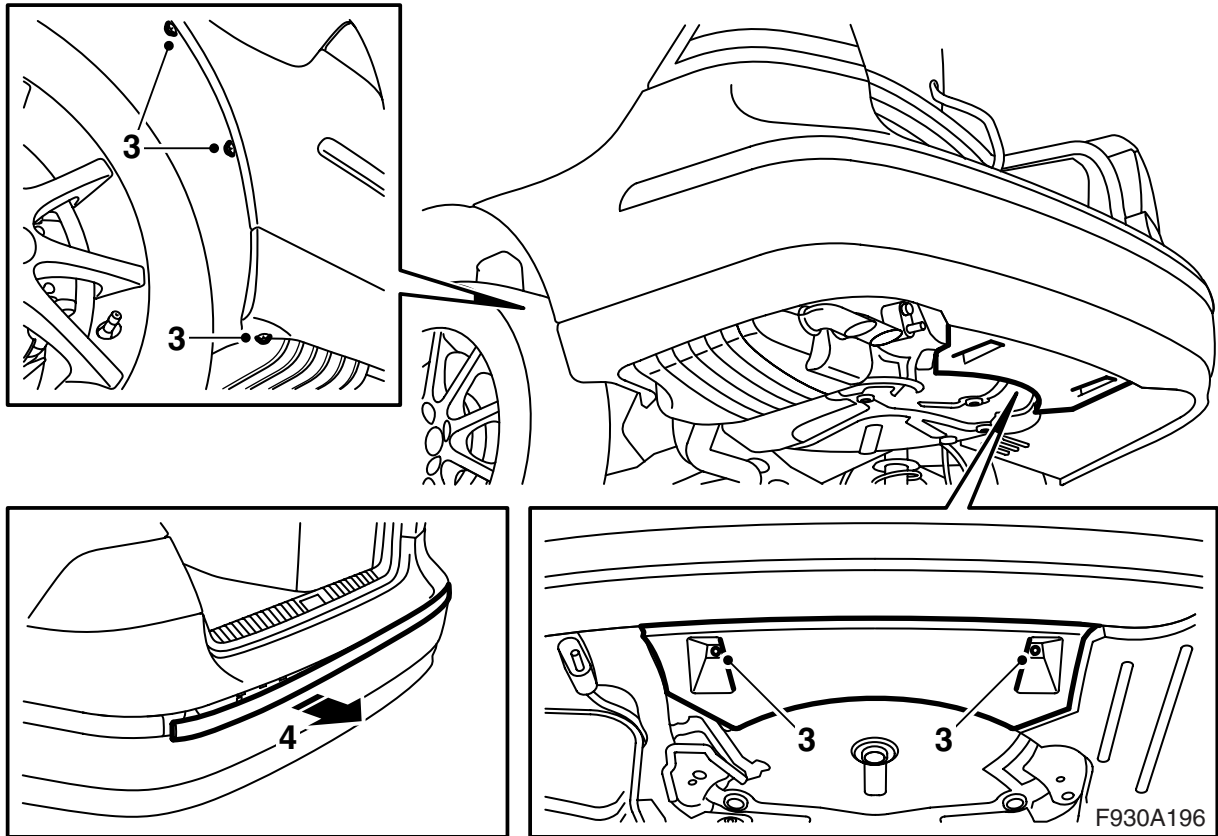

- 1 トランクリッドを開く。
- 2 バッテリーのマイナスケーブルを取り外し、車をリフトアップする。
- 3 リアバンパーのエアシールドをボディに保持している 2 個のナットと、バンパーアウターケーシングをホイールハウジングに保持しているボルトを取り外す。
- 4 車をリフトダウンし、リアバンパーのオーナメントモールディングを取り外す。

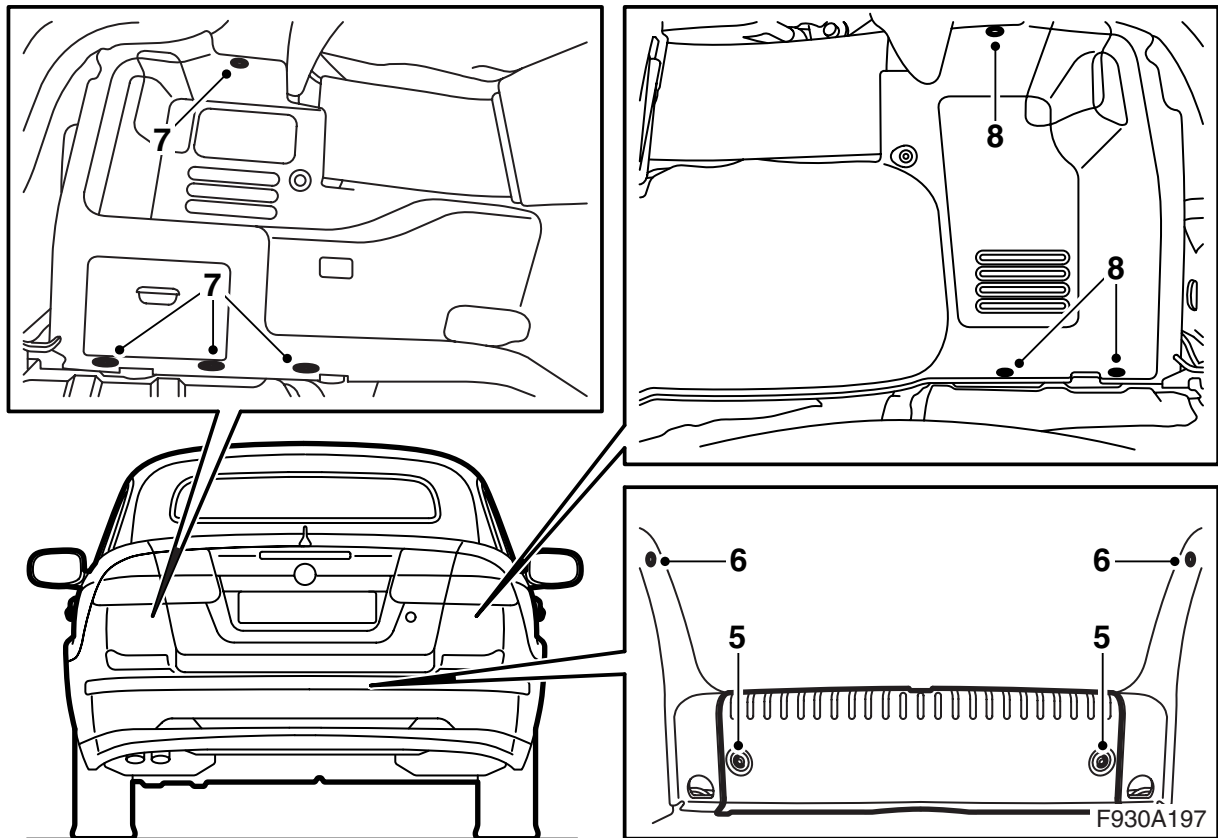

- 5 トランクルームフロアのマットを取り外し、またトランクルームのスカッフプレートも取り外す。
- 6 各サイドスカッフプレートを取り外す。
- 7 左側サイドトリムのクリップを外し、トリムを折り曲げてどける。サイドトリム裏側のバンドのフックを外し、トランクルームライトのコネクターの接続を外す。サイドトリムを取り外す。
- 8 右側サイドトリムのクリップを外し、トリムを折り曲げてどける。サイドトリム裏側のバンドのフックを外し、サイドトリムを取り外す。

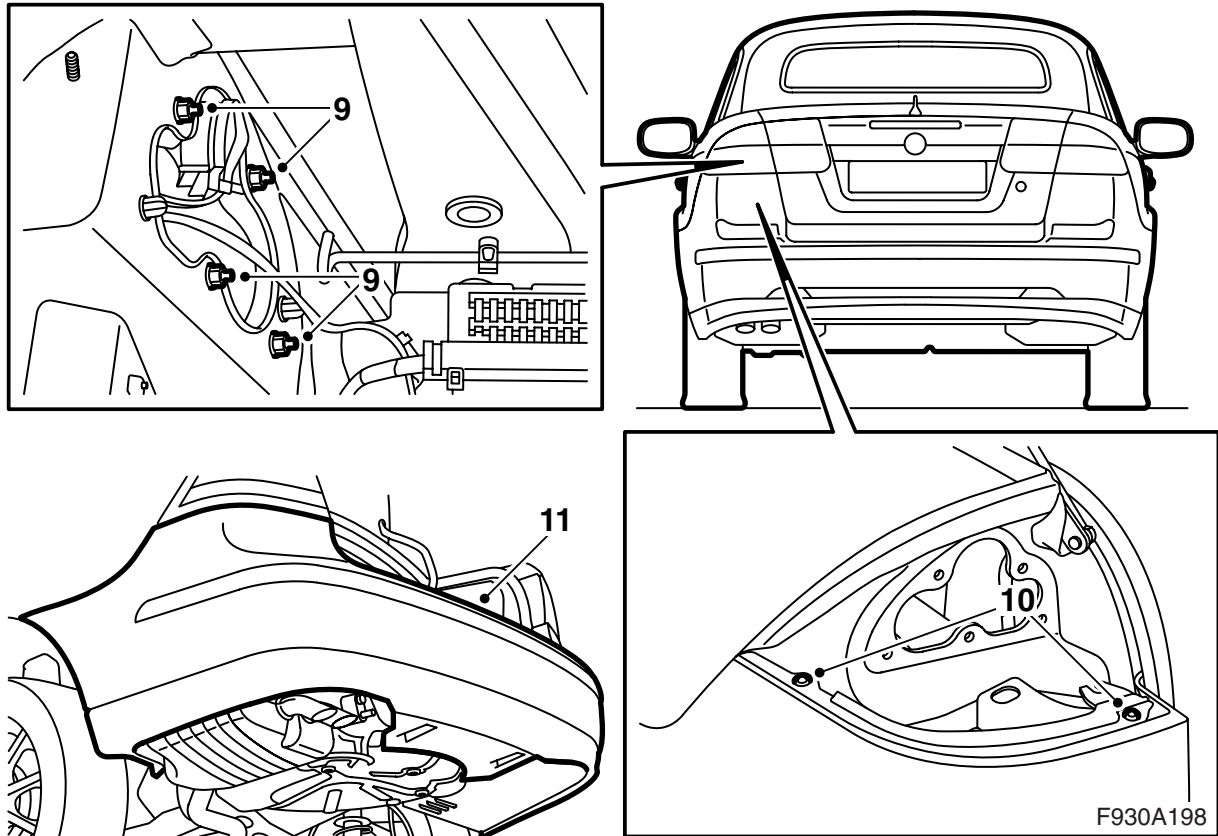

- 9 各リアコンビネーションライトを取り外す。
- 10 各リアコンビネーションライト下方に配置されているバンパーアウターケーシングの各ボルトを取り外す。
- 11 各サイドピースを外側に引っばってからバンパーアウターケーシングを後方に引くことによりバンパーアウターケーシングを取り外す。

重要事項

外したバンパーを清潔で柔らかい下敷きの上に載せておく。

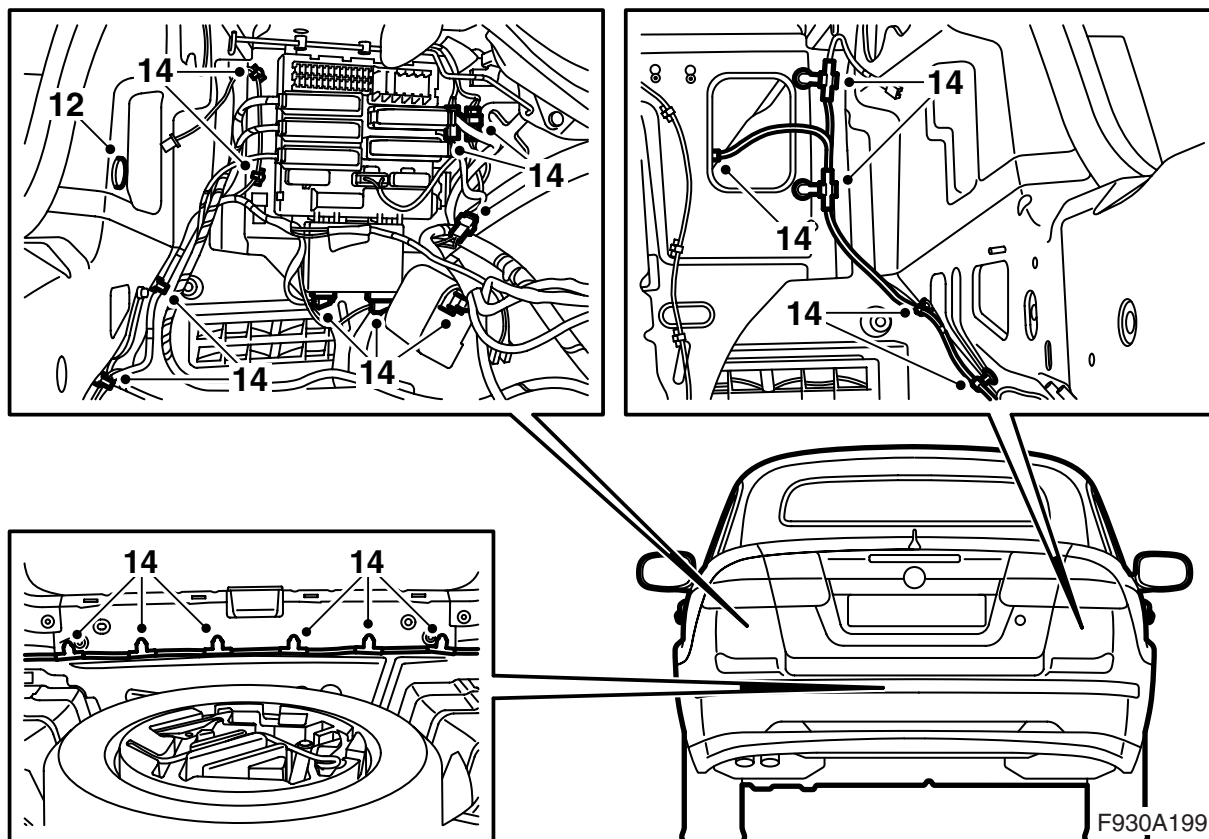

- 12 左リアコンビネーションライト下のゴムプラグを取り外す。
- 13 CDチェンジャーなどのためのブラケットがあればそれを取り外す。当該ブラケットの装置用の各接続（あれば）を取り外す。

⚠ 警告

赤い可視光線はレーザークラス1である。オプティックファイバーの中や制御モジュールのコンネクターを至近距離から直視しないこと。目と光源の間の距離が20 mm未満である場合、光線により目にケガをする恐れがある。

- 14 リアコンネクター（青）をリアヒューズボックスから取り外し、リアハーネスがどのように接続されているかをメモして、取り外す。

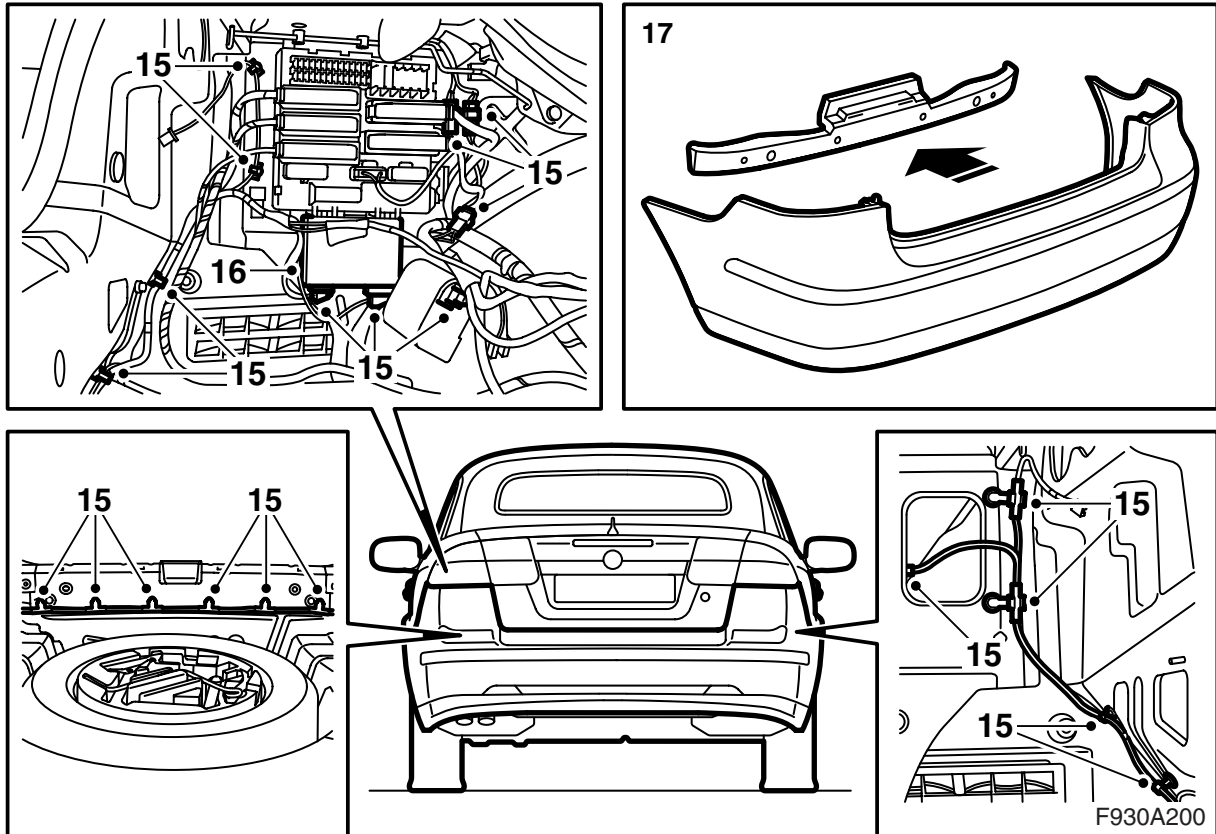

- 15 新しいワイヤーハーネスを取り付け、この前の手順で記録したメモに従ってワイヤーハーネスを接続する。ケーブルタイを使用してワイヤーハーネスの各部を固定する。
- 16 制御モジュールを接続し、制御モジュールをリアヒューズボックスの溝に取り付ける。
- 17 バンパーアウターケーシング内のサポートを取り外す。

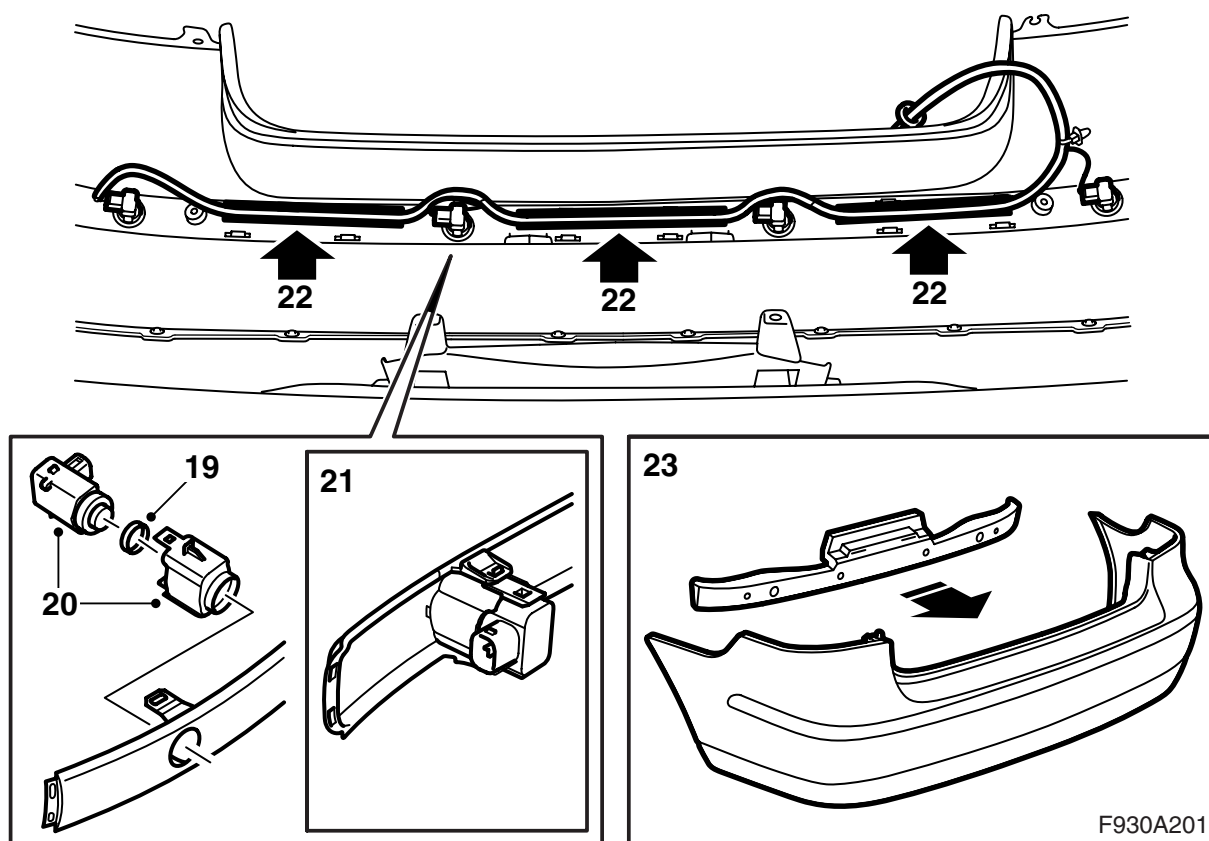

- 18 ガイドラグを使って、バンパーアウターケーシングのオーナメントモールディングをはめ込み、各キャッチを中央から始めて両サイドに向けて押し込んで固定していく。
- 19 各シールをそれぞれのセンサーに取り付ける。
- 20 各センサーとホルダーを組み付ける。
- 21 各距離センサーをオーナメントモールディング固定具に取り付ける。

重要事項

各距離センサーのコンネクターは、車の右側に向ける必要がある。

- 22 各センサーのワイヤーハーネスをバンパーアウターケーシングの溝の中に取り付ける。
- 23 サポートをバンパーアウターケーシング内に取り付ける。

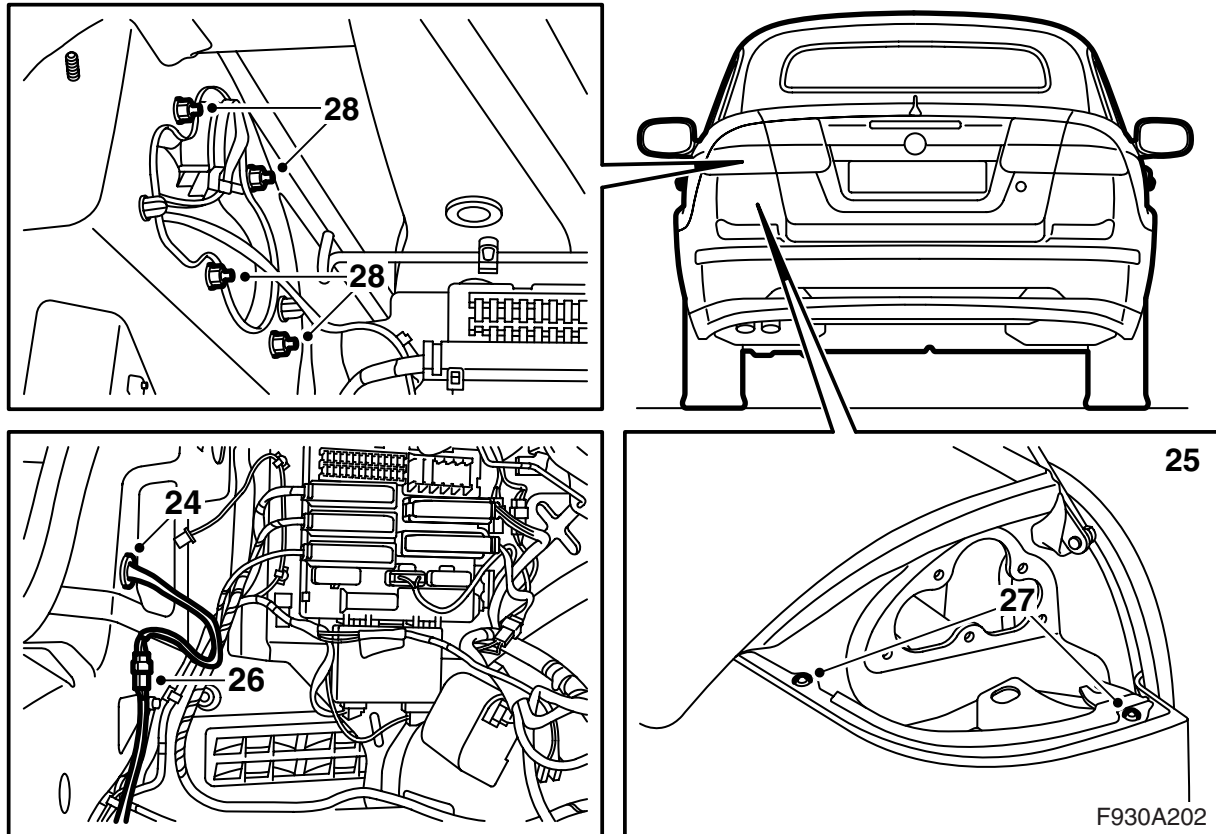

- 24 バンパーアウターケーシングをリフトアップし、ワイヤーハーネスを左リアコンビネーションライト下の穴に挿入する。グロメットを取り付ける。
- 25 バンパーアウターケーシングのタブ 2 個を各ホルダーの下にはめ込み、各アウターコーナーをフェンダーライナーとホイールハウジング箇所ホルダーとの間にはめ込む。バンパーアウターケーシングを押し込む。

⚠ 警告

ワイヤーハーネスが挟まれていないことを確認する。誤った取り付けを行うとワイヤーハーネスを損傷し、短絡や火災の原因となる場合がある。

- 26 バックセンサーシステム用のワイヤーハーネスを接続し、コネクタを左リアコンビネーションライト脇の穴に取り付ける。ケーブルタイを使用して、各距離センサー用ワイヤーハーネスを固定する。
- 27 各リアコンビネーションライト下方に配置されているバンパーアウターケーシングの各ボルトを取り付ける。
- 28 各リアコンビネーションライトを取り付け、配線の接続をする。トランクリッドのウェザーストリップとのはめ合わせを確認する。

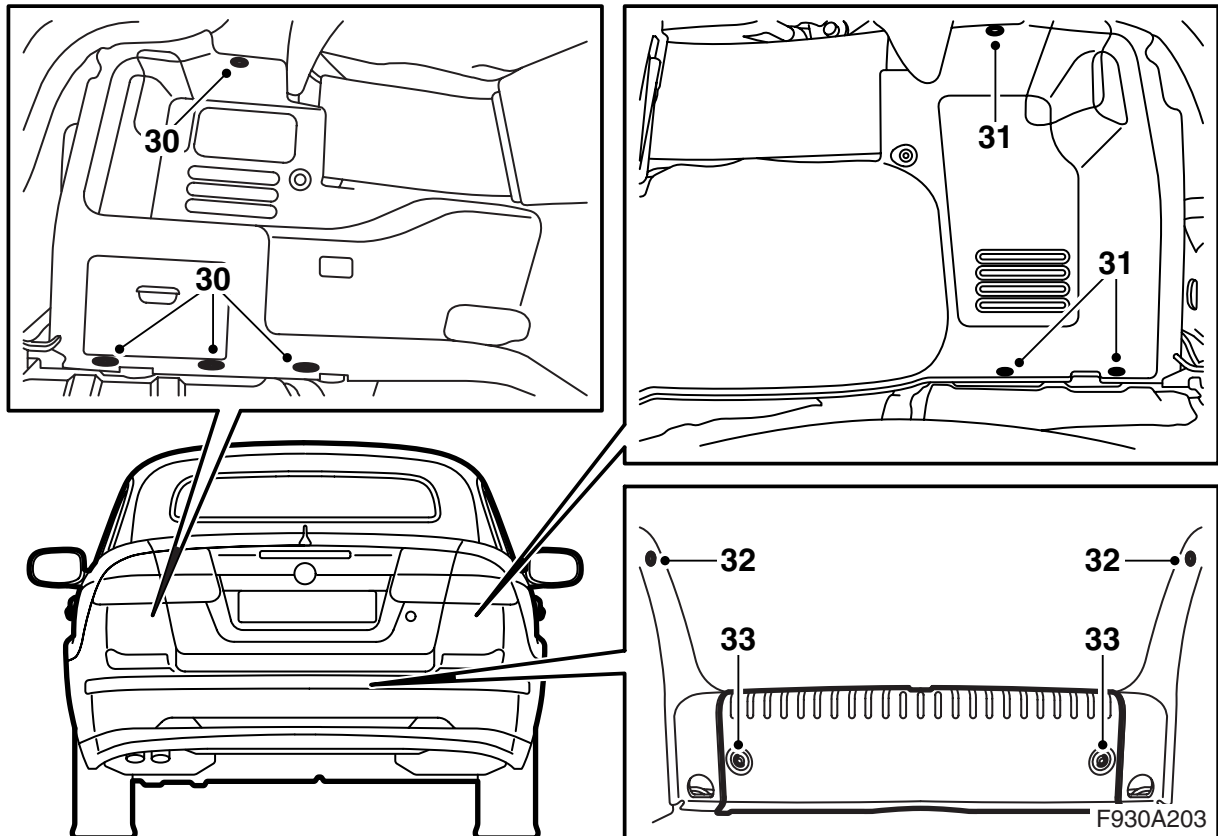

29 CDチェンジャーなどのためのブラケットがあればそれを取り付ける。当該ブラケットの装置用の各接続（あれば）を接続する。

⚠ 警告

赤い可視光線はレーザークラス1である。オプティックファイバーの中や制御モジュールのコネクターを至近距離から直視しないこと。目と光源の間の距離が20 mm未満である場合、光線により目にケガをする恐れがある。

- 30 左側のサイドトリムを元通りにして、トランクルームライトを接続し、バンドのフックをかける。クリップを取り付ける。
- 31 左側のサイドトリムを元通りにして、バンドのフックをかける。クリップを取り付ける。
- 32 各サイドスカッフプレートを取り付ける。
- 33 スカッフプレートを取り付け、トランクルームのフロアにマットを敷く。

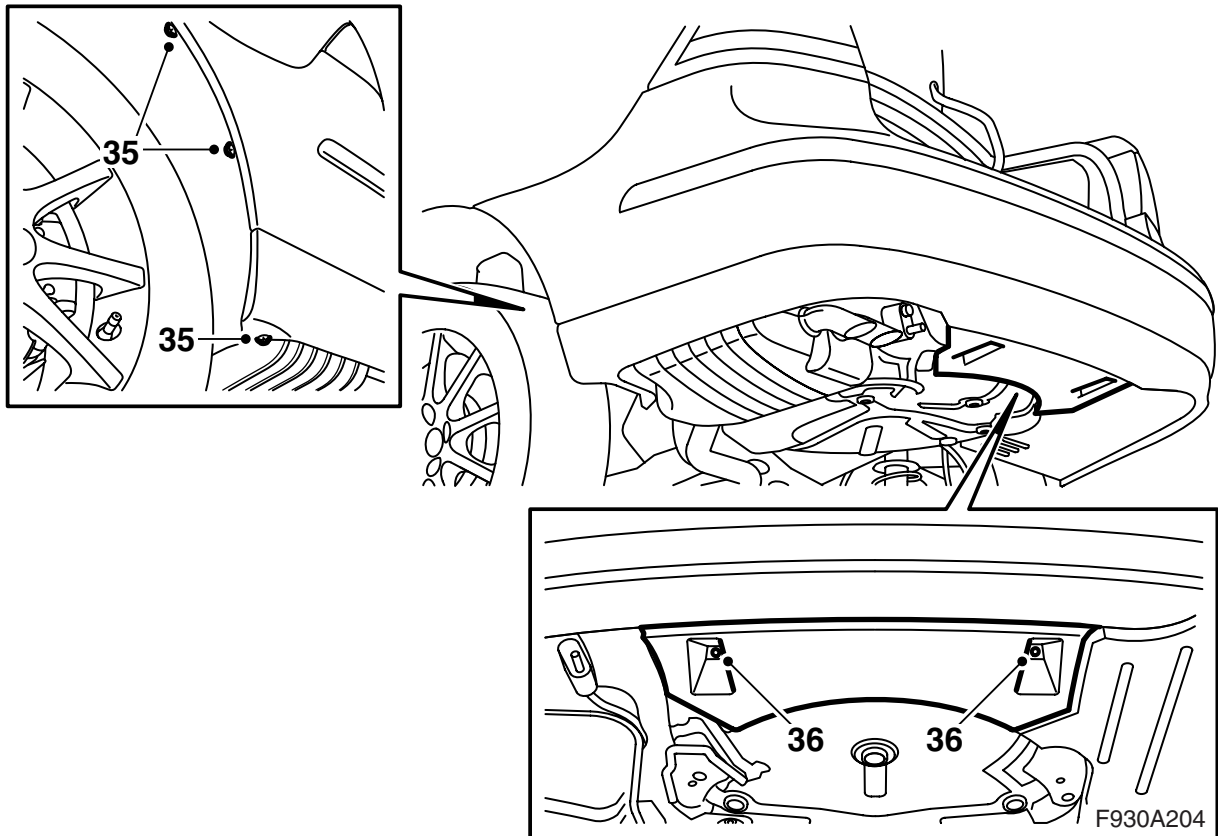

- 34 車両を上げる。
- 35 各ホイールハウジング箇所のバンパーボルトを取り付ける。
- 36 リアバンパーのエアシールドをボディに保持するナット2個を取り付ける。
- 37 車をリフトダウンする。
- 38 トランクリッドを閉じる。
- 39 バンパーのはめ合いを確認する。必要に応じて調整する。
- 40 バッテリーのマイナスケーブルを接続する。
- 41 日付と時刻を調整する。
- 42 キーをイグニッションスイッチに差し込むことで、リモコンのコードを同期化する。

重要事項

これは全てのリモコンに実施すること。さもないとこれらのリモコンは機能しない。

- 43 サイドウィンドーを2回上下させることで、パワーウィンドーのピンチガード (指挟み防止機能) を作動させる。作動が完了すると音による合図が出る。
- 44 診断ツールを接続し、車のモデルと年式を選択し、「全て」を選択し、「追加と削除」を選択して、アクセサリを選択し、「追加」を選択する。

注記

診断ツールは、場合によって TIS セーフティコードを必要とすることがある。このコードの入手方法は、診断ツールのディスプレイに表示される。