



MONTERINGSANVISNING · INSTALLATION INSTRUCTIONS
MONTAGEANLEITUNG · INSTRUCTIONS DE MONTAGE

Saab 9-3/9-5 4D/5D

買い物袋ホルダー

Accessories Part No.	Group	Date	Instruction Part No.	Replaces
32 025 551	9:89-30	Sep 05	32 025 568	

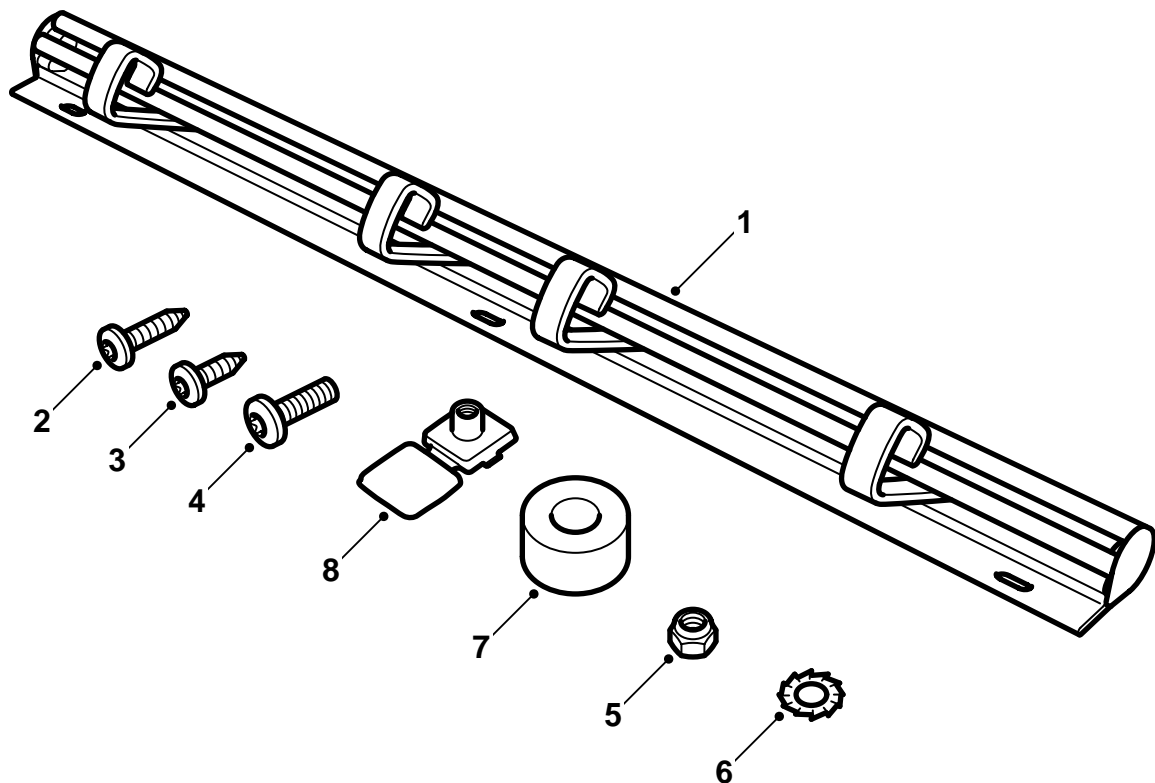

F980A446

- 1 レール (フック 4 個付き) とエンドピース
- 2 プレートネジ 4.8 x 19 mm (x2)、9-3 4D に使用
- 3 プレートネジ 4.8 x 13 mm (x3)、9-3 5D ではこのうちの 3 本、9-5 4D では 2 本を使用
- 4 ネジ M5 x 16 (x2)、9-5 5D に使用
- 5 ナット M5 (x2)、9-5 5D に使用
- 6 ワッシャ (x3)
- 7 ゴム製ディスタンス (x2)、9-3 4D に使用
- 8 カバー、ベージュ (x2)、グレー (x2)、薄黄緑 (x2)、9-5 5D に使用

片方のエンドピースを外せば、フックを取り外すことができる。



警告

これらのフックを、積載荷物を固定する目的で使用してはならない。フックは車の走行中に軽い物をかけておくためにだけ使用するものである。

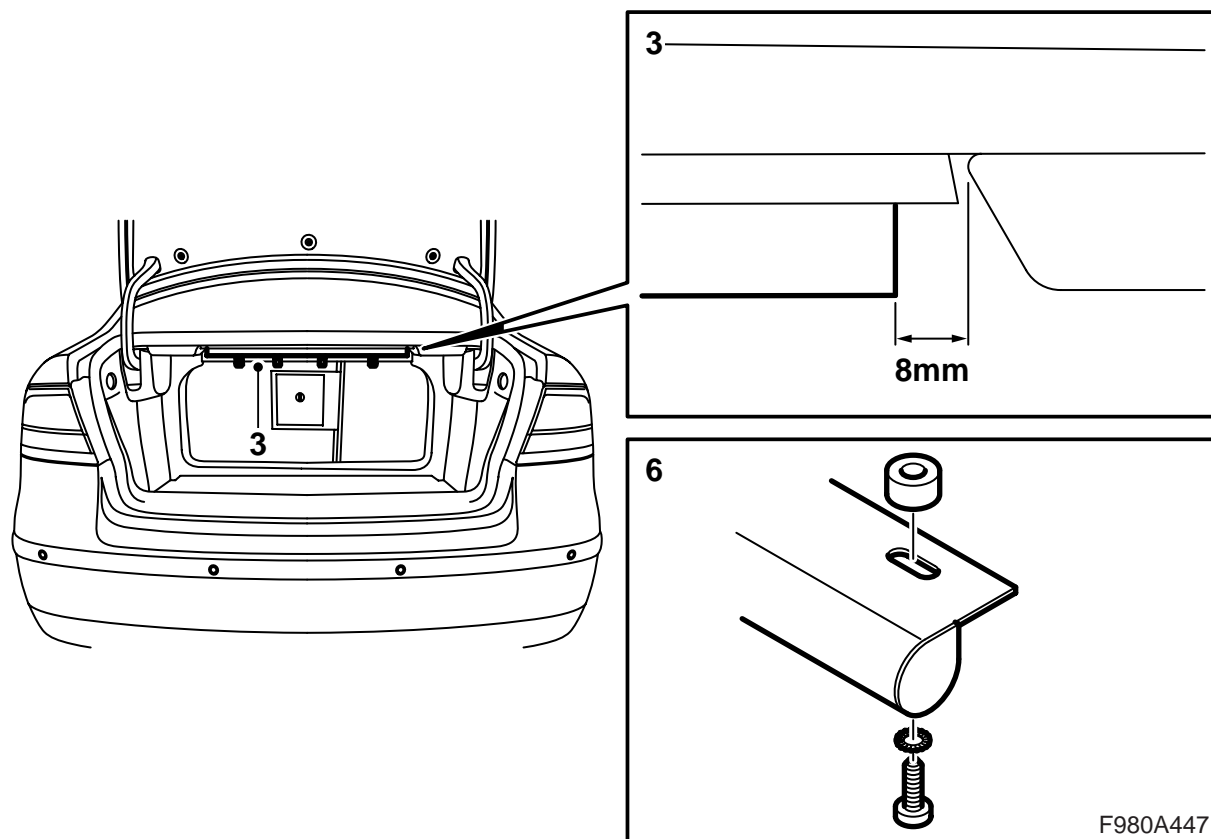

F980A447

9-3 4D

- 1 トランクリッドを開く。
- 2 バックレストを倒し、車室側からトランクルーム内に這って入り、仰向けに寝る。
- 3 レールを溶接フランジ上のトランクリッドが開く部分に一番近いところで、買い物袋ホルダーとバックレストを倒すハンドルとの距離が約8 mmとなる位置に合わせる。楕円形の穴は溶接フランジ下で、中央になるようにする。フックがトランクリッドの方を向くようにする。
- 4 マークを付け、ビット 3.5 mm のドリルで溶接フランジの中央に右側の穴を開ける。

重要事項

溶接ポイントには穴を開けないこと。パーセルシェルフを貫通して穴を開けてしまわないように、ドリルにストッパーを付けて使用する(プレートは1.6 mm厚である)。

- 5 レールをネジ (4.8 x 19 mm) で固定し、レールを真っ直ぐに合わせ、ドリルで左側の穴を開ける。
- 6 ゴム製のディスタンスをレールとボディの間に入れる(両側とも)。ワッシャをプレートネジに付け、レールを手で締め付け固定する。

締め付けトルク : 3 Nm (2.2 lbf ft)

- 7 バックレストを起こし、トランクリッドを閉める。
この説明書の1ページ目を顧客に渡し、警告文を読んでもらう。

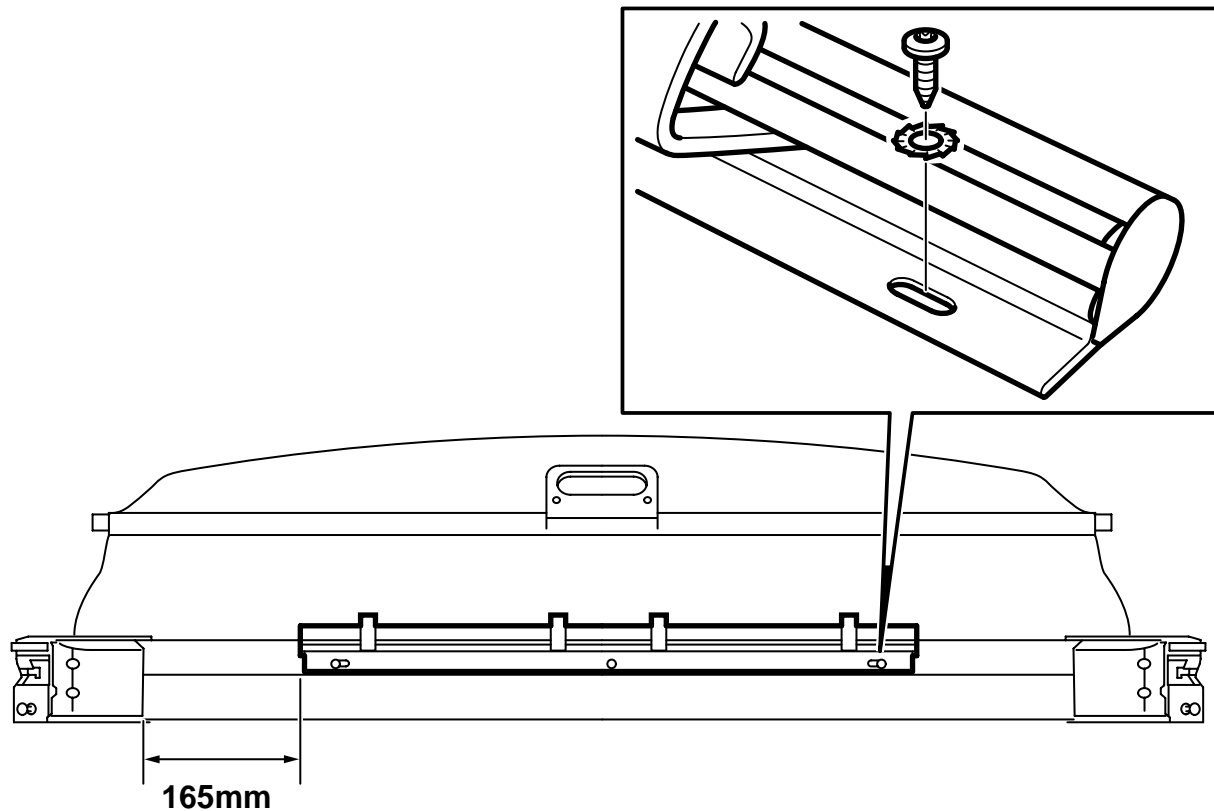

F980A448

9-3 5D

- 1 テールゲートを開き、目隠しカバーを取り出す。
- 2 レールを目隠しカバー上で、買い物袋ホルダーとプラスチックエンドの距離が約 165 mm、アルミの側面にある刻み目から穴の中央までの距離が約 15 mmとなる位置に合わせる。フックがテールゲートの方を向くようにする。
- 3 マークを付け、ビット 3.5 mm のドリルでレール中央の穴を開ける。

重要事項

目隠しカバーを貫通して穴を開けてしまわないように、ドリルにストッパーを付けて使用する（プレートは 1.6 mm 厚である）。

- 4 レールをネジ (4.8 x 13 mm) とワッシャで固定し、レールを真っ直ぐに合わせ、ドリルで他の 2 個の穴を開ける。
- 5 4.8 x 13 mm のネジとワッシャを新しい穴にそれぞれ取り付け、ホルダーを締め付ける。

締め付けトルク : 3 Nm (2.2 lbf ft)

- 6 目隠しカバーを元の位置に戻し、テールゲートを閉める。
この説明書の 1 ページ目を顧客に渡し、警告文を読んでもらう。

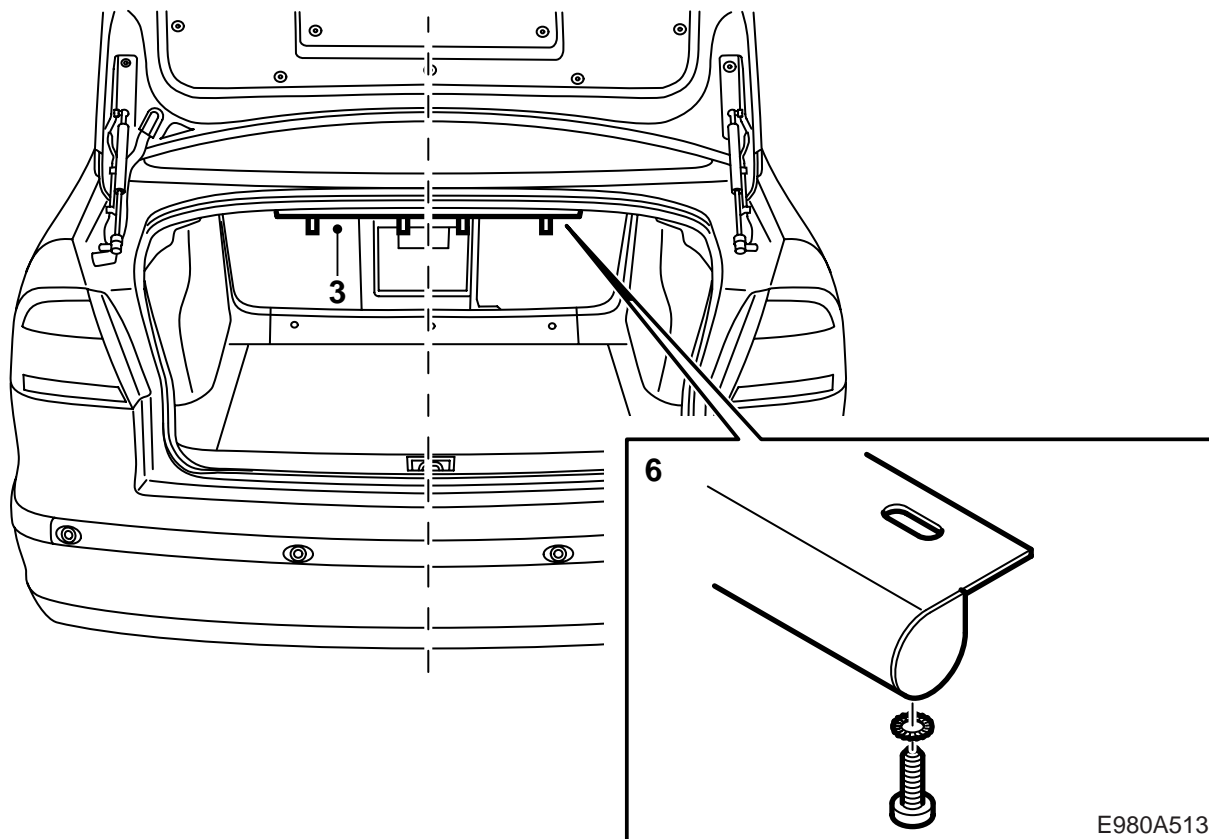

E980A513

9-5 4D

- 1 トランクリッドを開く。
- 2 バックレストを倒し、車室側からトランクルーム内に這って入り、仰向けに寝る。
- 3 レールを溶接フランジ上のトランクリッドが開く部分に一番近いところで、車の中央になる位置に合わせる（トランクルームライトが中央に取り付けられているので、これに合わせてよい）。楕円形の穴はそれぞれ、溶接フランジ下で中央にくるようにする。フックがトランクリッドの方を向くようにする。
- 4 マークを付け、ビット 3.5 mm のドリルで溶接フランジの中央に右側の穴を開ける。

重要事項

溶接ポイントには穴を開けないこと。パーセルシェルフを貫通して穴を開けてしまわないように、ドリルにストッパーを付けて使用する（プレートは 1.6 mm 厚である）。

- 5 レールをネジ (4,8 x 13 mm) とワッシャで固定し、レールを真っ直ぐに合わせ、ドリルで左側の穴を開ける。
- 6 4,8 x 13 mm のネジとワッシャを新しい穴に取り付け、手でホルダーを締め付ける。

締め付けトルク： 3 Nm (2.2 lbf ft)

- 7 バックレストを起こし、トランクリッドを閉める。
この説明書の 1 ページ目を顧客に渡し、警告文を読んでもらう。

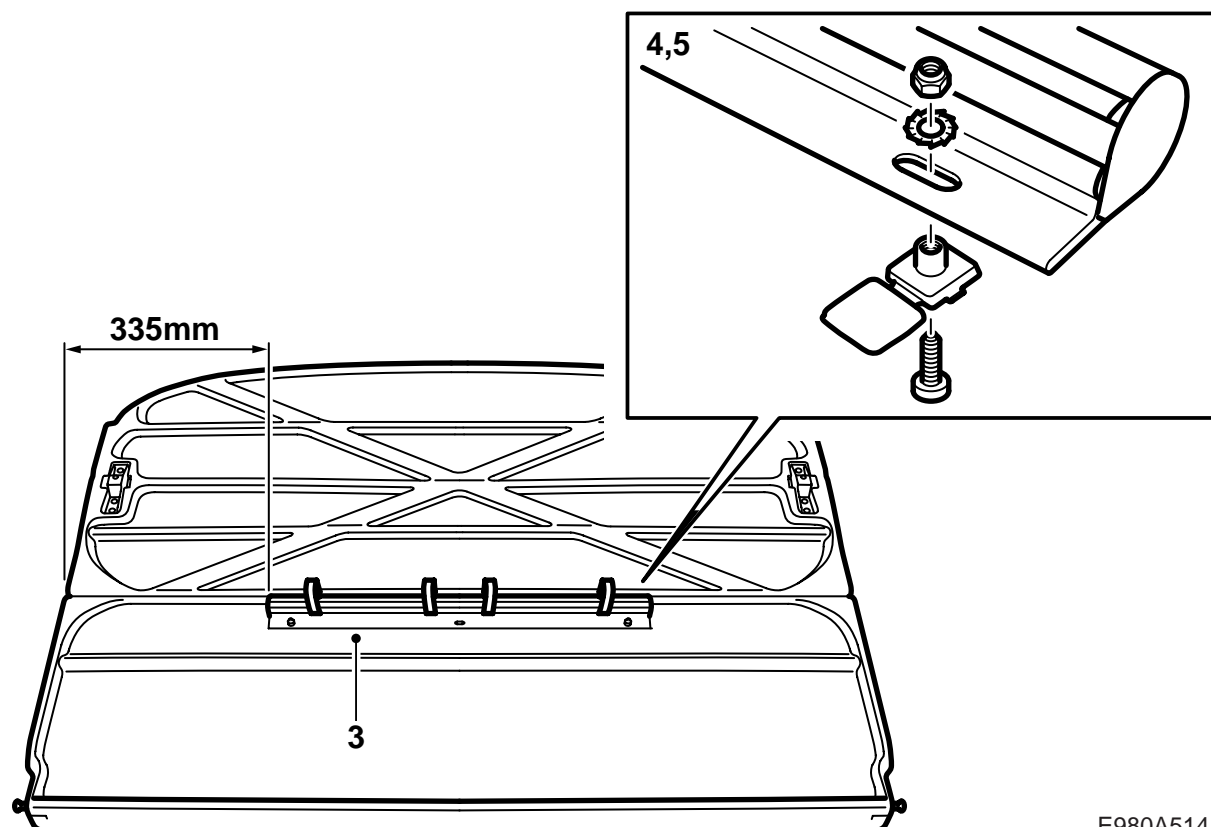

E980A514

9-5 5D

- 1 テールゲートを開き、目隠しカバーを取り出す。
- 2 レールは、目隠しカバーのバックレストに一番近いパーツの、裏側中央の折り線に沿った位置に取り付ける。フックはテールゲートの方を向くようにする。
- 3 レールを折り目の角に合わせて両サイドから 335 mm の位置に付ける。外側の固定穴 (2 個) の位置をマークして、それぞれドリルで 6 mm の貫通穴を開ける。
- 4 色の合ったカバーを上側から押し入れ、2 本の M5 ネジを押し通す。
- 5 レールをナットとワッシャで取り付ける。
- 6 カバーのふたを閉める。
- 7 目隠しカバーを元の位置に戻し、テールゲートを閉める。

この説明書の 1 ページ目を顧客に渡し、警告文を読んでもらう。