

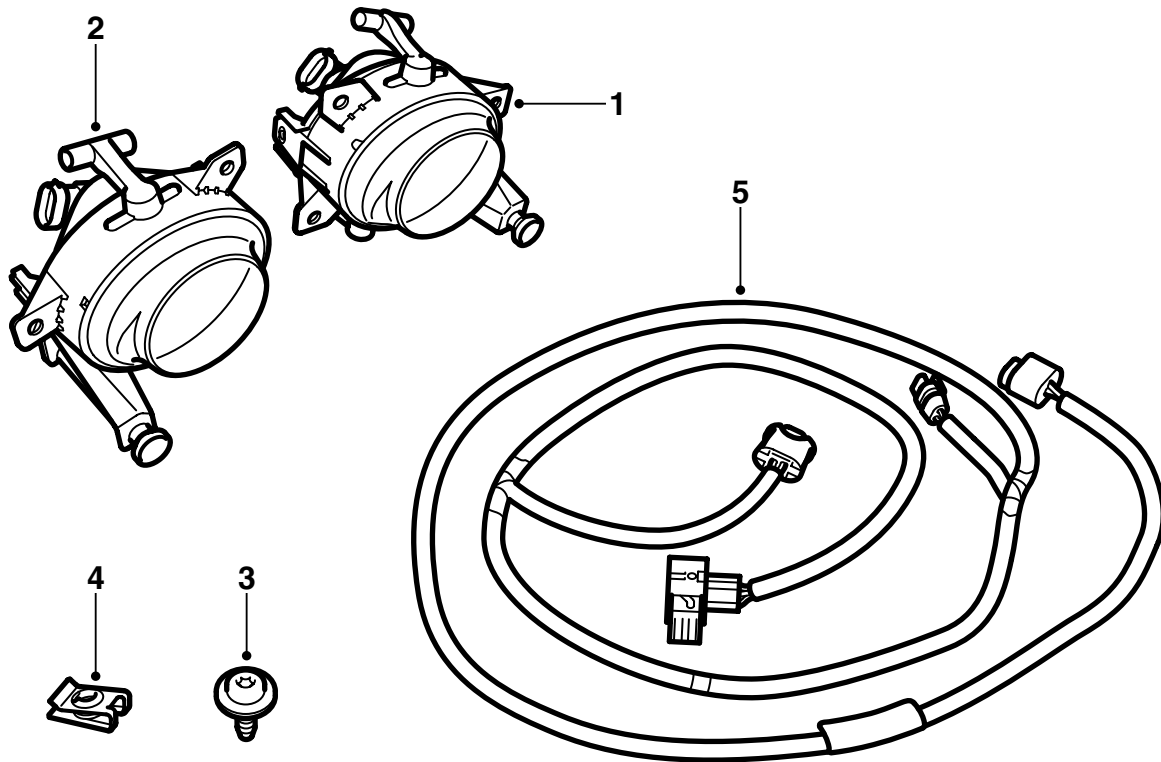

MONTERINGSANVISNING · INSTALLATION INSTRUCTIONS
MONTAGEANLEITUNG · INSTRUCTIONS DE MONTAGE

Saab 9-5 M06-
フォグライト

Accessories Part No.	Group	Date	Instruction Part No.	Replaces
32 025 631	9:35-06	Aug 05	32 025 632	



E930A379

- 1 フォグライト (左)
- 2 フォグライト (右)
- 3 ネジ (x6)
- 4 クリップナット (x6)
- 5 ワイヤーハーネス

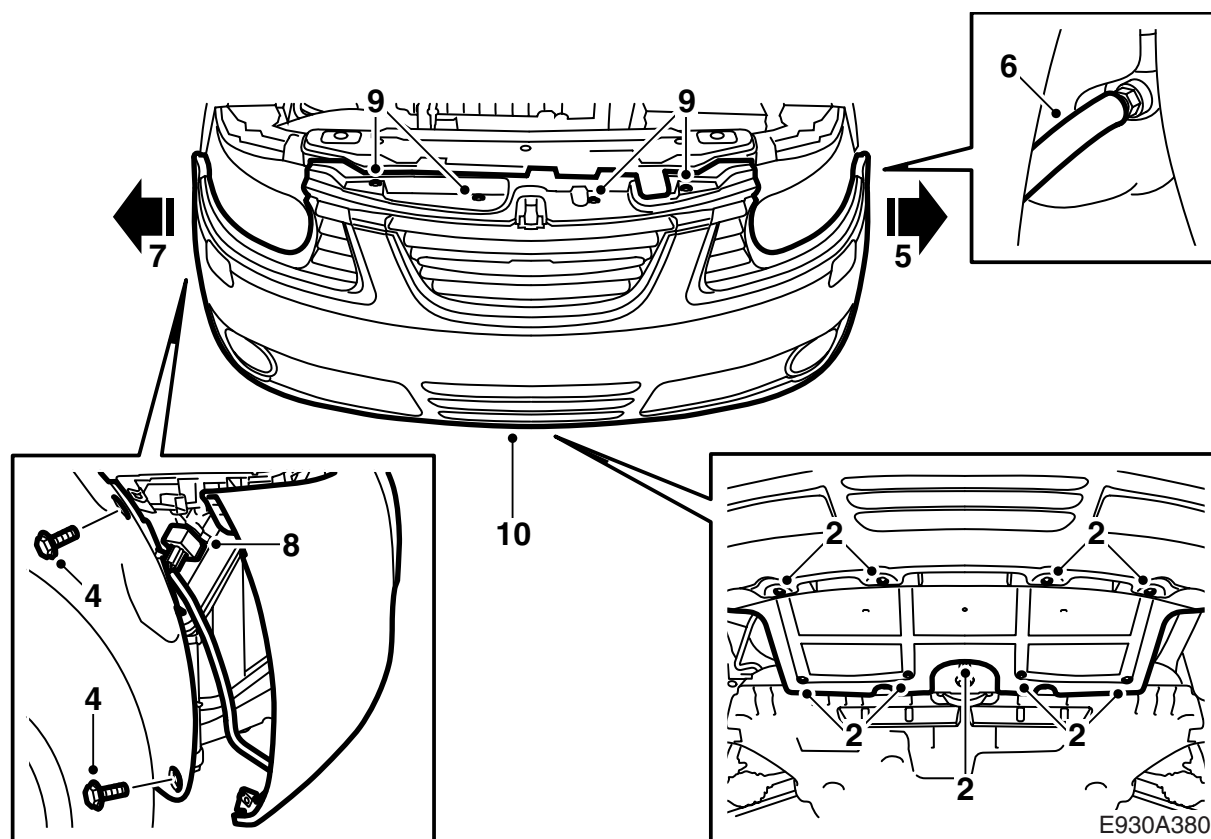

- 1 車をリフトアップする。
- 2 フロントのスポイラーシールドを取り外す。
- 3 作業しやすい高さまで車体を下げる。
- 4 車の左右両側で、バンパーシェルのボルト（フェンダーライナーそば）を取り外す。
- 5 左側サイドホルダーからシェルをゆるめて外す（小型のスクレュードライバーでキャッチを外す）。
- 6 **ヘッドライトウォッシャー装備車：**左側サイドホルダーからシェルを外す。車の下に、漏れ出る液体を受けるための容器を置く。ヘッドライトウォッシャーのホース接続を外す。ウォッシャー液リザーバーの接続穴に栓をする。
- 7 右側サイドホルダーからシェルをゆるめて外す（小型のスクレュードライバーでキャッチを外す）。
- 8 6極コネクターを分割する。
- 9 バンパーシェルのアッパークリップとボルトを取り外す。
- 10 助手一名に手伝ってもらい、バンパーシェルを持ち上げ取り外す。

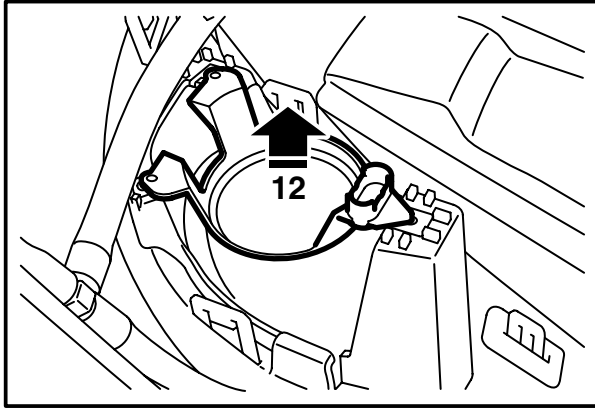
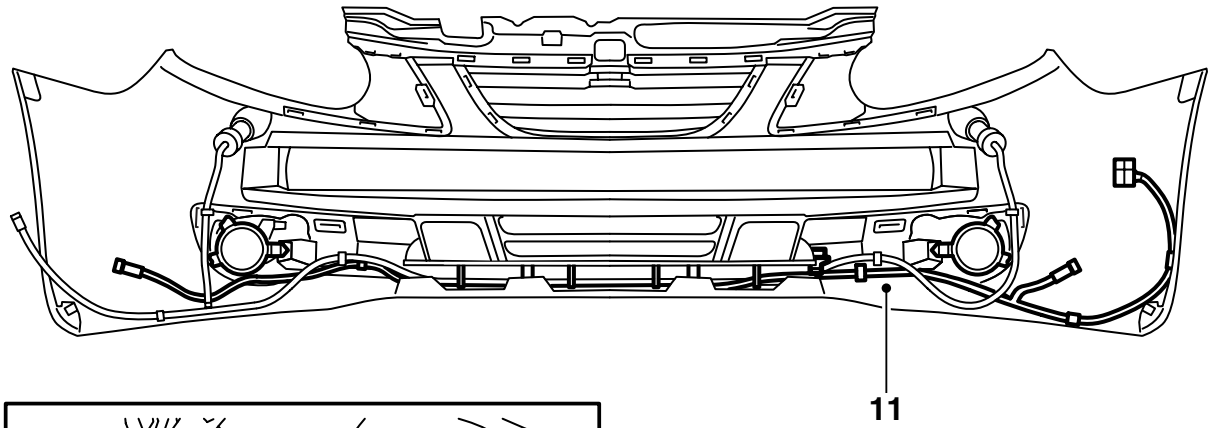

E930A381

- 11 外気温度センサーへのワイヤーハーネスを取り外す。
- 12 フォグライトのカバーを取り外す。

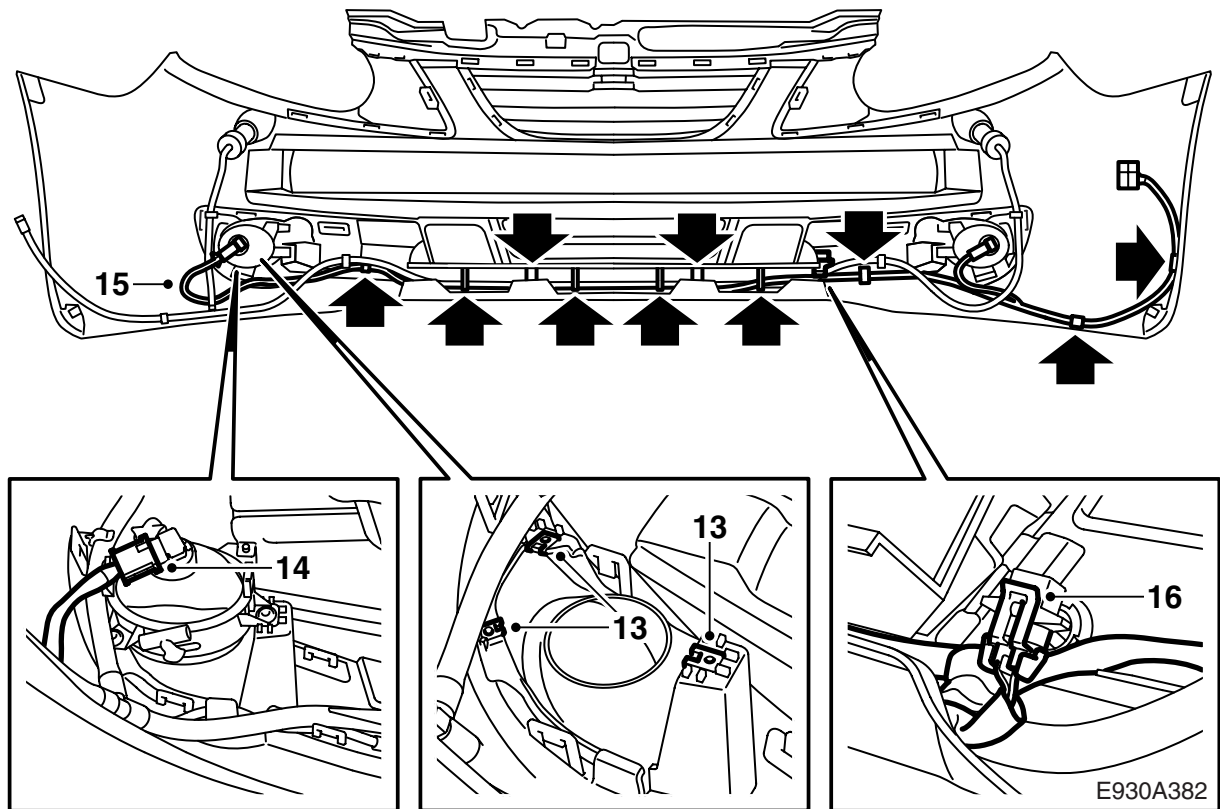

- 13 バンパーシェル内にあるランプマウンティング上のボルト用クリップナットを取り付ける。
- 14 フォグライトを取り付ける。
- 15 キットに入っているワイヤーハーネスを、バンパーに沿って配線する（左側フォグライトから始める）。
- 16 フォグライトと外気温度センサーを接続する。ワイヤーハーネスを、バンパーシェルのアンダーエッジに沿って、既存のクリップ内に固定する。

⚠ 警告

取り外したパーツを元通りに取り付ける際に、ワイヤーハーネスが挟まったりこすれないように配線し、固定する。配線方法を誤ると、ワイヤーハーネスが破損して、短絡や火災につながる危険があるので注意する。

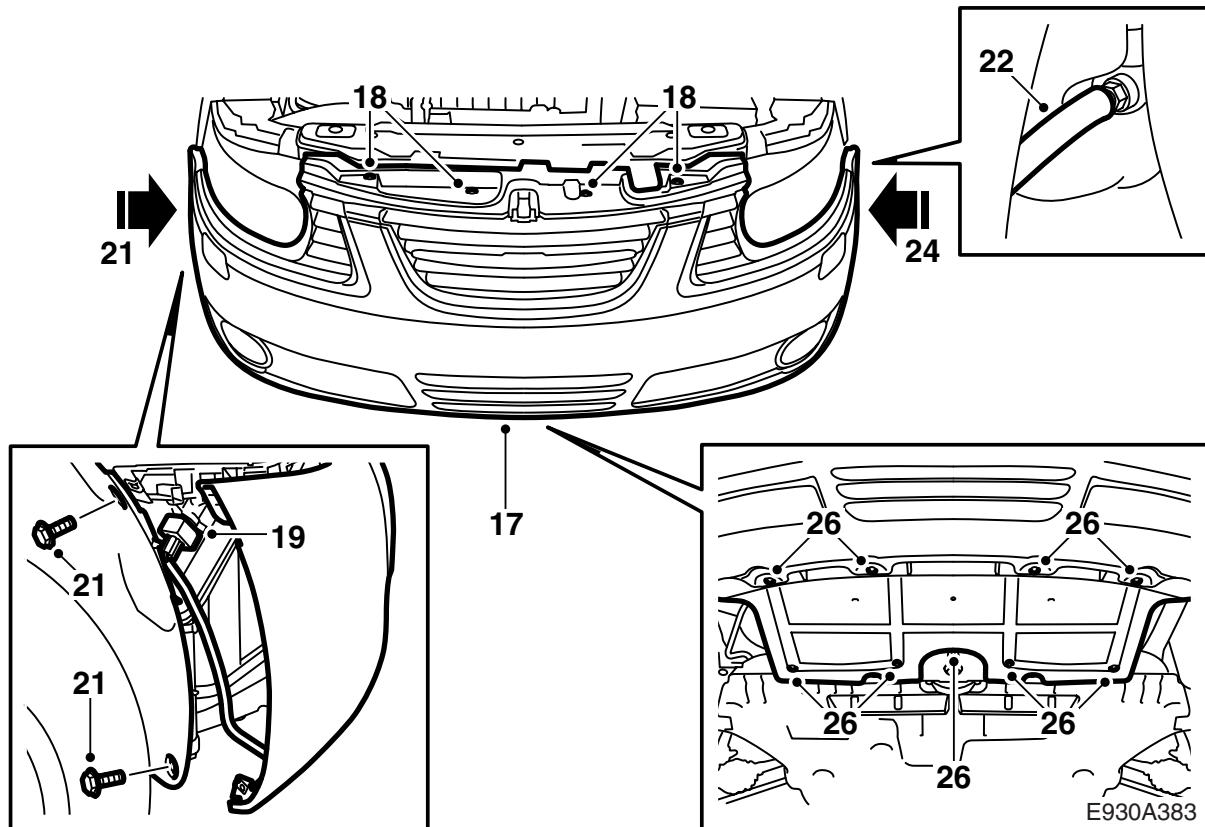

- 17 助手一名に手伝ってもらい、バンパーシェルを持ち上げ取り付ける。シェルがホルダー内に固定されたことを確認する。
- 18 バンパーシェルのアッパークリップとボルトを取り付ける。
- 19 6 極コネクターをホイールハウジング内右側に接続する。ワイヤーハーネスを既存のクリップ内に取り付ける。

- 29 スイッチの切り替え機能が当該法規に準拠していることを確認する。

警告

ワイヤーハーネスが挟まれていないことを確認する。配線方法を誤ると、ワイヤーハーネスが破損して、短絡や火災につながる危険があるので注意する。

- 20 シェルを後方に押し、ホルダー内に押し込んで固定する。
- 21 フェンダーライナーのボルトを右側のホイールハウジング内に取り付ける。
- 22 **ヘッドライトウォッシャー装備車:** 栓を外し、ホースのクイックカップリングをウォッシャー液リザーバーに接続する。
- 23 シェルを後方に押し、ホルダー内に押し込んで固定する。
- 24 左側のフェンダーライナーのボルトを取り付ける。
- 25 車をリフトアップする。
- 26 フロントのスポイラーシールドを取り付ける。
- 27 車をリフトダウンする。
- 28 まぶしくないようにフォグライトの配光を調整する。