

**SAAB****MONTERINGSANVISNING · INSTALLATION INSTRUCTIONS
MONTAGEANLEITUNG · INSTALLATIONS DE MONTAGE****Saab 900 M94 年モデル以降、Saab 9000 M85 年モデル以降**
シグナルモニター用ワイヤーハーネス、トレーラー用配線

Accessories Part No.	Group	Date	Instruction Part No.	Replaces
400 101 259	3:71-14	Apr 99	86 79 292	750414 Jul 93

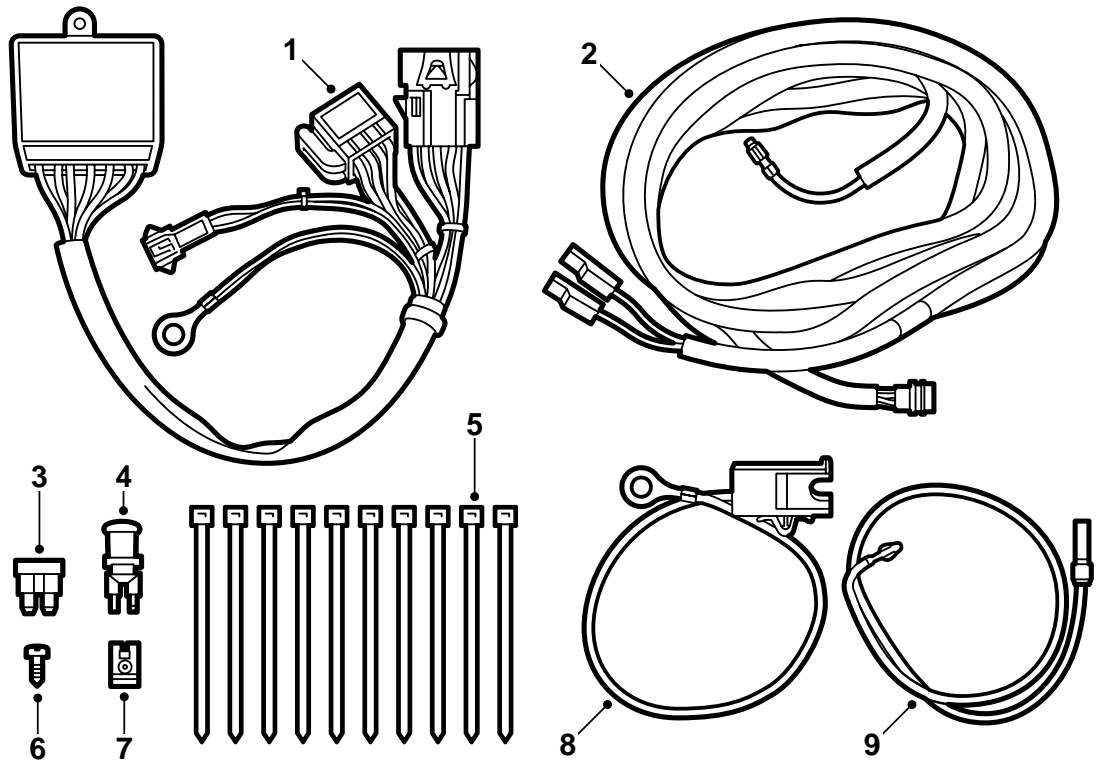

D930A102

キットの内容

- 1 制御モジュール
- 2 ワイヤーハーネス
- 3 ヒューズ 5A
- 4 ホルダー付きランプ
- 5 ケーブルタイ (10 x)
- 6 ネジ
- 7 クリップ
- 8 ヒューズホルダー
- 9 フォグライト用ワイヤーハーネス

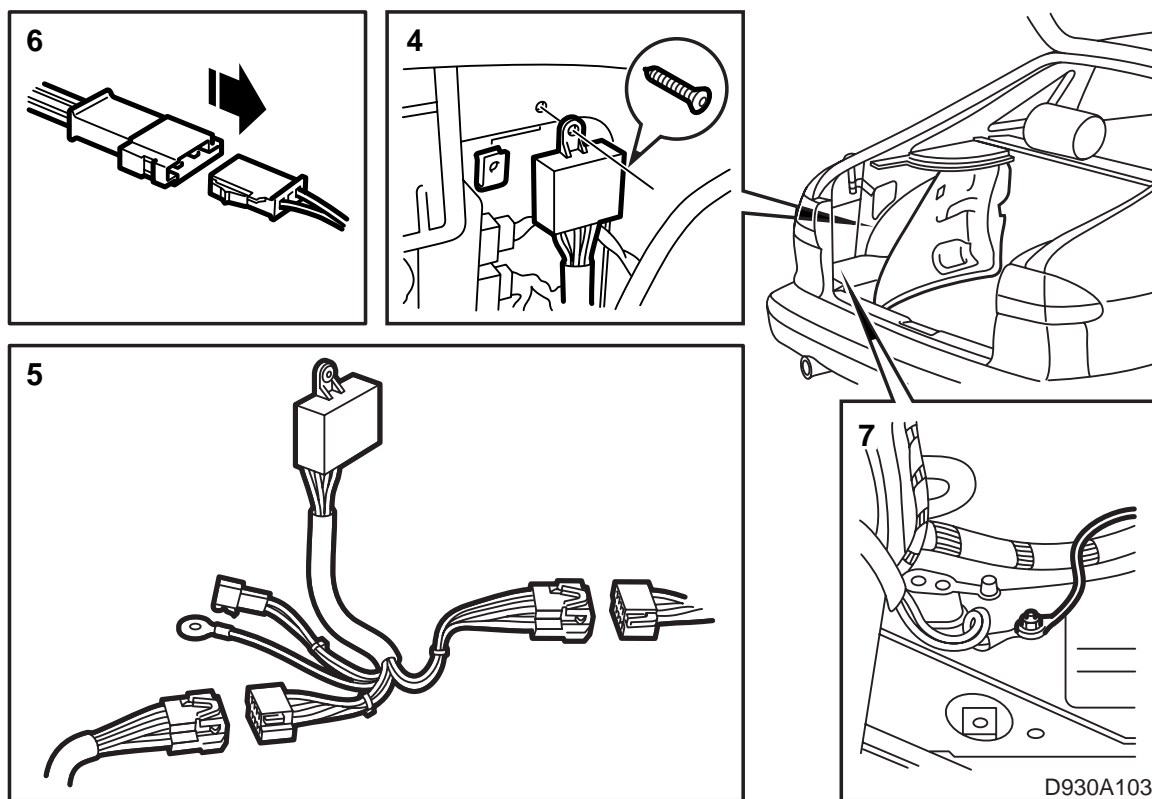

Saab 900 M94 年モデル以降

- 1 バッテリーのマイナスケーブルを外す。
- 2 ラゲージコンパートメント左後方のトリムと、計器パネル下のカバーを取り外す。また、左側のスカッフプレートを全て取り外す
RHD : グローブボックスを取り外す。
- 3D** : リアシートの左側サイドトリムの下端を取り外す。
- 3 リアシートを前に倒す。
- 4 ラゲージコンパートメント内側パネルの左側、アンテナ / 電気アンテナ付近に制御モジュールを取り付ける。
- 5 コネクターの一部を車の制御ワイヤーハーネス、または準備されたワイヤーハーネスに取り付ける。また他の一部を牽引装置からのワイヤーハーネスに取り付ける。
- 6 3 極コネクターを牽引装置からのワイヤーハーネスに取り付ける。
- 7 アースケーブルを左側リアコンビネーションライト下のアース点に接続する。

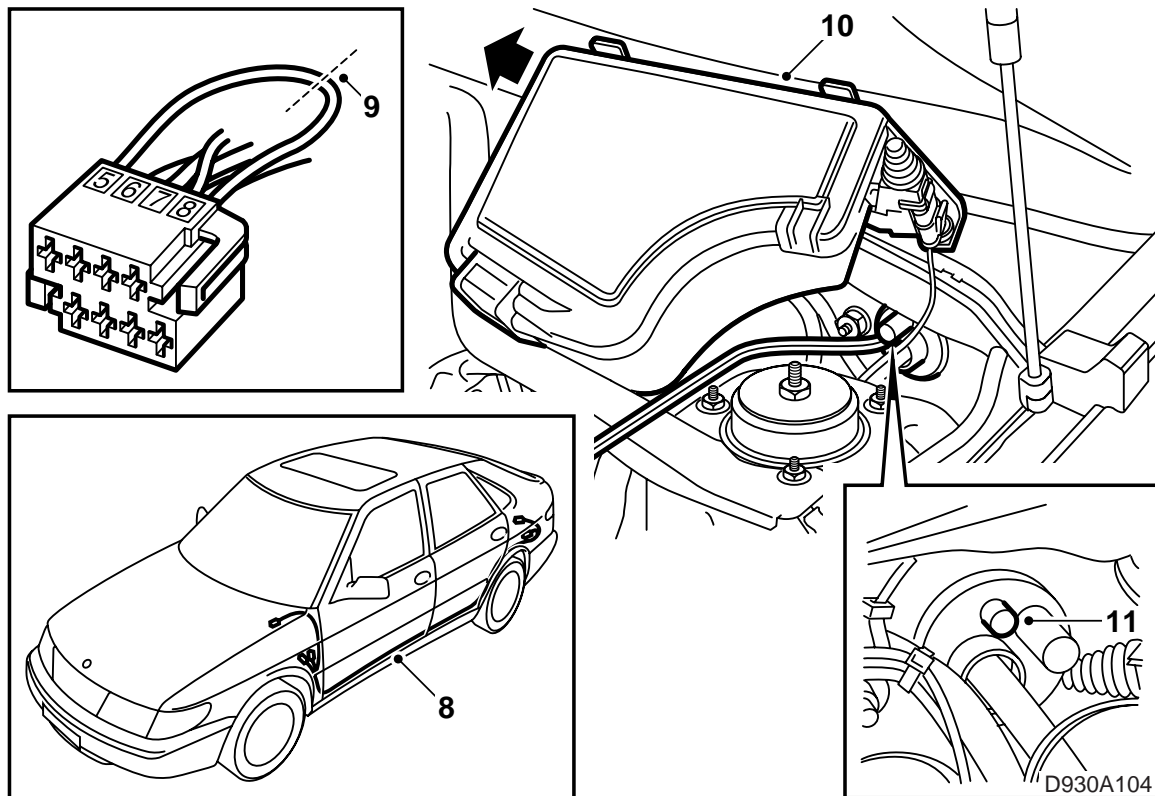

Saab 900 M94 年モデル以降

- 8 プラス供給用ワイヤーハーネスを車の左側のメインワイヤーハーネスに沿って引き、ケーブルタイで固定する。
- 9 ラゲージコンパートメント内にある、左側リアコンビネーションライト下の8極コネクターのピン5と8間のブリッジを切り取る。
- 10 エンジンベイの安定バーを取り外して、エンジンベイの大きなヒューズボックスを持ち上げて外す。
- 11 バルクヘッドの車内へつながっている小さいラバーグロメットの一つを切り取る。
- 12 ニーシールドとエアダクトを取り外す。

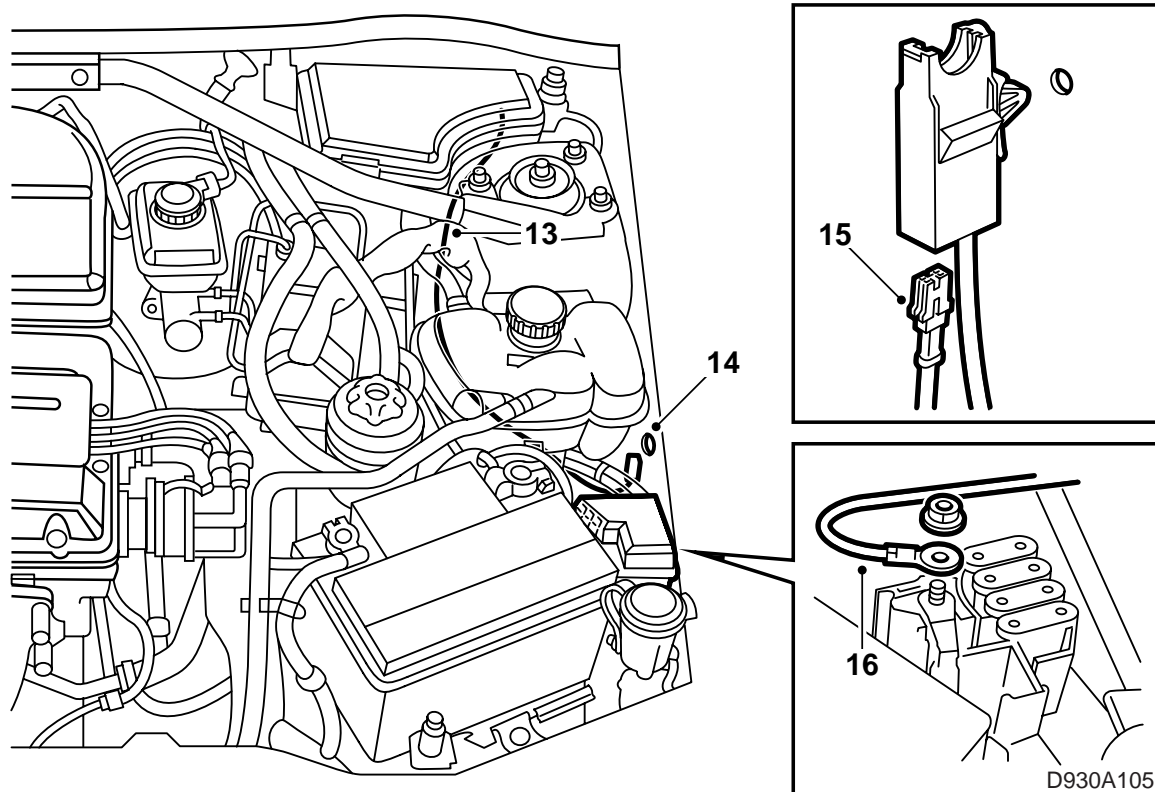

Saab 900 M94 年モデル以降

- 13 スチールワイヤーを使って、エンジンベイのブレーキシリンダー付近へ赤ケーブルを引き入れる。
- 14 マキシヒューズホルダー付近にある左側構造メンバーに 8 mm のドリル穴を開ける。
穴を防錆処理し、ヒューズホルダーを所定位置に押し入れる。
- 15 エキスパンションタンクの下にケーブルを引き入れ、ケーブルをヒューズホルダーに挿入する。
- 16 赤ケーブルをヒューズホルダーからマキシヒューズ用のプラスターミナルブロックへ接続する。

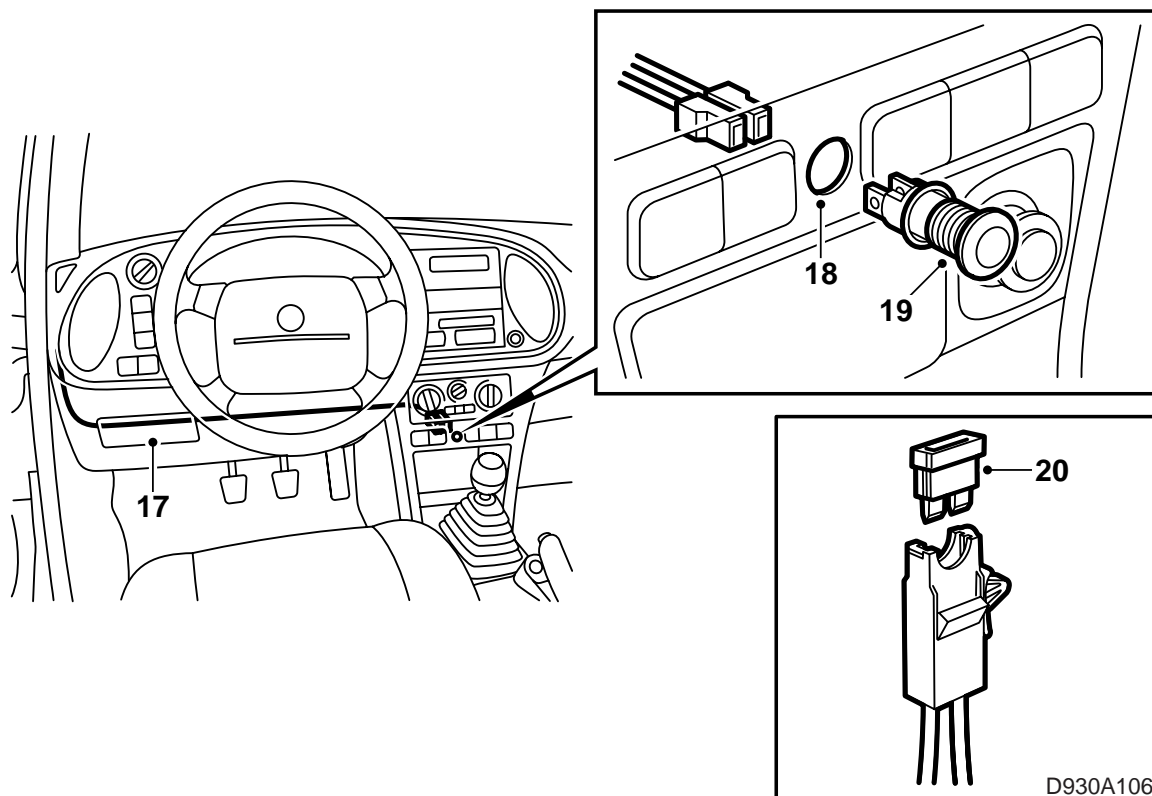

Saab 900 M94 年モデル以降

- 17 ランプ用のワイヤーハーネスをセンターコンソール（LHD の場合、可動パーツに触れていないことを確認する）へ引く。
- 18 センターコンソールの運転手からよく見える所に、11.5 mm の穴をドリルで開ける。
- 19 後ろでクリップを使ってランプを取り付け、ケーブルタイでワイヤーハーネスを固定する。
- 20 エンジンベイのヒューズホルダーに5Aのヒューズを取り付ける。
- 21 機能を点検する。
- 22 取り外したパーツを全て取り付ける。

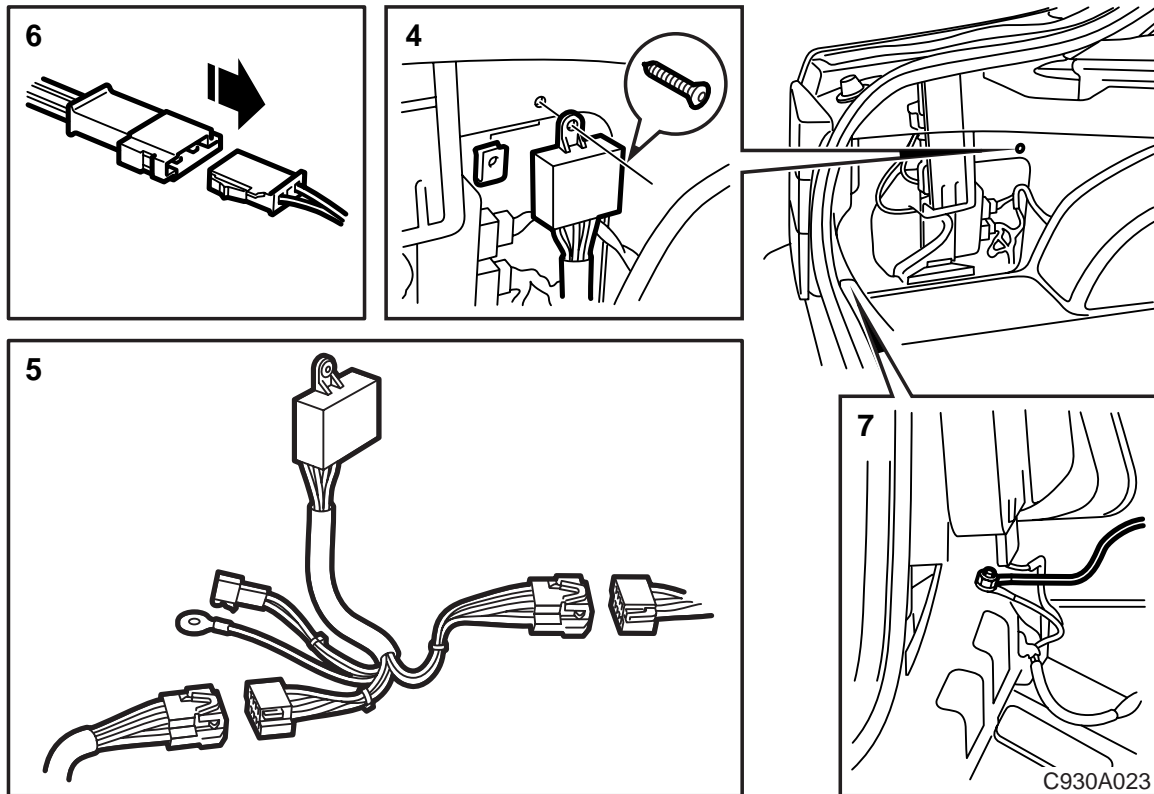

Saab 9000 M85 年モデル以降

- 1 バッテリーのマイナスケーブルを外す。
- 2 ラゲージコンパートメント左後方のトリムと、計器パネル下のカバーを取り外す。また、左側のスカッフプレートを全て取り外す
- RHD** : グローブボックスを取り外す。
- 3 CD 上のバックレストを外す。
- 4 ラゲージコンパートメント内側パネルの左側、アンテナ / 電気アンテナ付近に制御モジュールを取り付ける。
- 5 コネクターを車に準備されたワイヤーハーネスと牽引装置からのワイヤーハーネスに取り付ける。
- 6 3極コネクターをプラス供給用ワイヤーハーネスとモニターランプに取り付ける。
- 7 アースケーブルを左側リアコンビネーションライト下のアース点に接続する。

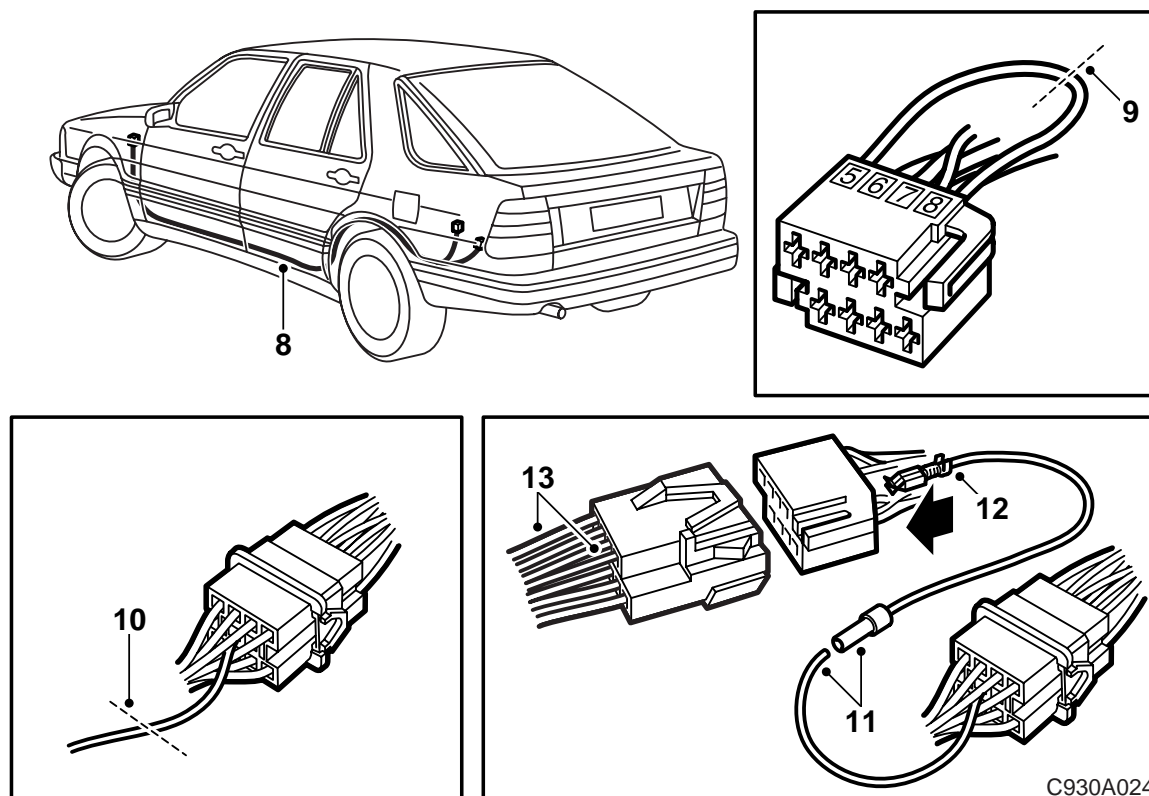

Saab 9000 M85 年モデル以降

- 8 プラス供給用ワイヤーハーネスを車の左側のメインワイヤーハーネスに沿って引き、ケーブルタイで固定する。
- 9 ラゲージコンパートメント内にある左側リアコンビネーションライト下の8極コネクターのピン5と8間のジャンパーを切り取る。
- 10 **M92-M93** : 左側リアホイールハウジング付近のコネクターのピン10上にある太い青ケーブルを切り取る。
- 11 キットの“DIM”用ワイヤーハーネスに付いているパイプスリーブを取り付け、固定する。
- 12 準備されたワイヤーハーネス上のピン8を外し、ケーブルを切り取る。“DIM”ワイヤーハーネスに接続する。
- 13 8極オス型コネクター内のピン5と8の位置を入れ替える。

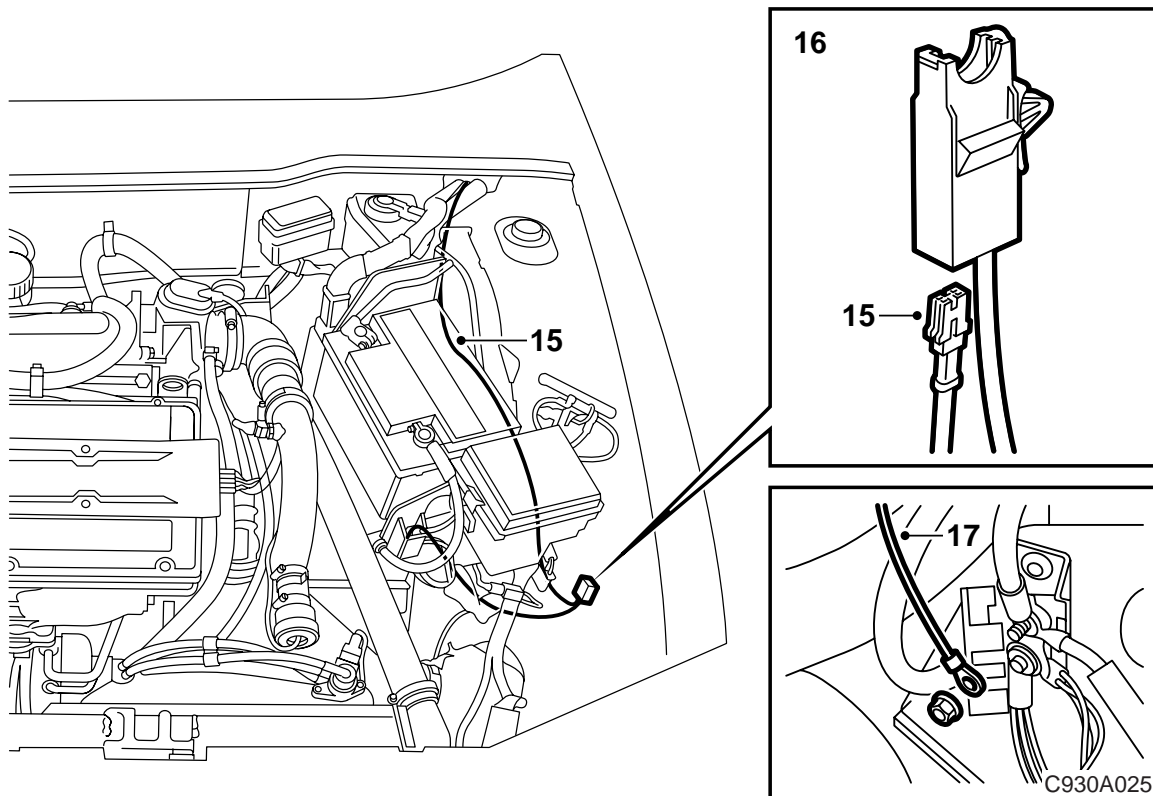

Saab 9000 M85 年モデル以降

- 14 ニーシールドとエアダクトを取り外す。
- 15 スチールワイヤーを使って、エンジンベイのブレーキシリンダー付近へ赤ケーブルを引き入れる。
- 16 バッテリートレイのターミナルブロック付近にある左側の構造メンバーに 8 mm のドリル穴を開ける。
穴を防錆処理し、ヒューズホルダーを所定位置に押し入れる。
- 17 赤ケーブルをヒューズホルダーからバッテリートレイのターミナルブロックへ接続する。

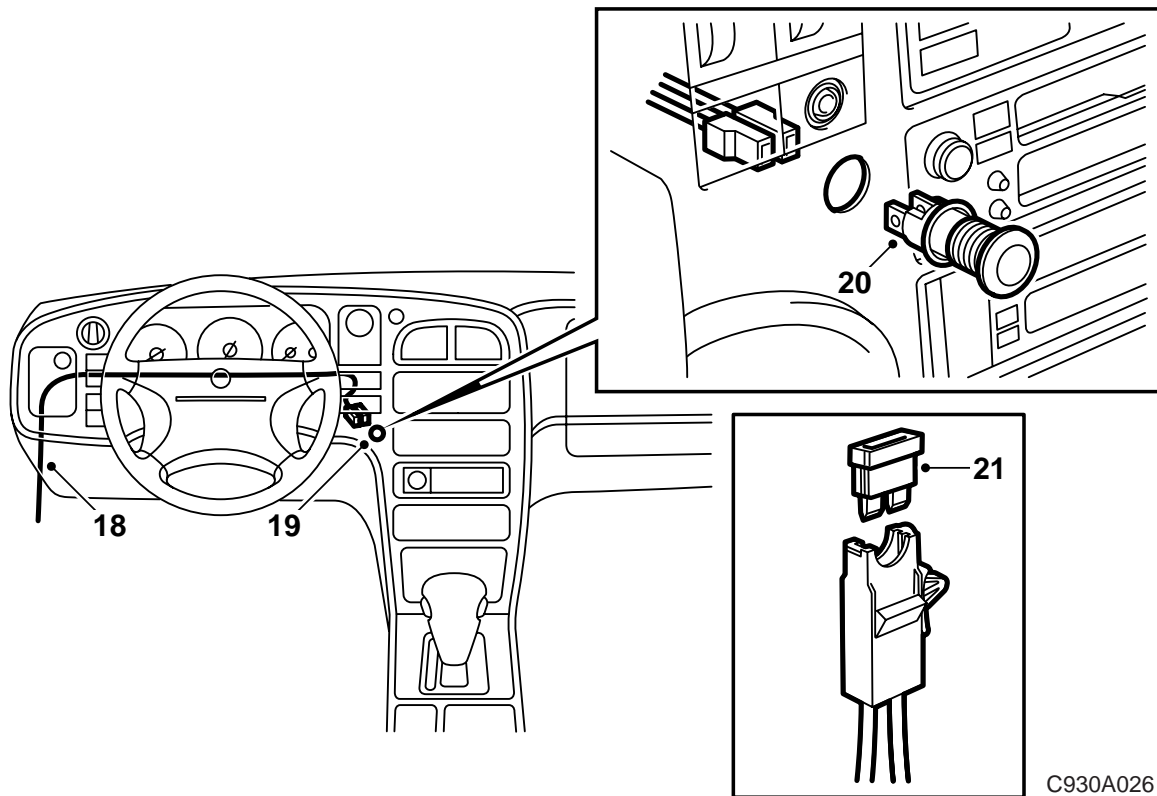

C930A026

Saab 9000 M85 年モデル以降

- 18 ランプ用のワイヤーハーネスをセンターコンソール (LHD の場合、可動パーツに触れていないことを確認する)、あるいはステアリングホイール左側のパネル側面へ引く。
- 19 センターコンソールの運転手からよく見える所に、11.5 mm の穴をドリルで開ける。
- 20 後ろでクリップを使ってランプを取り付け、ケーブルタイでワイヤーハーネスを固定する。
- 21 エンジンベイのヒューズホルダーに5Aのヒューズを取り付ける。
- 22 機能を点検する。
- 23 取り外したパーツを全て取り付ける。

フォグライトとフラッシャーモニター用の配線図

