



MONTERINGSANVISNING · INSTALLATION INSTRUCTIONS
MONTAGEANLEITUNG · INSTRUCTIONS DE MONTAGE

Saab 900 M94-, Saab 9-3

レザー製ギアレバーゲートル

Accessories Part No.	Group	Date	Instruction Part No.	Replaces
400 102 588	4:32-7	Sep 01	86 85 745	86 85 745 Apr 99

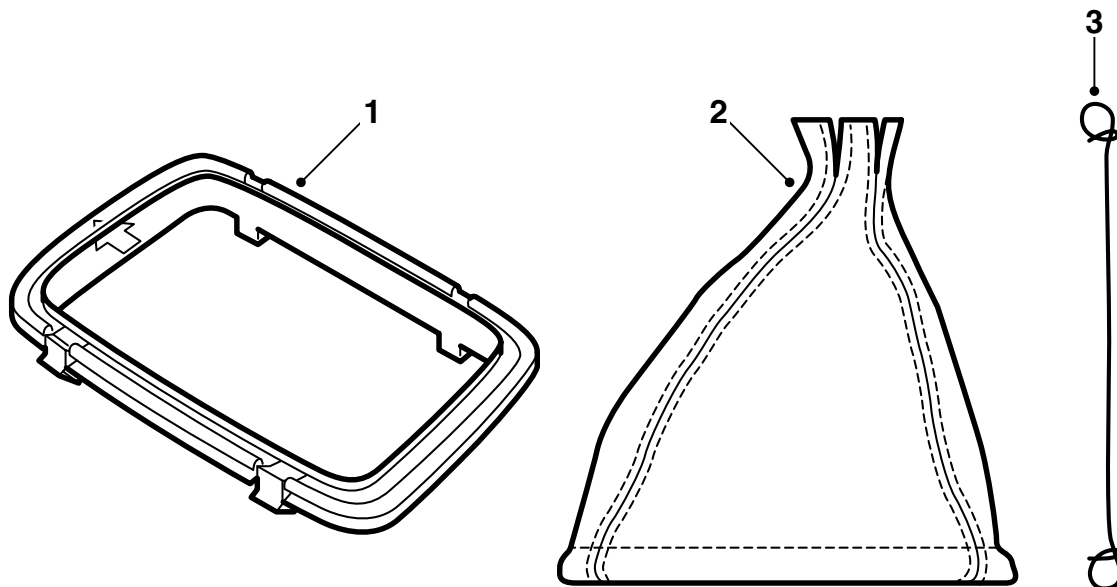

D980A189

- 1 フレーム
- 2 ゲートル
- 3 メタルワイヤー

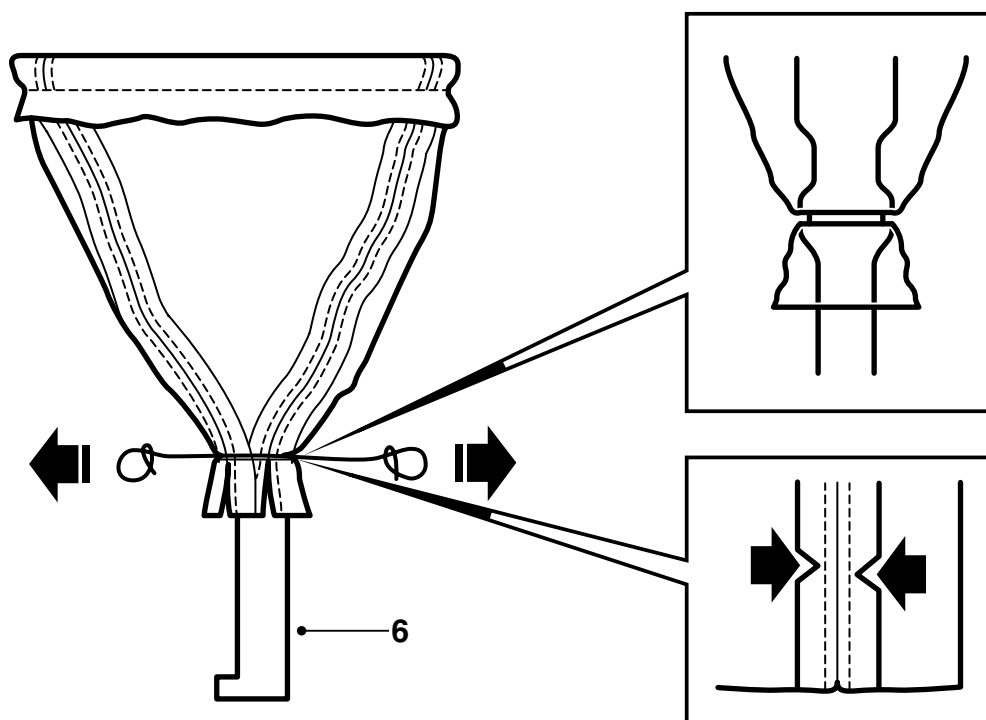

D980A190

ギアレバーノブも交換しなければいけない場合は、最初に取り外すこと。

- 1 保持フレーム付きのラバーゲートルをセンターコンソールから取り外す。
- 2 リバースギア阻止ドライバーからラバーゲートルを外す。
- 3 ギアレバーノブの下側に石鹼液を少量塗布する。
- 4 ゲートルの内側を表にし、ギアレバーノブから引き上げて外す。
- 5 ゲートルをフレームに取り付ける。ゲートルの丸い伸縮性のある部分をフレームの溝に合わせる。ゲートルの4つの継ぎ目が、フレームのそれぞれの角にくること。ゲートルが後ろ向き、すなわちフレームの狭い方に傾いていること。ゲートルの内側を表に出し、ギアレバーノブ上から被せる。フレームの下にある**矢印が前向き**になっていること。
- 6 図示の通り、メタルワイヤーをゲートルの周りに取り付け、リバースギア阻止ドライバーの溝の中で引き締め、ゲートルをドライバーに固定する。
- 7 メタルワイヤーを締め付け、ワイヤーの端をプライヤーで数回ねじる。ワイヤーがゲートルを損傷しないように、ワイヤー端をゲートルから約5 mm切り取り、端を下に曲げておく。
- 8 ゲートル付きの保持フレームをセンターコンソール上に配置し、コンソールに固定する。まず、左側の保持フックを所定位置に取り付け、右側のフレームを内側に少し押し入れ、センターコンソールに押し込む。