



SAAB

**MONTERINGSANVISNING · INSTALLATION INSTRUCTIONS
MONTAGEANLEITUNG · INSTALLATIONS DE MONTAGE**

Saab 9-5

ウインドガード

Accessories Part No.	Group	Date	Instruction Part No.	Replaces
400 108 049	8:45-12	Apr 99	48 55 425	48 55 425 Jun 97

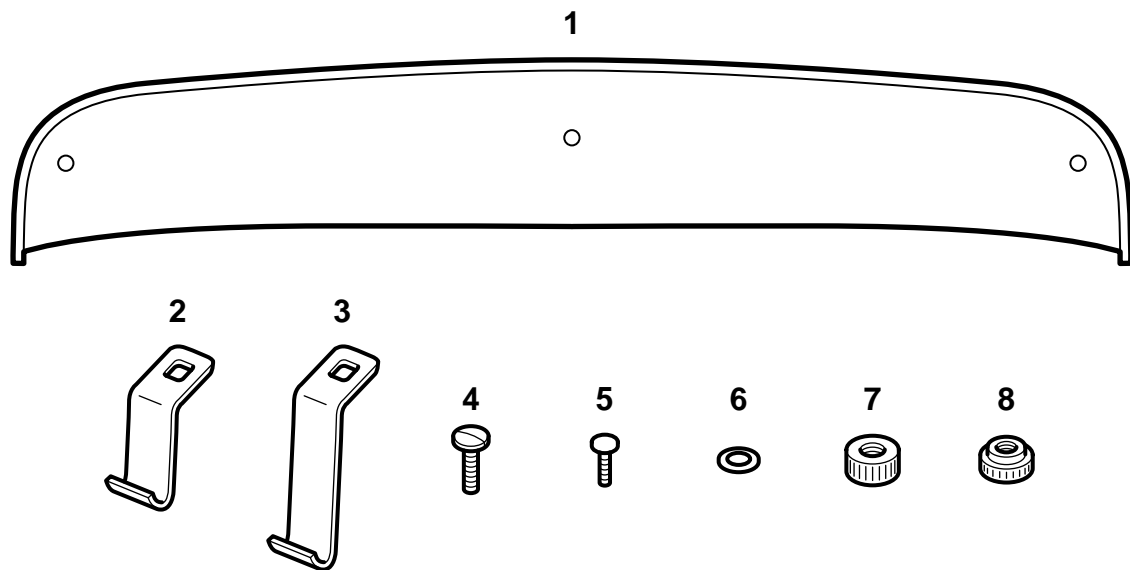

E980A037

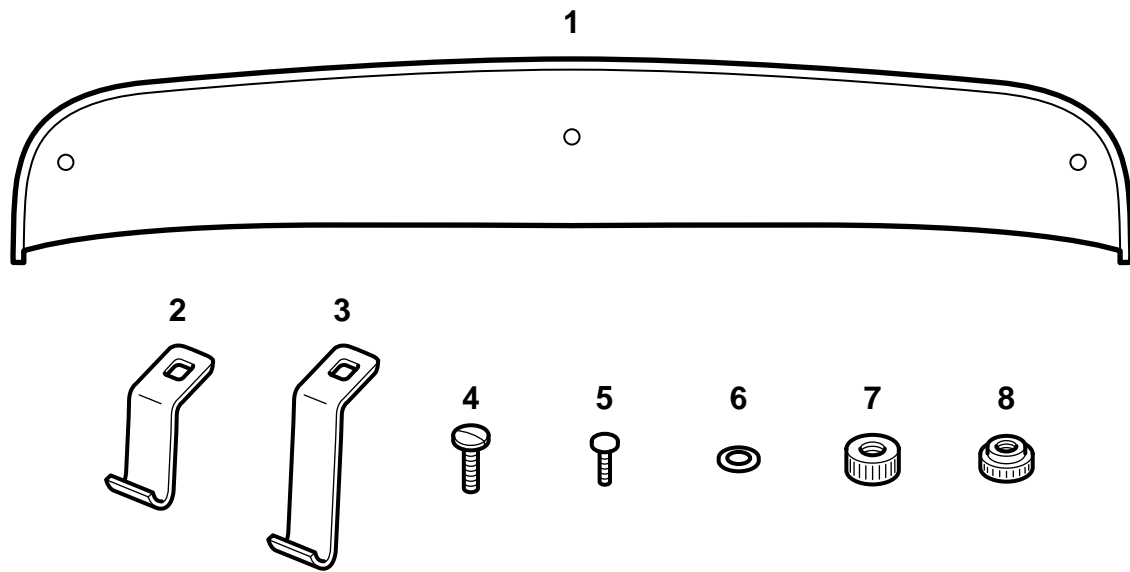

E980A037

- 1 ラバーストリップ付きウインドガード
- 2 外側ブラケット (2個)
- 3 中央ブラケット (1個)
- 4 外側ネジ (2本)
- 5 中央ネジ (1本)
- 6 ワッシャー (5個)
- 7 外側ナット (2個)
- 8 中央ナット (1個)

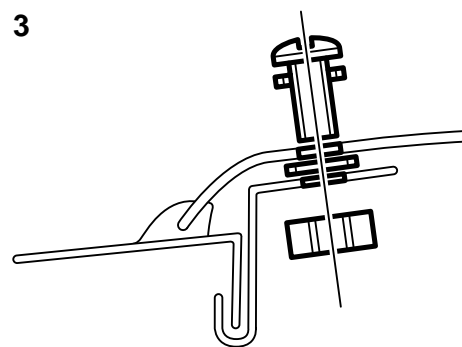
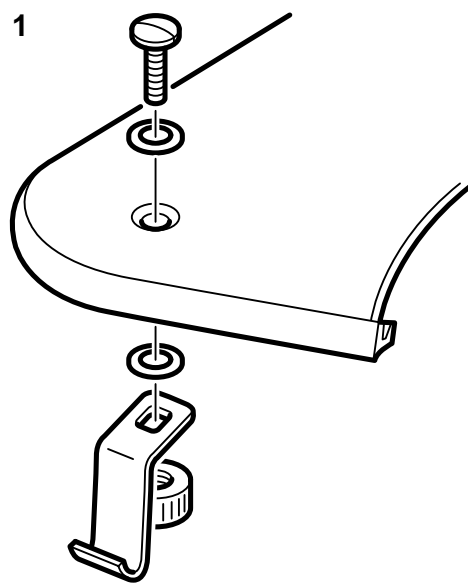

E980A038

- 1 図のように、ブラケットをウインドガードに取り付けるが、まだネジは締め付けない。中央ブラケットでは、ワッシャーをウインドガードとブラケットの間にのみ配置する。
- 2 サンルーフを開ける。ウインドガードをルーフの適切な位置に配置する。ブラケットの方向を調整する。
- 3 ウインドガードをブラケットに押し付け、ルーフプレートに引っかけて固定する。
- 4 ウインドガードのラバーストリップがルーフとの隙間を埋めていることを確認する。
- 5 ナットを手で締め付ける。