

**SAAB**MONTERINGSANVISNING · INSTALLATION INSTRUCTIONS
MONTAGEANLEITUNG · INSTALLATIONS DE MONTAGE

Saab 9-3

フロントスポイラー

Accessories Part No.	Group	Date	Instruction Part No.	Replaces
400 109 039	9:84-08	Nov 98	47 86 455	

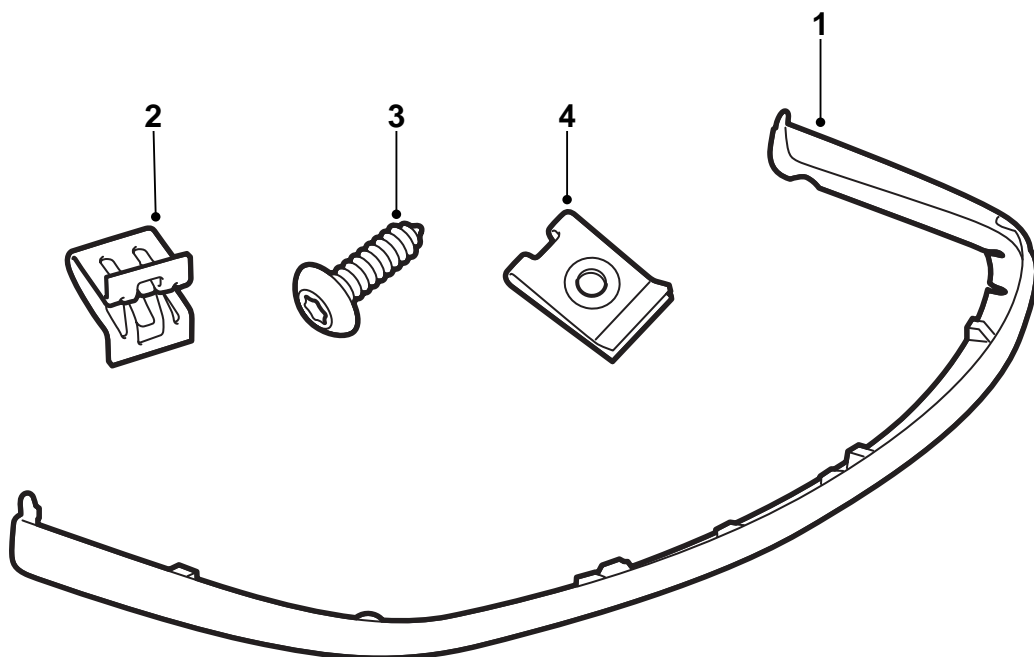

D980A137

- 1 スポイラー (1 個)
- 2 クリップ (10 個)
- 3 ネジ (2 本)
- 4 クリップ (2 個)
- 5 取り付け説明書

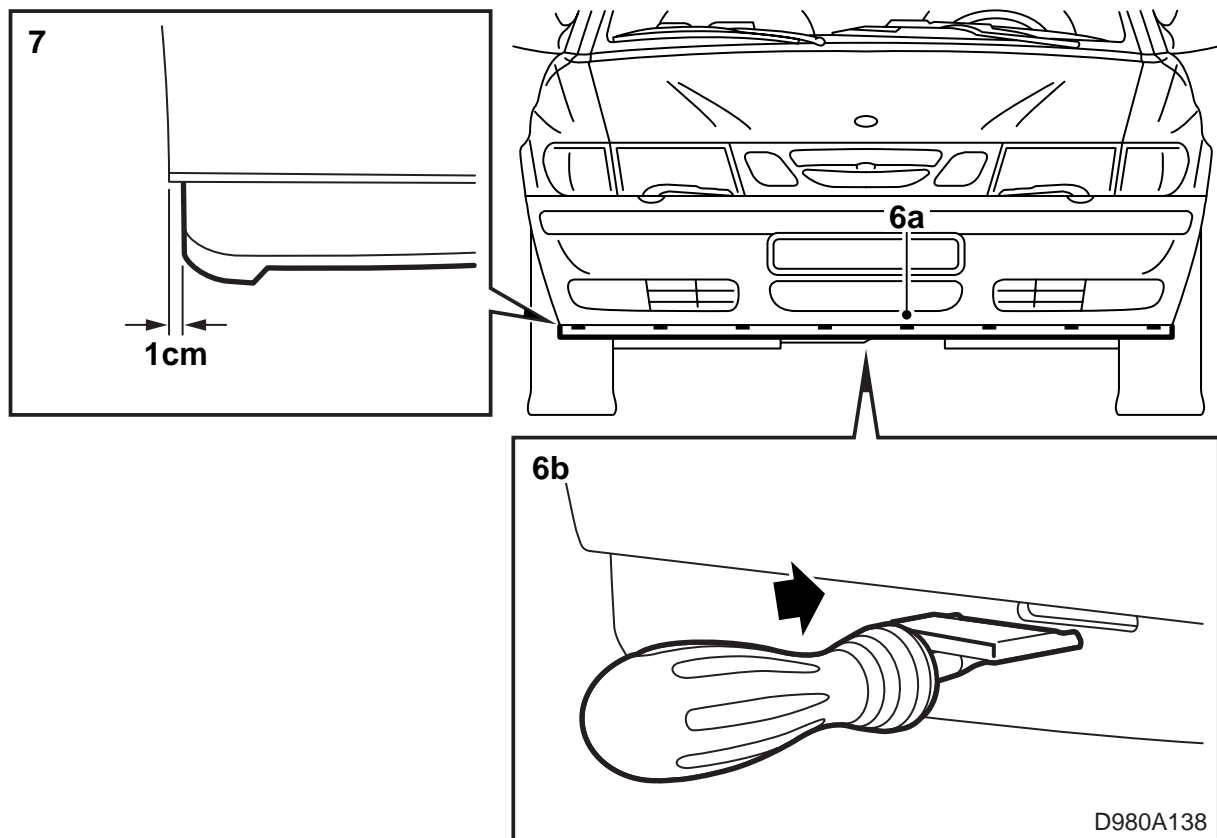

スポイラーは、プライマーを使用して表面加工が施されているため、塗装の下準備ができています。

- 1 スポイラーは、ボディカラーで塗装する。当取り付け説明書内の「プライマー加工済みPP/EPDM樹脂用塗装規定」を参照する。
- 2 リフトにセットして車をリフトアップする。
- 3 エアシールドを取り外す。
- 4 マーキング位置を見つけるのを容易にするため、バンパーのアンダーパーツを洗浄する。これらのマーキングは、鋳型で施された小さなぼつぼつで構成されている。
- 5 これらのマーキングより上のバンパー塗装面に、マスキングテープを使い、マスキングを施す。
- 6 次のようにして、スポイラーのプラスチックタブをはめ込む穴 10 箇所をカットする。
 - a マーキング箇所を探し出す。
 - b パーツ番号 (16) 82 93 227 の特殊工具、特殊ナイフの先端を、工具の平らな部分を上に向けてマーキングとマーキングの中央にセットする。

- c スパイクが一つのマーキングを離れる所まで特殊ナイフを押し込むことにより、穴の上部分をカットする。

重要事項

慎重を期すこと！

特殊ナイフは、バンパーアウトケーシングに対して、完全に水平、垂直に押す必要がある。

- d ナイフを反転し、スパイクが離れたマーキングに先端をセットする。穴の下の部分をカットする。
- 7 図を参照し、バンパーのリアアンダーエッジをおよそ 1 cm 両サイドで切り取る。アッパーエッジがきちんと切り取られて除去されるよう念を入れること。
これは、スポイラー用のスペースを確保するためである。

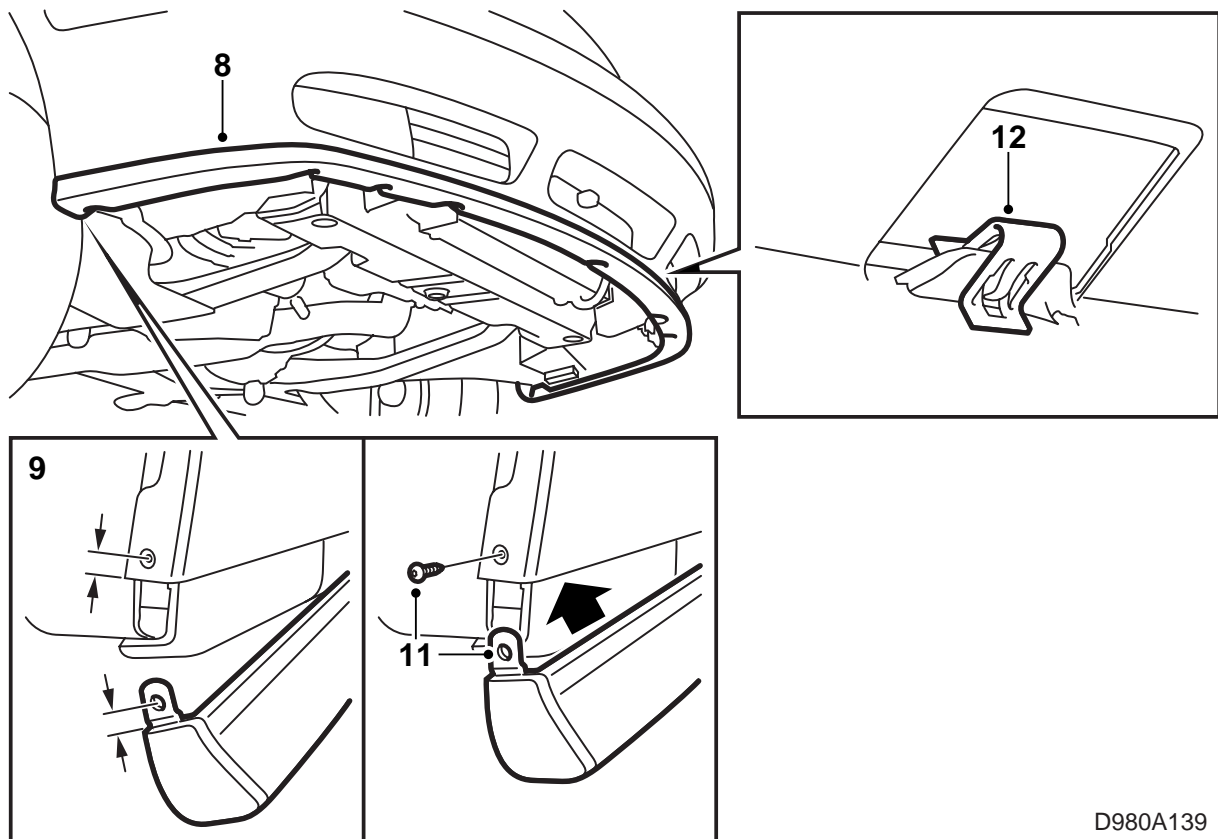

D980A139

- 8 スポイラーを所定位置に持ち上げる。
- 9 ネジ取り付け部のところでスポイラー上で測定し、ネジの正確な位置を割り出す。
- 10 割り出した箇所に千枚通しを使って穴をあける。
- 11 スポイラーにクリップを取り付ける。ホイールハウジングから外したネジを取り付ける。
- 12 スポイラーの10箇所のプラスチックタブにクリップを取り付ける。
- 13 エアシールドを取り付ける。
- 14 マスキングテープを取り除き、車をリフトダウンする。

プライマー加工済み PP/EPDM 樹脂用塗装規定

スポイラーは、塗装工程中、変形しないように置く必要がある。

スポイラーを変形させないために、温度は +70 °C (158° F) を越えてはならない。

スポイラーは、納品業者によりプライマー加工済みである。

スポイラー取り扱いに際しては、清潔な手袋を使用すべきである。