



**MONTERINGSANVISNING · INSTALLATION INSTRUCTIONS
MONTAGEANLEITUNG · INSTRUCTIONS DE MONTAGE**

Saab 900 M94-, Saab 9-3

牽引用トレーラヒッチ、脱着式

Accessories Part No.	Group	Date	Instruction Part No.	Replaces
400 129 458	8:60-35	Dec 00	86 97 625	86 97 625 Jun 00

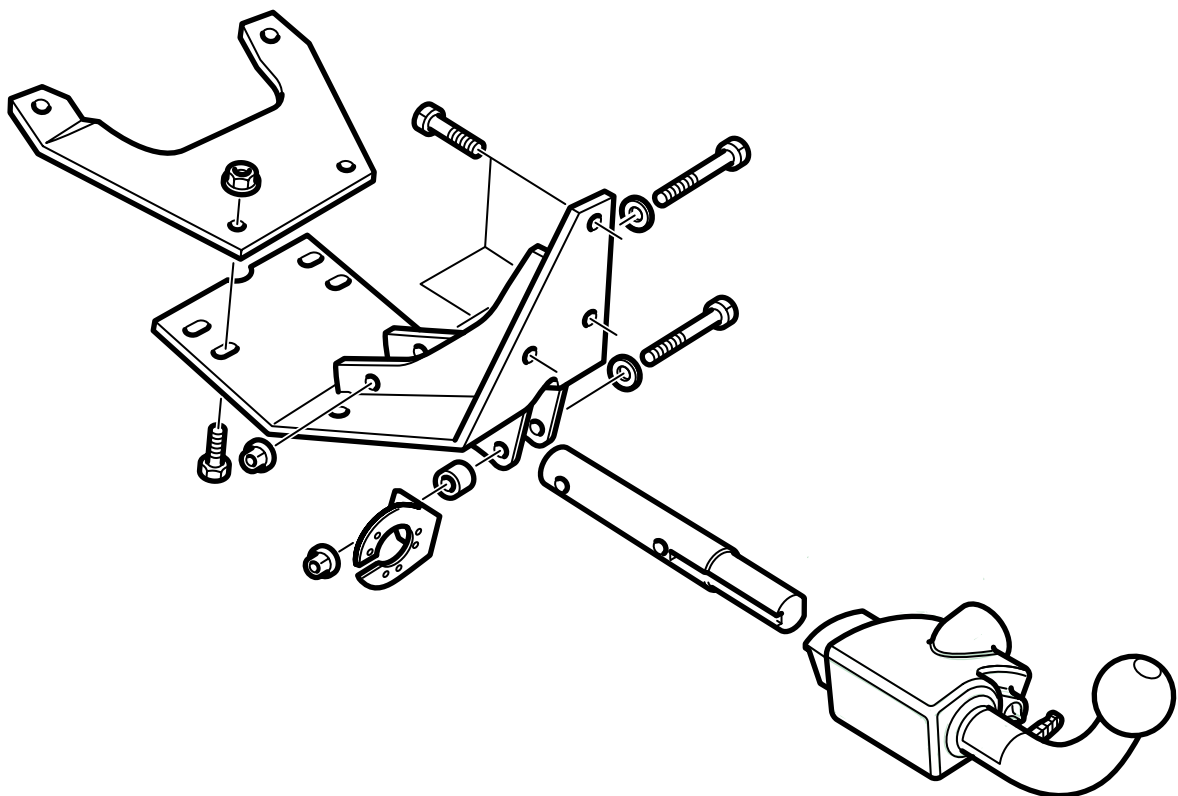

D980A143

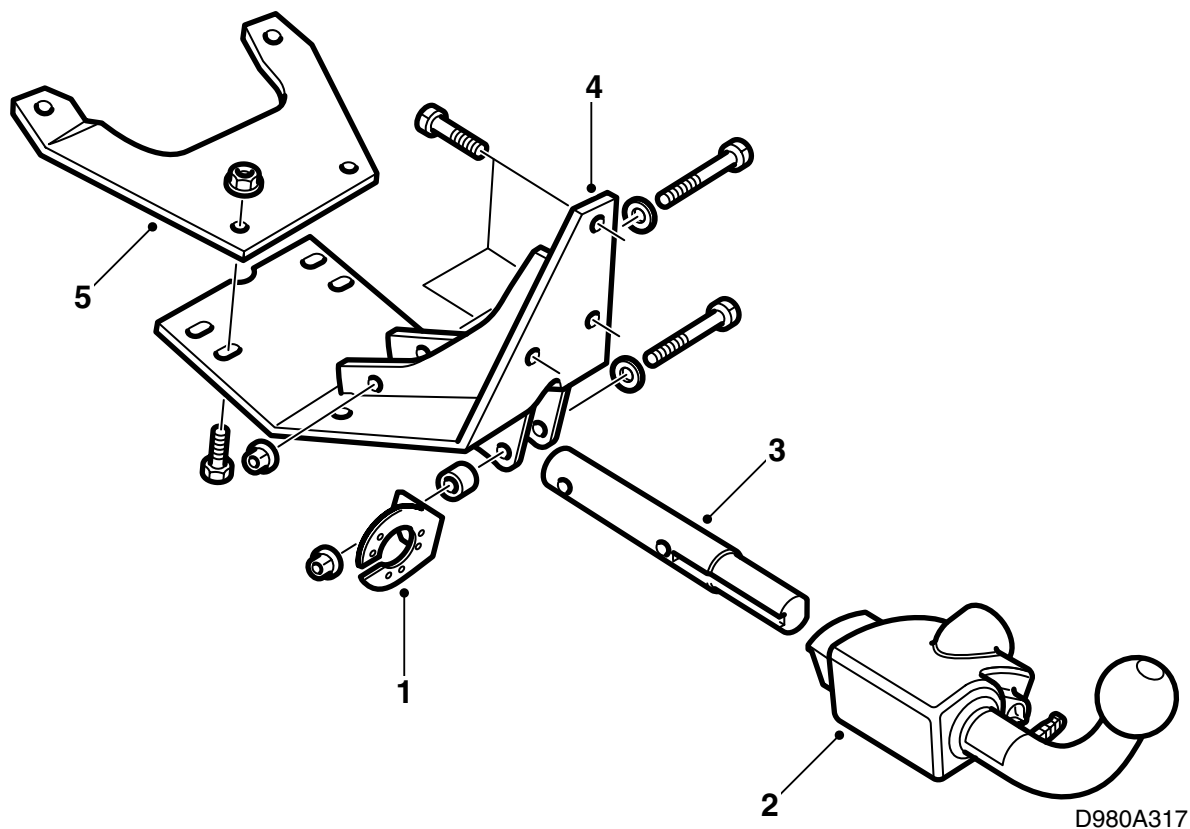

- 1 コネクターホルダープレート
- 2 ヒッチボールユニット
- 3 カップリングピン
- 4 取付けプレート
- 5 前部取付けプレート
- 6 保護キャップ
- 7 ヒッチボールプロテクター
- 8 取扱説明書
- 9 収納袋
- 10 ボルトセット
- 11 ブラインドリベット (6本)
- 12 ナット (2個)
- 13 型紙、Saab 9-3

牽引装置の型式プレートには、Saab パーツ番号 86 97 617 が刻印されている。

注記

牽引装置の取付けに適用されるその国の法律上の要求や規定を必ず確かめる。これらを満たすよう気をつける。

この牽引装置は、94/20/EEC 規定による要求を満たすものである。

許容最大トレーラ重量：

ブレーキ搭載トレーラ：1600 kg

ブレーキ非搭載トレーラ：運転可能状態における牽引自動車重量の50%、ただし最大750 kg (1650 lbs) まで。

ヒッチボール部許容最大荷重：75 kg

完成品重量：12.4 kg

重要事項

車は、牽引装置取付け後に、車両検査を受けてこの説明書を呈示する必要がある。

牽引装置用ワイヤーハーネスの取付けおよび接続は、ワイヤーハーネスに同梱されている説明書に従って行うこと。

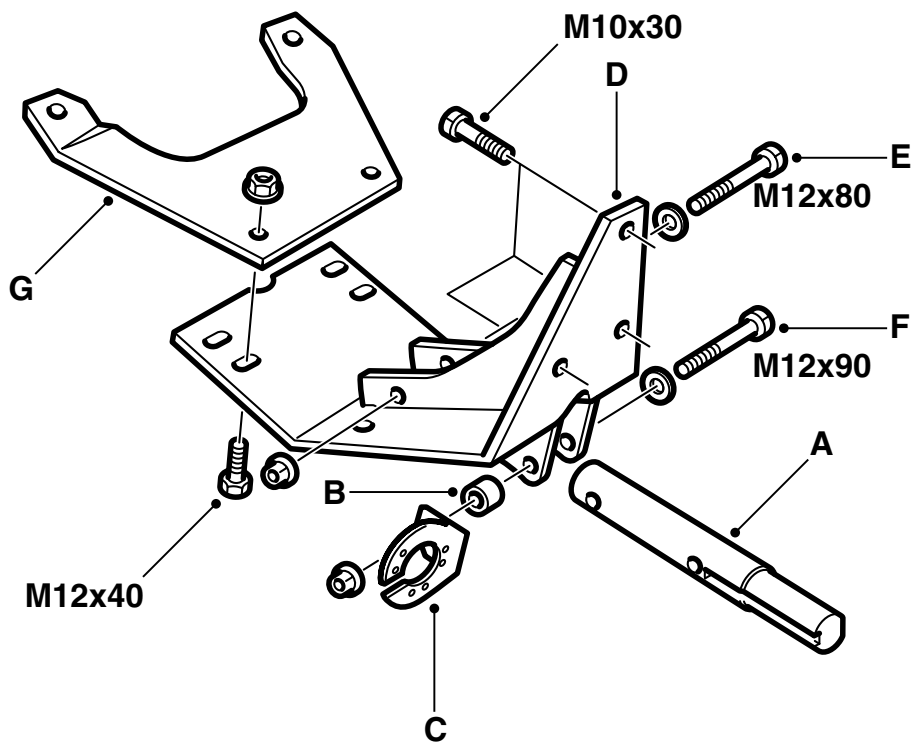

D980A318

- 1 カップリングピン (A)、スペーサー (B) およびコネクタホルダー (C) を取付けプレート (D) に組み付ける。
- 2 カップリングピンが一番下の位置になっていることを確認し、各ねじ (E、F) をしっかり締め付ける。

締め付けトルク：90 Nm (67 lbf ft)

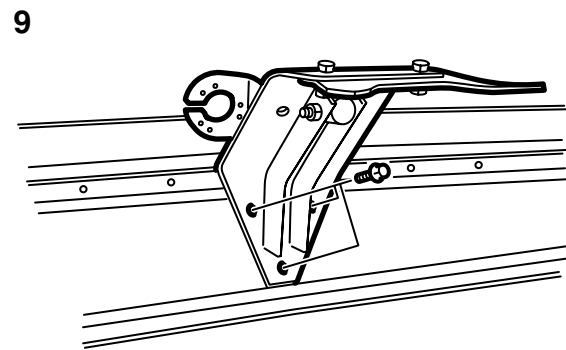
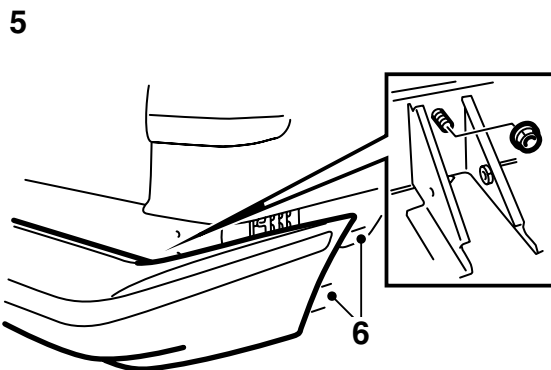
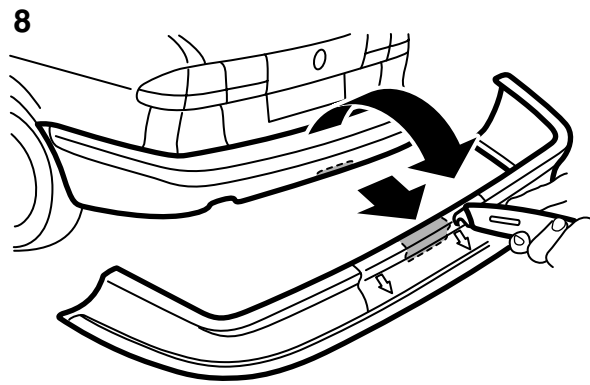
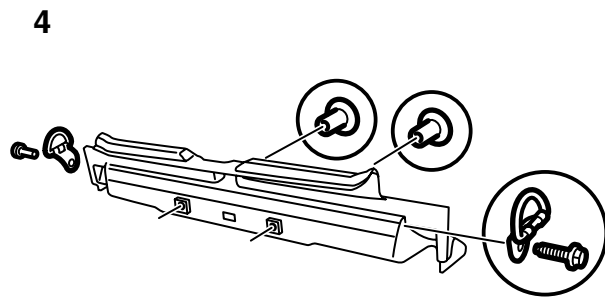

D980A319

3 スペアタイヤ格納部の中からスペアタイヤと車載工具キットの入ったフォームブロックを持ち上げて抜き取る。

4 ラゲッジスペース内のリアラゲッジフックを取り外し、スカッフプレートを除去する。

5 リアバンパーを取り外す。

9-3 Aero M01-: 各リアホイールハウジングのリア / アンダーエッジ内にあるプラスチックエクステンションを取り外す。

6 型紙を切りぬく。

重要事項

Saab 900 M94-98 あるいは Saab 9-3 のどのモデルであるかによって、切りぬく型紙が異なる。Saab 9-3 では、リアエアダムスカート装着したモデルと装着していないモデル、ならびに 9-3 Aero M01- でも型紙が異なる。

7 バンパーアウトケーシングのエッジ (900 M94-98、リアエアダムスクートを装着していない 9-3 および 9-3 Aero M01-)、またはエアダムスクートのエッジ (リアエアダムスカート装着の Saab 9-3) に型紙を合わせて、バンパー中心を示すバンパーの矢印型刻印に型紙の中心線を一致させ、両面テープを使い型紙を固定する。

リアエアダムスカート装着の 9-3 および 9-3 Aero M01-: 型紙のトップコーナーの間に定規を置き、直線を引く。

8 型紙の切取線に従って切り取る (ジグソー使用も可)。

リアエアダムスカート装着の 9-3: アウタケーシング背後にもケーシングがあるが、これも型紙に従って切り取らなければならない。

9 バンパーレールの穴の一つに取り付けられたボルトを取り除き、バンパーにトレーラーヒッチユニットを取り付ける。トレーラーヒッチユニットの上部ボルトの上にあるラインがバンパーレールと平行になっていることを確かめる。

締め付けトルク: 40 Nm (30 lbf ft)

10 切り取られた部分の周囲にマスキングテープを貼り、カップリングピンにキャップを取り付けて、できるだけ奥まで押し込む。

11 キャップのアップパーエッジがバンパーケーシングの一番近いラインと平行となっていることを確かめ、キャップの輪郭に沿ってテープ上にマーキングを施す。コーナーの湾曲部を正確にマーキングするため、型紙を切り抜いた元の紙を使用してもよい。

12 新たに施したマーキングに従って切り取る (ジグソー使用も可)。

リアエアダムスカート装着の 9-3: アウタケーシング背後にもケーシングがあるが、これも切り取らなければならない。

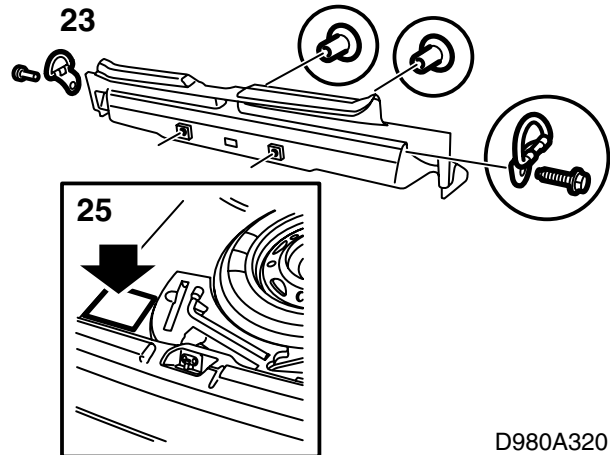
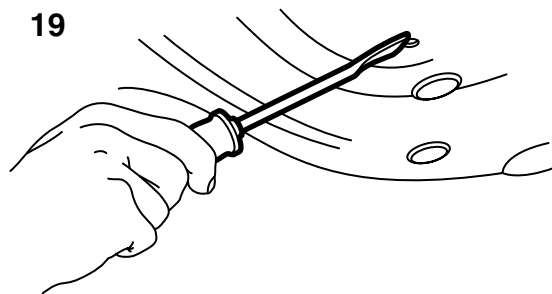
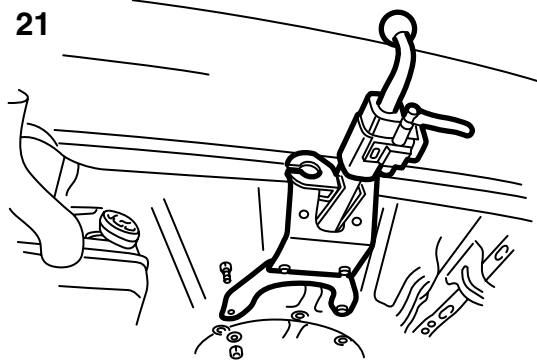
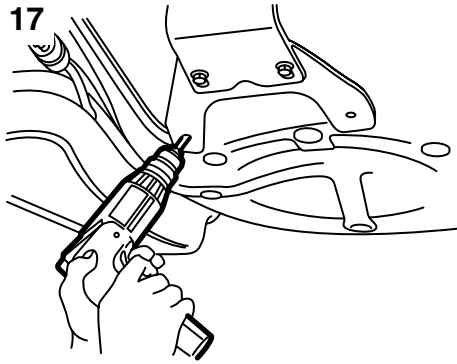

D980A320

- 13 ワイヤハーネスキットの説明書に従って、ドリルでワイヤハーネス用の穴をあける。
- 14 穴のバリを取り除き、散らばった切子や塗装屑を除去する。Teroson のクリーナー FL を使用して清掃する。Standex 1K Fullprimer を塗布する。カパーペイントを施す。
- 15 ナット 4 個 (2 個はセットに含まれている) を使い、バンパーを取り付ける。
締め付けトルク : 40 Nm (30 lbf ft)
ホイールハウジングのところにねじがあれば、しっかり締め付ける。
- 9-3 Aero M01-**: 各リアホイールハウジングのリア / アンダーエッジ内にプラスチックエクステンションを取り付ける。
- 16 取付けプレート (D) に前部取付けプレート (G) を組み付けるが、ボルトは仮留めとしておく。
- 17 スペアタイヤ格納部に前部取付けプレートをはめ込み、各ボルトをしっかり締め付ける。トレーラーヒッチユニットをテンプレートとして使用し、10 mm のドリルでスペアタイヤ格納部に 2 箇所の穴をあける。アンダーコートに取付けプレートの輪郭をマーキングする。
- 18 前部取付けプレートを取り外す。
- 19 マーキングされた輪郭の内側のアンダーコートを入念に掻き落とす。ラゲッジスペースのドリル切子を全てきれいに掃除する。
- 20 穴のバリを取り除き、散らばった切子や塗装屑を除去する。Teroson のクリーナー FL を使用して清掃する。Standex 1K Fullprimer を塗布する。カ

- パーペイントを施す。アンダーコートが掻き取られた個所には Terotex HV 400 (パーツ番号 30 15 930) を塗布する。
- 21 取付けプレート (D) に前部取付けプレート (G) を組付ける。スペアタイヤ格納部にあけた穴を介してボルト 2 本とナット 2 個で牽引装置を取り付ける。各ボルトは、ラゲッジスペース内部から取り付ける必要がある。
締め付けトルク : 50 Nm (37 lbf ft)
 - 22 前部取付けプレート (G) と取付けプレート (D) の間の各ボルトをしっかり締め付ける。
締め付けトルク : 70 Nm (52 lbf ft)
必要に応じて切搔部の微調整を行う。
 - 23 スカッフプレートとラゲッジスペース内の荷物用アンカーアイを取り付ける。
 - 24 スペアタイヤ格納部にスペアタイヤとフォームブロックを戻す。
 - 25 スペアタイヤ格納部の左側に取扱説明を貼り付ける。図を参照のこと。

- 26 **900 全車およびリアエアダムスカートを装着していない 9-3 (9-3 Aero M01- を除く)**：キャップは、マーキングに従ってパイプ外側部分を切断することにより一部変更する必要がある。次にパイプ外側部分の弱くなった部分を押し出す。

重要事項

この設置の検査を受ける必要がある場合は、接合個所を厚い防錆材で封印する前に行わなければならない。

- 27 牽引装置のボディへのマウンティング個所の周囲に Teroson T102 Underseal (パーツ番号 30 15 989) を塗布する。
- 28 ヒッチボールユニットの取り付けと取り外しに関するページを慎重に取り外し、取付説明書と共にオーナーに渡す。

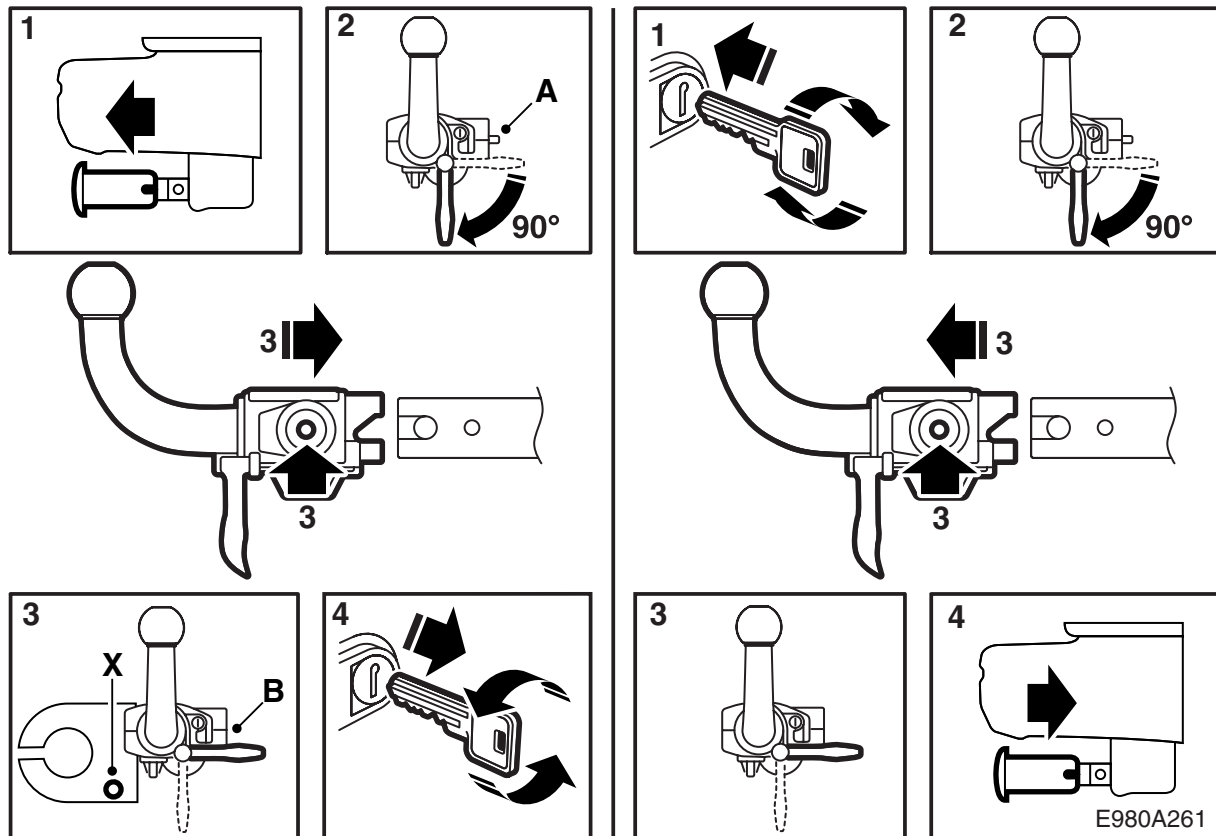

利用の手引き

(車のオーナーズマニュアルの中に保管してください)

A ヒッチボールユニットがロックされていない。

B ヒッチボールユニットがロックされている。

X トレーラ / キャラバンのセーフティチェーン取付用の穴。

3 カップリングピンにヒッチボールユニットを挿入し、ロック位置までヒッチボールユニットを押し込みます。すると、ヒッチボールユニットのハンドルが水平位置に復帰し、インジケータピンが飛出していない内部位置となります。

4 キーを反時計回りに回します。キーを抜き取り、錠のカバーを取り付けます。これでヒッチボールユニットが車にロックされた状態となっています。

警告

トレーラーヒッチの**安全な**取り付けのために、次のような要求が課されています。

- カップリングピンには、**常時**グリスを十分塗布しておく必要があります。適正グリスに関しては、最寄の Saab デイラーにご連絡ください。
- ヒッチボールユニットが取り外されている際には、**必ず**保護キャップを取り付けておく必要があります。
- ヒッチボールユニットは、引っかかったりすることなく**いつでも**スムーズな取り外しや取り付けが可能でなければなりません。
- ヒッチボールユニットが取り付けられている状態では、必ず内側位置 (B) に赤いインジケータピンがなければなりません。

ヒッチボールユニットの取り付け

- 1 カップリングピンの保護キャップを除去します。
- 2 ロック位置までヒッチボールユニットのハンドルを時計回りに回します。すると赤いインジケータピンが外部位置 (A) に押出されます。

警告

- インジケータピンが内部位置 (B) となっており、飛出していないことを確認してください。
- 車にヒッチボールユニットが取り付けられている時は、**必ず**キーを使って施錠しておかなければなりません。また、キーは、抜き取っておかなければなりません。

ヒッチボールユニットの取り外し

- 1 錠のカバーを引っ張って外し、キーを差込んで時計回りに回します。これでもう、車にヒッチボールユニットがロックされていない状態となります。
- 2 ヒッチボールユニットのハンドルを時計回りにロック位置まで回します。すると赤いインジケータピンが外部位置に押出されます。
- 3 ヒッチボールユニットをカップリングピンから引き抜いて外します。するとインジケータピンが内部位置となり、ハンドルが水平位置に戻ります。
- 4 カップリングピンの保護キャップを元のように装着します。
- 5 取り外されているときは、スペアタイヤの中にヒッチボールユニットを格納してください。

型紙、Saab 900

型紙、Saab 9-3 (パーツ番号 86 97 658)

以下のリストに従い、適切なラインに沿って切り抜くこと。

- A エアダムスカート非装着
- B エアダムスカート装着
- C Aero M01-