



MONTERINGSANVISNING · INSTALLATION INSTRUCTIONS
MONTAGEANLEITUNG · INSTRUCTIONS DE MONTAGE

Saab 900 M95-, Saab 9-3 B204, B234

크루즈 컨트롤 장치

Accessories Part No.	Group	Date	Instruction Part No.	Replaces
400 130 555 400 130 563	3:68-19	May 02	47 11 438	47 11 438 Jul 00

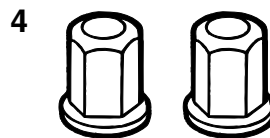
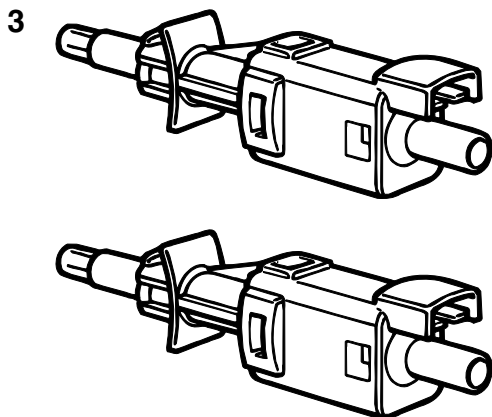
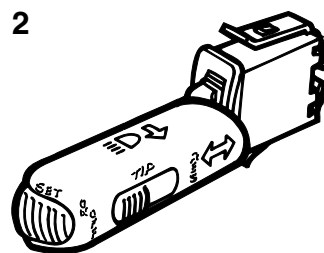
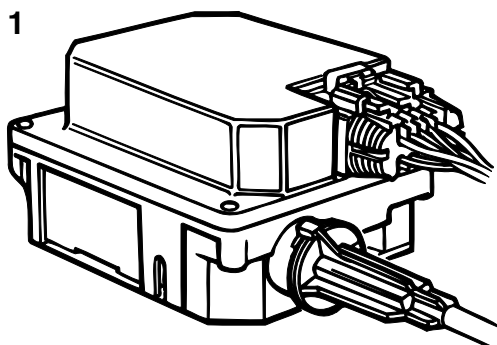

D930A004

- 1 컨트롤 모듈
- 2 스위치
- 3 브레이크 및 클러치 스위치
- 4 고정 너트
- 5 로킹 클립

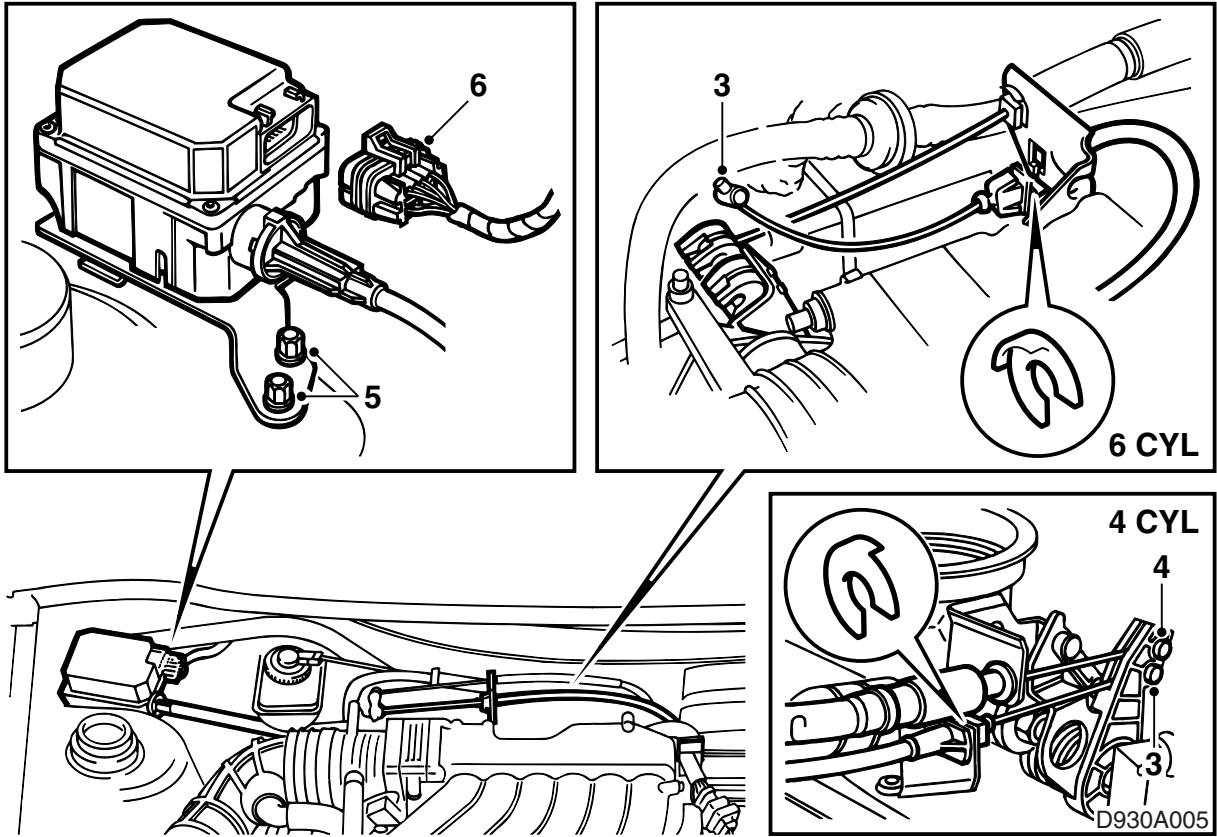

- 1 에어 컬렉터 (공명기)를 풀어 한쪽에 치워 놓는다. O링을 유의하여 보관한다 (4실린더).
- 2 크루즈 컨트롤 장치를 손에 들고 크루즈 컨트롤 장치 케이블을 크랭크 케이스 환기 호스 아래로 넣고, 오일 딥스틱 파이프 뒤 그리고 스토틀 보디의 레버까지 배치한다 (4실린더).
6실린더 엔진에는 크루즈 컨트롤 케이블을 벨크 헤드 앞으로 배치한다.
- 3 차량의 액셀러레이터 와이어를 레버에서 분리한 후 크루즈 컨트롤 장치의 와이어를 레버의 위에서 두 번째 홈에 연결한다. 그림 참조.

주의

와이어 스톱을 눌러 넣어 레버의 홈 맨 아래에 닿도록 한다 (들어가는 소리가 들려야 한다).

- 4 로킹 클립으로 마운팅에 케이블 커버의 연결을 고정하고 차 액셀러레이터 와이어를 레버의 맨 위 홈에 연결한다. 케이블을 스토틀 보디(4실린더) 또는 벨크 헤드 벽 앞 (6실린더)에 케이블 타이로 고정한다.
- 5 크루즈 컨트롤 장치를 장착한다.
- 6 벨크헤드에서 미리 배선된 케이블을 분리하고 10핀 슬리브 커넥터를 크루즈 컨트롤 장치에 연결한다.
- 7 에어 컬렉터 (공명기)를 장착한다. O링의 위치와 상태를 점검한다.

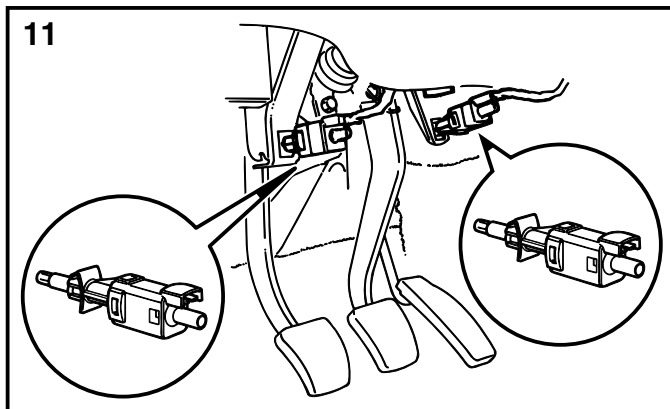
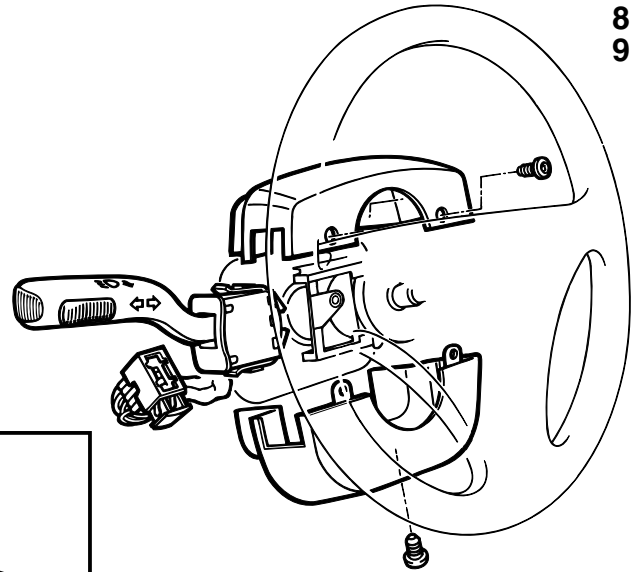
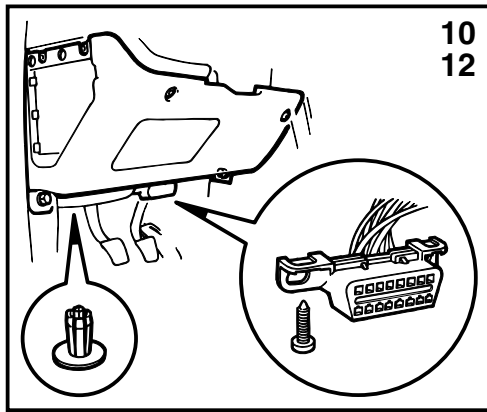

- 8 핸들을 맨 바깥 위치로 빼내고 핸들 베어링 커버를 제거한다. 크루즈 컨트롤 장치의 슬리브 스위치를 풀고 스냅 고정에서 풀어 낸 후 방향지시등 스위치를 제거한다.
- 9 크루즈 컨트롤 키트의 스위치를 장착하고, 슬리브 커넥터를 연결한 후 핸들 베어링 커버를 장착한다.
- 10 계기판 하부를 탈착한다.
- 11 클러치 및 브레이크 스위치의 케이블을 분리한다. 브레이크 및 클러치 스위치를 페달 장치에 있는 마운팅에 장착한다.

D930A006

- 속도가 약 40km/h로 감소되고, "RES"를 누른다. 속도가 증가되어 50km/h로 된다.
- "SET" 단추를 누르고 약 2 초 동안 그대로 있다. 속도가 증가되고 "SET" 단추를 놓을 때 차량의 속도가 정속으로 유지된다.

주의

스위치가 완전히 스냅 고정된 것을 확인한다.

케이블을 연결한다.

- 12 계기판 하부를 장착한다.
- 13 시험 운행하고 스위치와 페달 스위치 기능을 점검한다.
 - 약 50km/h로 운행하고 "SET"을 누른다. 액셀러레이터 페달을 밟지 않을 때 차량이 정속으로 운행되어야 한다.
 - 브레이크 페달을 가볍게 누른다. 크루즈 컨트롤 장치의 작동이 중지된다.
 - 속도가 약 40km/h로 감소되고, "RES"를 누른다. 속도가 증가되어 50km/h로 된다.
 - 클러치 페달을 가볍게 누른다. 크루즈 컨트롤장치 연결이 중지된다.