



MONTERINGSANVISNING · INSTALLATION INSTRUCTIONS  
MONTAGEANLEITUNG · INSTRUCTIONS DE MONTAGE

### Saab 9-5 5D

인출식 화물 적재용 보조바닥

Accessories Part No.	Group	Date	Instruction Part No.	Replaces
400 131 058 400 131 066	9:89-01	Mar 01	51 31 271	51 31 271 Oct 99

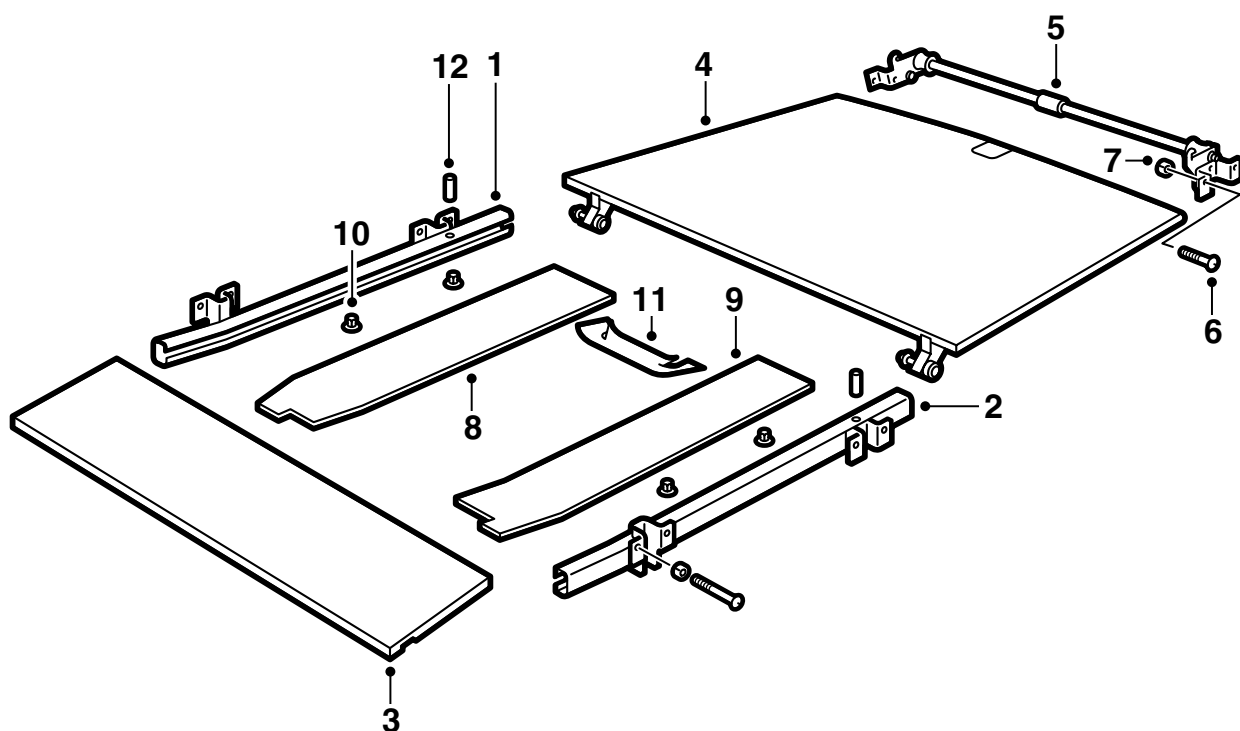

E980A121

- 1 오른쪽 레일
- 2 왼쪽 레일
- 3 앞쪽 바닥
- 4 뒷쪽 바닥
- 5 로킹 및 롤링 메커니즘
- 6 나사 (12 개)
- 7 너트 (12 개)
- 8 오른쪽 매트
- 9 왼쪽 매트
- 10 플라스틱 너트 (4 개)
- 11 보호 테이프
- 12 스트레치 핀

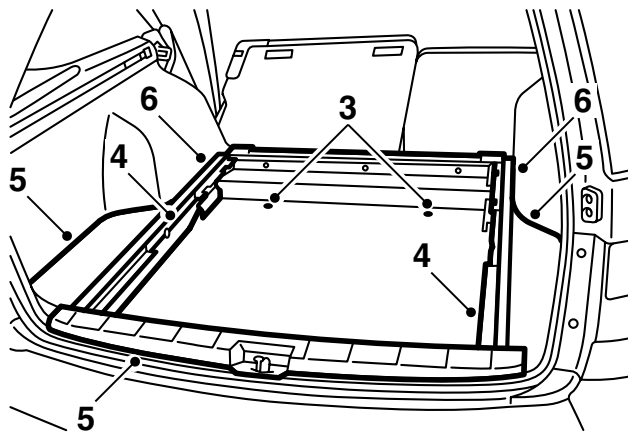
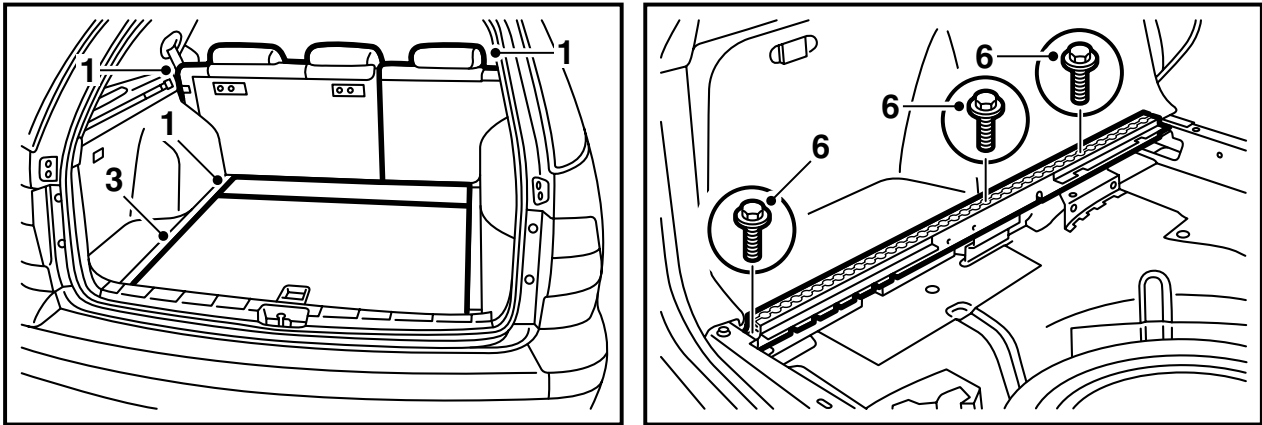

E980A110

- 1 양쪽 뒷좌석을 모두 접어 내리고 트렁크 바닥의 앞부분을 들어 올린다.
- 2 장식 커버를 들어낸다.
- 3 트렁크 바닥 및 예비 타이어 위 매트를 들어낸다.
- 4 하물 고정 레일 아래 매트를 탈착한다.
- 5 바닥에 있는 보관 박스와 스커프 플레이트를 제거한다.
- 6 하물 고정 레일에서 커버를 제거하고 레일을 탈착한다.

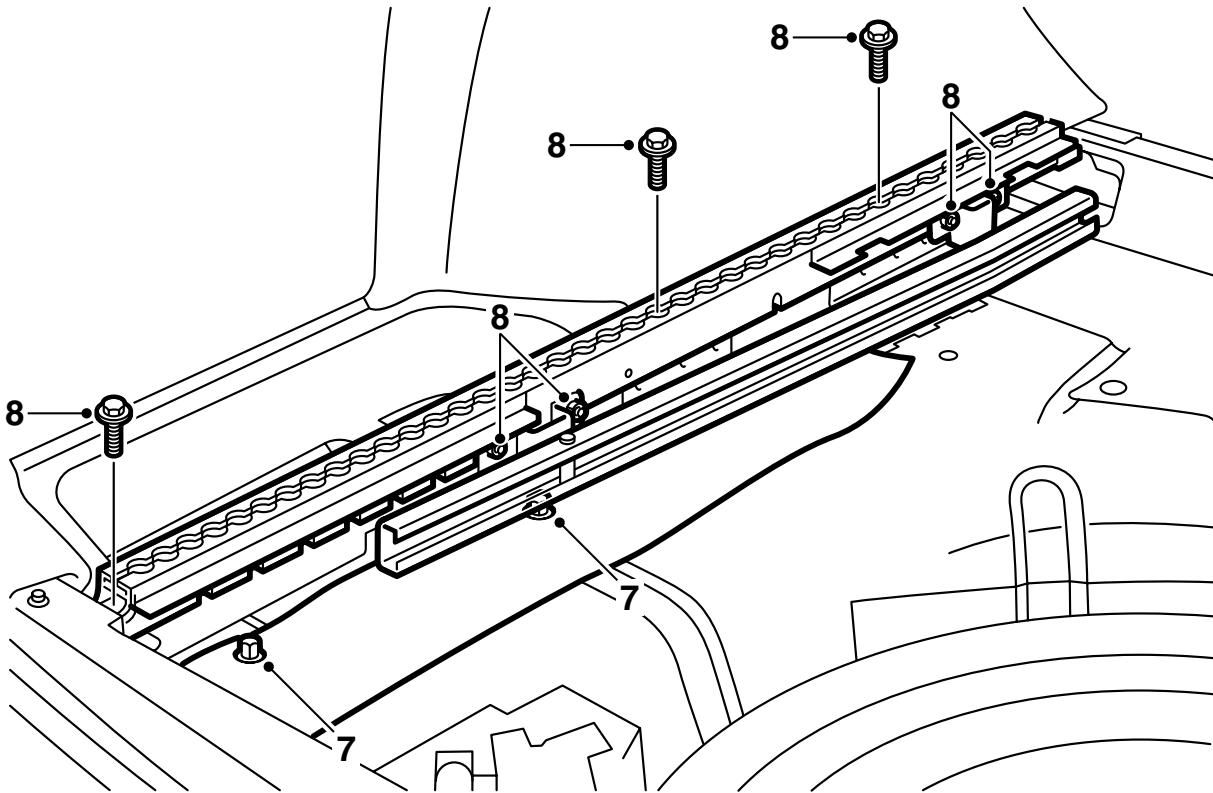

E980A111

- 7 양옆 매트를 이미 있는 나사에 키트 내 플라스틱 너트를 사용하여 장착한다.
- 8 화물 고정 레일에 있는 나사와 너트를 사용하여 키트 내 레일을 장착하고 (너트는 키트의 레일 쪽에 장착한다) 화물 고정 레일을 원위치시킨다.

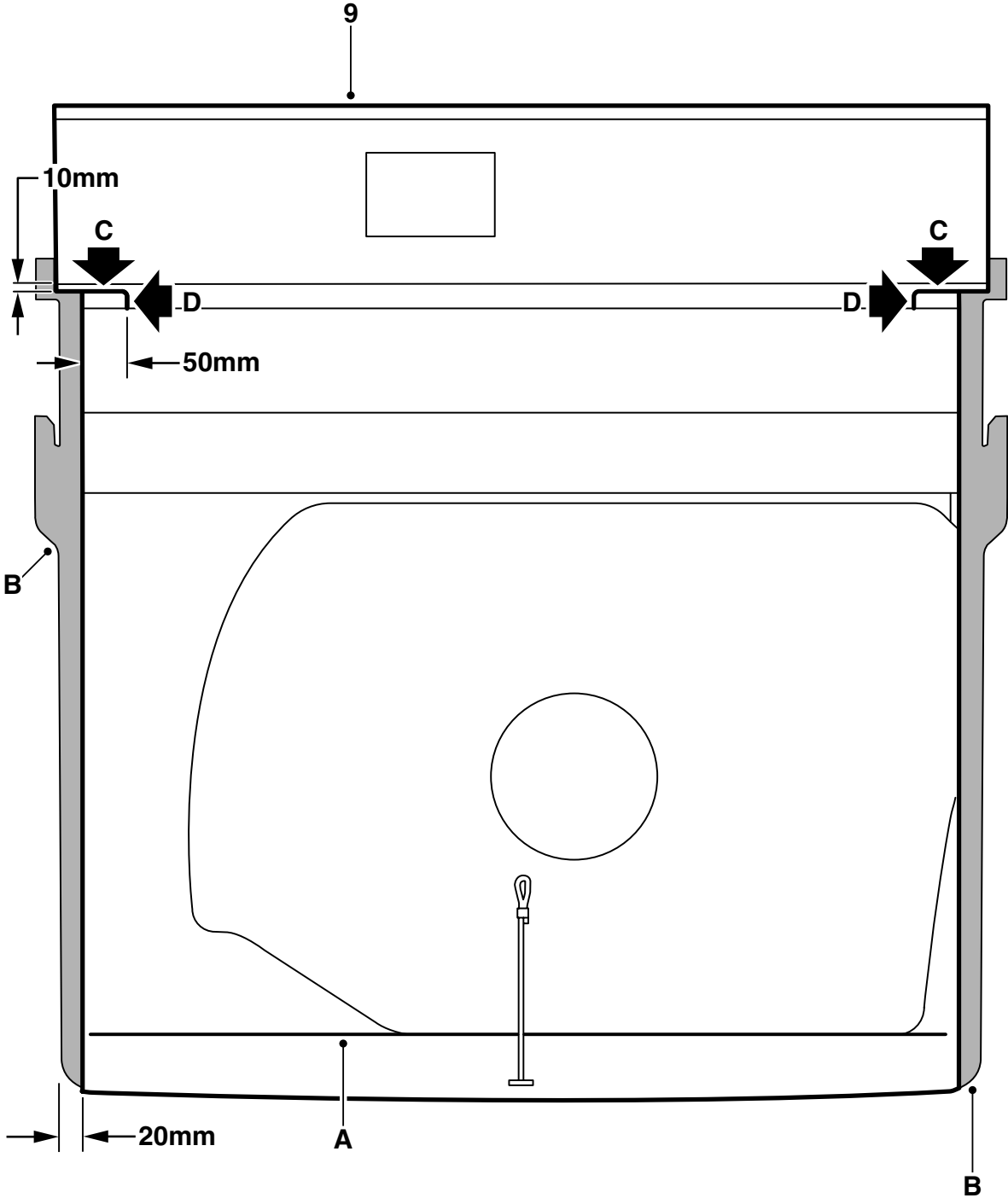

E980A112

9 예비 타이어 위의 매트릴 그림과 같이 수정한다.

A = 새로운 접는 선, 매트릴 하부에 그린다.

B = 표시한 부분을 잘라낸다.

라인 C와 D를 자른다. 매트릴 장착한 후 이 부분을 접어 레일 아래에 오게 한다.

그 다음 매트릴 차량 안에 놓고 세 개의 클립과 두 개의 너트를 장착한다.

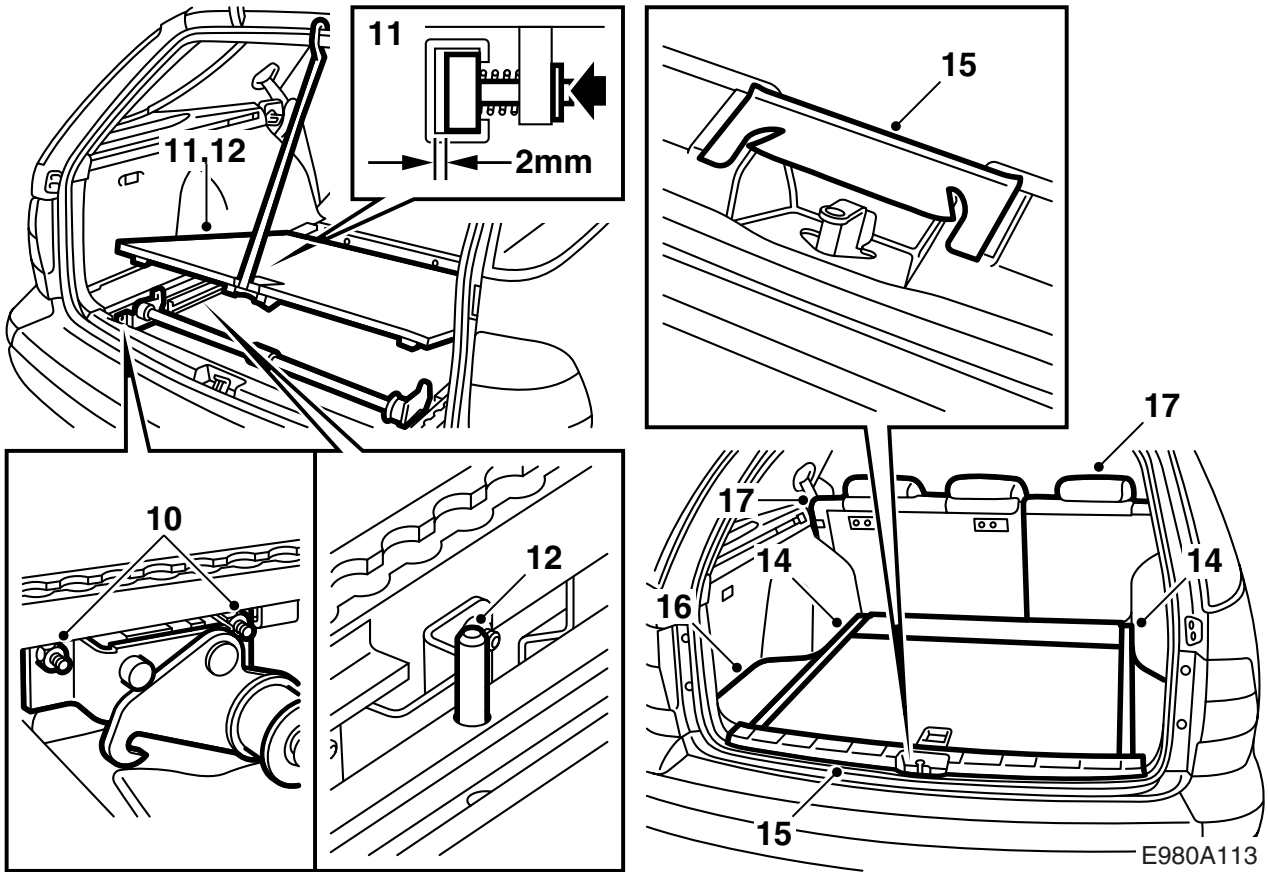

- 10 그림과 같이 하물 고정 레일에 있는 로킹 래치 및 볼러를 장착한다. 두 개의 나사와 로킹 너트를 사용한다. 볼러와 홀 사이 오일을 약간 떨어 뜨리고 여분이 넘치면 닦아낸다.
- 11 레일에 새 화물 적재용 바닥을 끼워 넣고 앞으로 밀어 넣는다. 화물 적재용 바닥이 앞으로 밀어 넣어진 위치에서 레일에 볼러와 측면 벽 사이를 점검한다. 사이의 거리가 1.5-2.0mm이어야 한다. 필요 시 조절한다.  
로킹 홀 (10)이 로킹 핀을 완전히 고정하는 것을 확인한다. 필요 시 로킹 홀의 높이를 조절한다.
- 12 바닥을 뒤쪽 가장자리로 밀어 넣어 고리에 건 후 레일 아래 서포트를 위치시키고 빼내는 것을 스톱하기 위해 스트래치 핀을 박는다.
- 13 와이어링 하니스를 고정하여 화물 적재용 보조 바닥이 구를 때 손상되지 않도록 한다.
- 14 화물 적재용 보조바닥의 앞부분을 장착하고 레일에 있는 개구부에 클립을 눌러 고정시킨다.
- 15 스커프 플레이트를 장착하고 그림과 같이 보호 테이프를 고정한다.
- 16 바닥에 보관 박스를 장착하고 화물 고정 레일에 커버를 눌러 고정시킨다.
- 17 양쪽 뒷좌석의 등받이를 펼친다.
- 18 로킹장치를 포함하여 화물 적재용 보조바닥의 기능을 점검한다. 안전 지침 및 사용 설명서를 참조한다.

## 안전 지침

### 경고

인체 손상 위험을 피하기 위해 다음을 준수한다:

- 화물 적재용 보조바닥을 꺼냈을 때는 어린이만 남겨 두어서는 절대로 안된다.
- 화물 적재용 보조바닥은 사람을 수송하는데 사용해서는 절대로 안된다.
- 화물 적재용 보조바닥을 넣을 때 그리고 빼낼 때는 사이에 끼일 위험이 있으므로 각별히 주의하도록 한다.
- 화물 적재용 보조바닥을 꺼낸 상태로 차량을 이동시켜서는 안된다.
- 화물 적재용 바닥을 꺼냈 때는 항상 스톱 위치까지 잡아 당긴다.
- 화물 적재용 보조바닥은 수정해서는 절대로 안된다.

이 인출식 화물 적재용 보조바닥은 빼냈을 때 최대 200kg 적재할 수 있다.

화물을 운송할 때는 화물을 화물 고정 고리로 고정해야 한다. 화물 고정 벨트를 액세서리로 제공된다.

화물 고정 벨트가 날카로운 모서리 같은 것에 손상되지 않는 것을 확인한다.

화물 적재용 보조바닥을 밀어 넣고 화물을 운송하지 않을 때에, 항상 아래로 내린 상태이어야 한다.

### 취급 설명서

- 1 화물 적재용 보조 바닥을 들어 올리고, 보조 바퀴를 펼친 후 바퀴에 보조 바닥을 위치시킨다.
- 2 손잡이를 잡고 화물 적재용 바닥을 스톱 위치까지 최대한 밖으로 꺼낸다.
- 3 화물이 손잡이를 제어하는데 방해하지 않도록 보조 바닥에 화물을 싣는다.
- 4 손잡이를 들어 올리고 잠기는 위치까지 최대한 안쪽으로 밀어 넣는다. 보조 바닥이 잠긴 것을 검사한다.
- 5 화물 고정 벨트로 화물을 고정한다.

사용 후 보조 바닥을 들어 올리고 보조 바퀴를 접는다. 그 다음 보조 바닥을 접어내린다. 보조 바닥이 하부 위치에 잠겼는지 확인한다.