



**MONTERINGSANVISNING · INSTALLATION INSTRUCTIONS  
MONTAGEANLEITUNG · INSTRUCTIONS DE MONTAGE**

**Saab 9-3 4-дв. M03-**

Проводка, дополнительный свет

Accessories Part No.	Group	Date	Instruction Part No.	Replaces
12 787 159	9:37-04	Apr 04	12 788 440	12 788 440 Feb 03

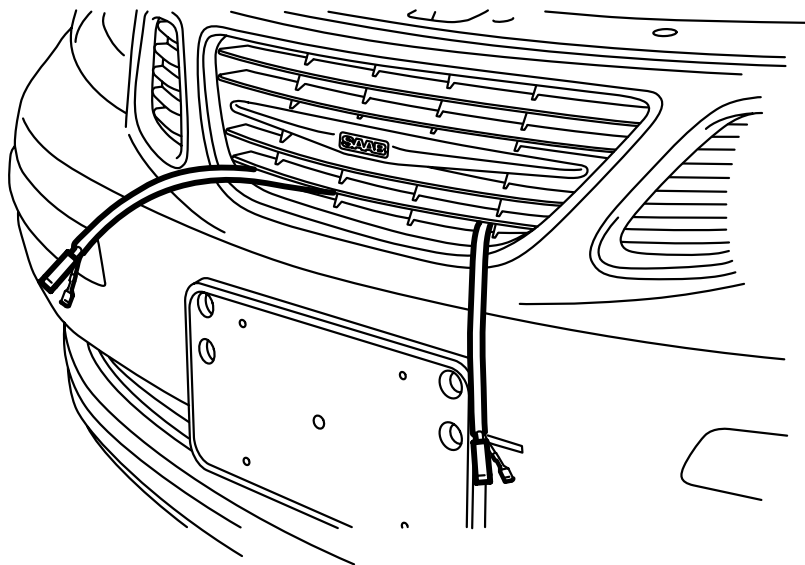

F930A041

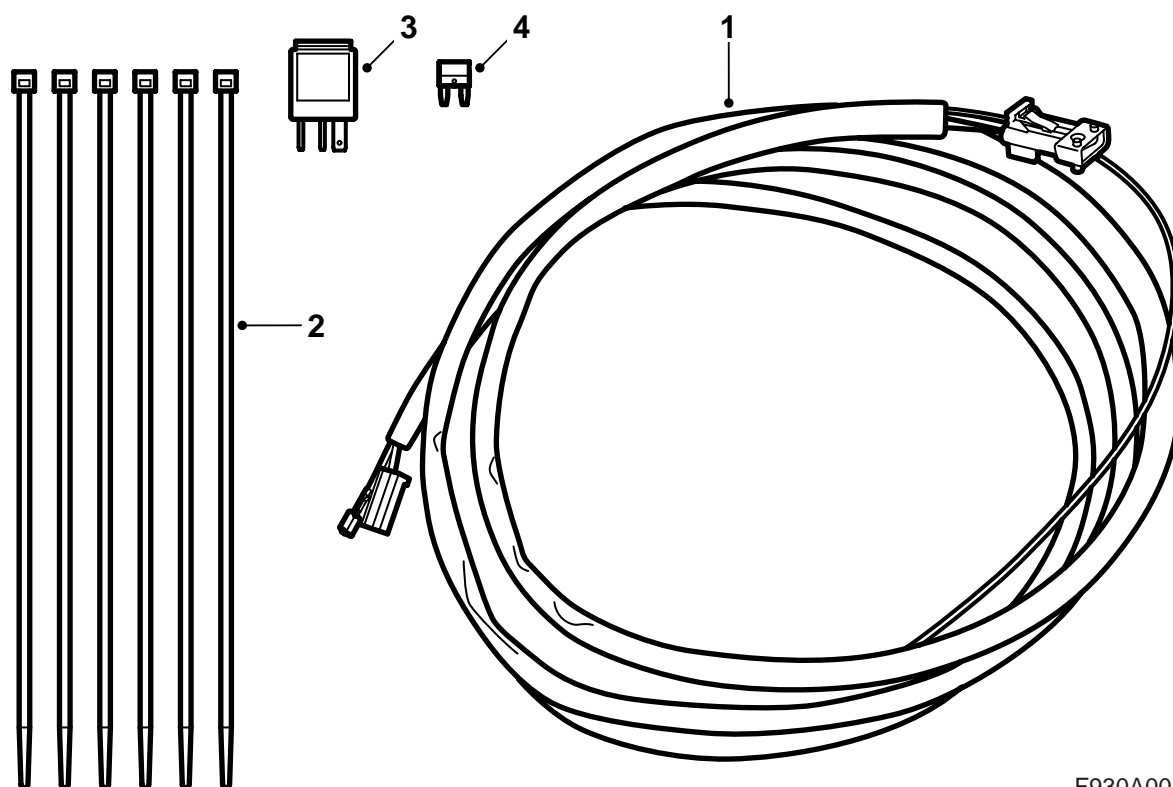

F930A001

- 1 Проводка
- 2 Хомут (6 шт.)
- 3 Реле
- 4 Предохранитель 15 А

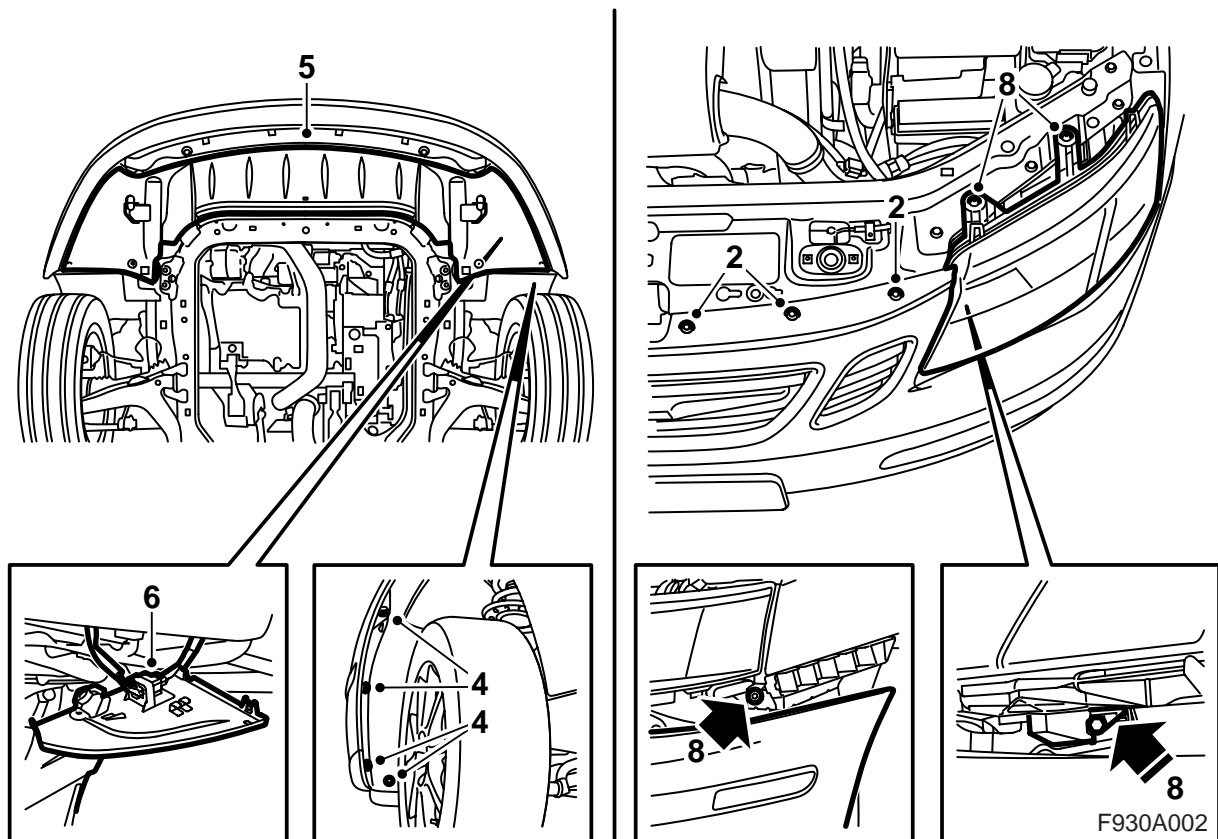

- 1 Демонтируйте минусовой кабель аккумулятора.
- 2 Демонтируйте зажим кожуха бампера с верхней балки радиатора.
- 3 Поднимите автомобиль.
- 4 Демонтируйте винты бампера в колесной нише.
- 5 Демонтируйте щит спойлера.
- 6 Разъедините контактный разъем бампера и демонтируйте его с держателя на щите спойлера.  
**Автомобили со стеклоочистителями фар:**  
Снимите шланг со щита спойлера.
- 7 Вытяните боковые части кожуха амортизатора наружу и демонтируйте амортизатор.  
**Автомобили со стеклоочистителями фар:**  
Демонтируйте шланг с разветвления и закройте шланг пробкой, используя для этого сверло на 8,5 мм.
- 8 Демонтируйте левую фару.

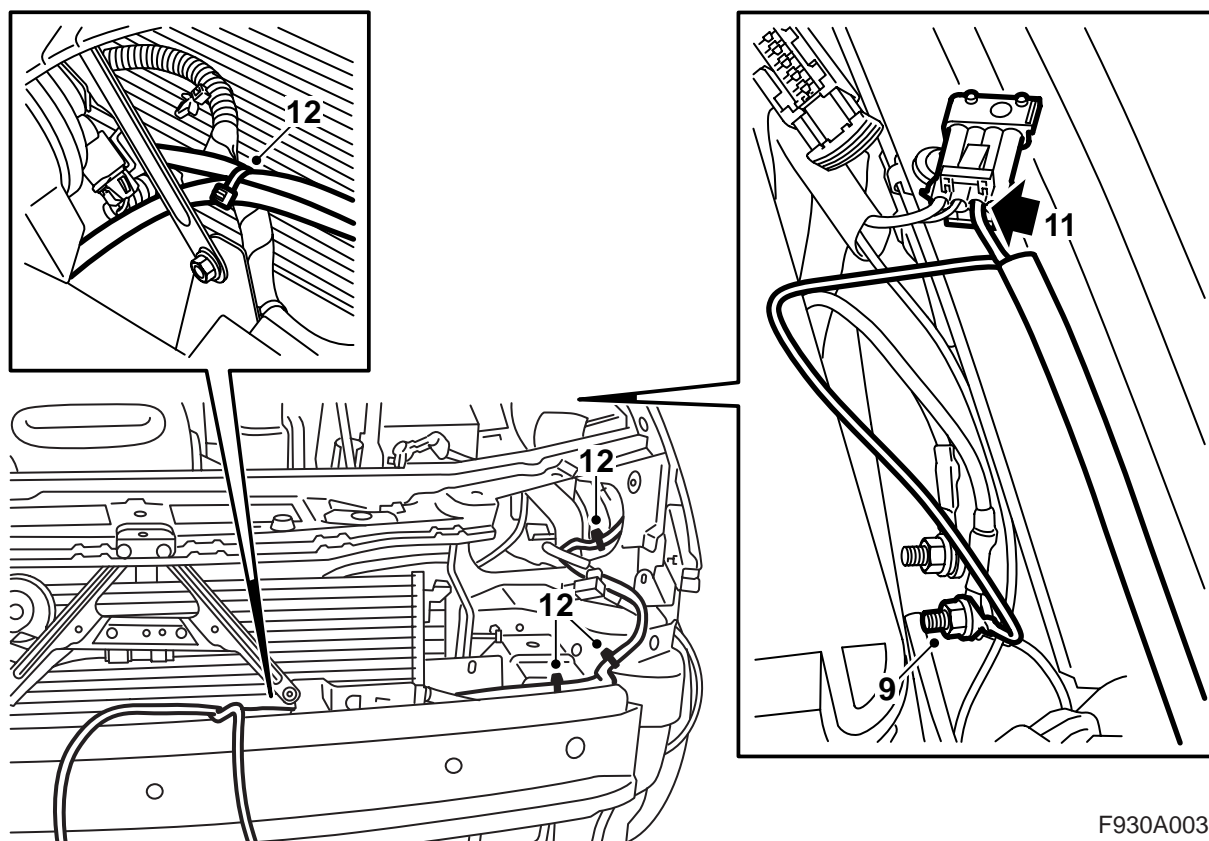

F930A003

- 9 Подсоедините кабель заземления к передней точке заземления (G30A) около центрального токораспределительного блока отсека двигателя.
- 10 Найдите розетку "Pre ACC" между токораспределительным блоком отсека двигателя и передним крылом, и демонтируйте возможную ленту и слепое соединение.
- 11 Подсоедините проводку к четырехполюсной розетке "Pre-Acc".

### Примечание

Если четырехполюсная розетка "Pre-Acc" уже занята, то подсоединитесь к имеющемуся контактному разъему при помощи,

- разделения "Pre-Acc"
- демонтируйте уплотнение из контактного блока проводки, дополнительного света и отсоедините кабель с шины
- подсоедините кабель к шине в контактном разъеме, который был подключен к "Pre-Acc", в позиции 3
- подсоедините контактный разъем к "Pre-Acc"

- 12 Выведите проводку через отверстие для фары, чтобы она вместе с проводкой к сигнальному рожку. Зафиксируйте проводку, дополнительный свет около того же пункта фиксирования, что и для проводки сигнального рожка (5 шт.).

### Указание

Проводка дополнительного света должна быть размещена рядом с проводкой сигнального рожка в отверстии для фар.

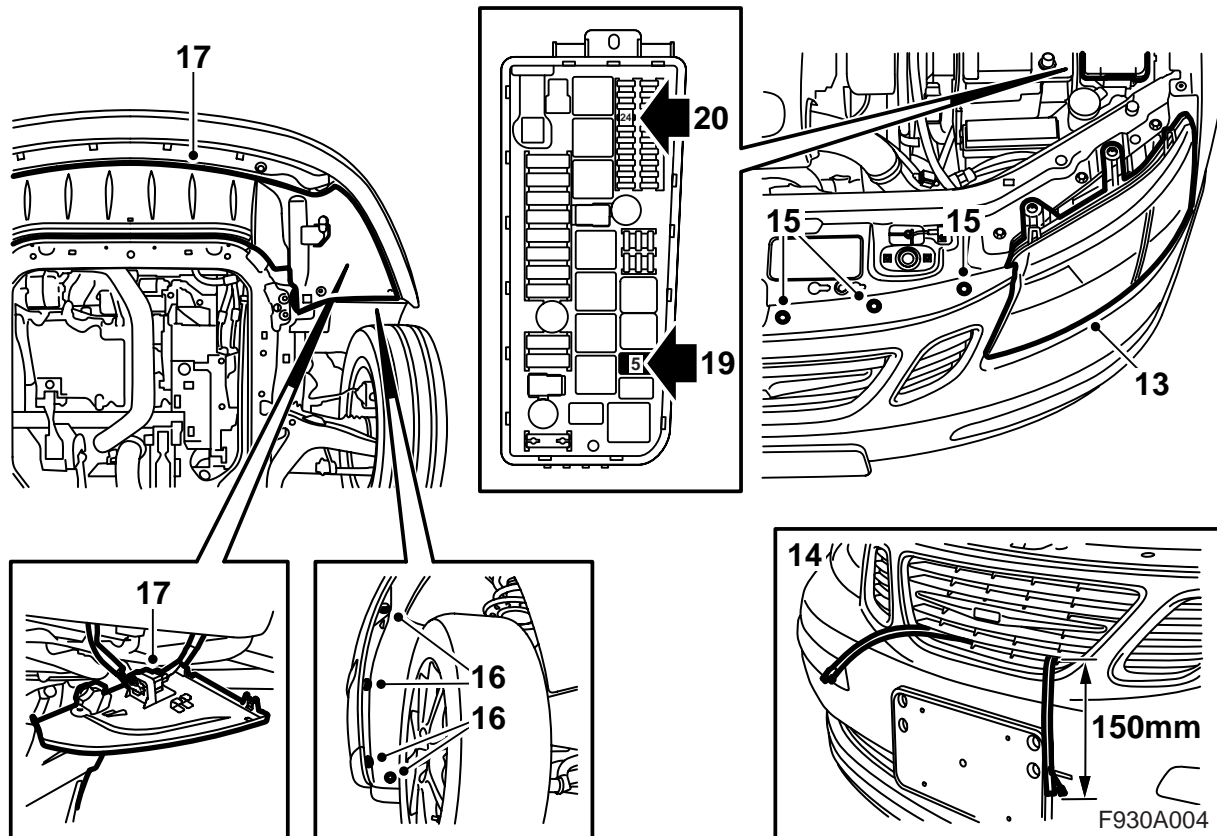

13 Подсоедините и смонтируйте фару.

14 Поднимите бампер.

**Автомобили со стеклоочистителями для фар:**  
Подсоедините шланг стеклоочистителя для фар к разветвлению.

**Для всех моделей:** Наведите амортизатор в его положение и одновременно выведите проводку дополнительного света через среднюю часть решетки. Проводка должна выступать примерно на 150 мм из решетки. Прижмите кожух назад, чтобы он был зафиксирован к креплению держателя.

### ПРЕДУПРЕЖДЕНИЕ

Проверьте, чтобы проводка не была передавлена. Неправильный монтаж может привести к повреждению проводки и к короткому замыканию/пожару.

15 Смонтируйте зажим на верхней балке радиатора.

16 Поднимите автомобиль и смонтируйте винты бампера в колесной нише.

17 Снимите щит спойлера, смонтируйте контактный разъем бампера в держателе и подсоедините контактный разъем.

**Автомобили со стеклоочистителями для фар:**  
Зацепите шланг в щите спойлера.

**Для всех моделей:** Смонтируйте щит спойлера.

18 Опустите автомобиль и проверьте правильность положения бампера.

19 Смонтируйте реле в центральном токораспределительном блоке отсека двигателя, позиция R5.

20 Смонтируйте предохранитель в токораспределительном блоке отсека двигателя, позиция F24.

21 Подсоедините минусовой кабель аккумулятора.

22 Установите правильное время и число на часах.

23 Осуществите синхронизацию кода блока дистанционного управления, вставив для этого ключ в замок зажигания.

### Указание

Это должно быть выполнено на всех ключах, иначе блоки дистанционного управления не будут работать.

24 Активируйте систему защиты от защемления стеклоподъемников, подняв боковые стекла вверх и опустив вниз два раза. Выполненное активирование будет подтверждено звуковым сигналом зуммера.

25 Проверьте, чтобы на передние соединения подавалось напряжение для дополнительного света. Чтобы активировать дополнительный свет, кнопка на панели приборов отмеченная знаком "-" должна быть прижата.

**26 Автомобили со стеклоочистителями фар:**

Проверьте работу стеклоочистителей фар.

- 27 Подсоедините диагностический инструмент, выберите автомобиль и год модели, выберите "Все", выберите "Добавить/Удалить", выберите оборудование и выберите "Добавить".

**Примечание**

Инструмент диагностики в определенных обстоятельствах должен получить предохранительный код в TIS. Информация о том, что следует делать, будет показана на экране инструмента диагностики.

Электросхема

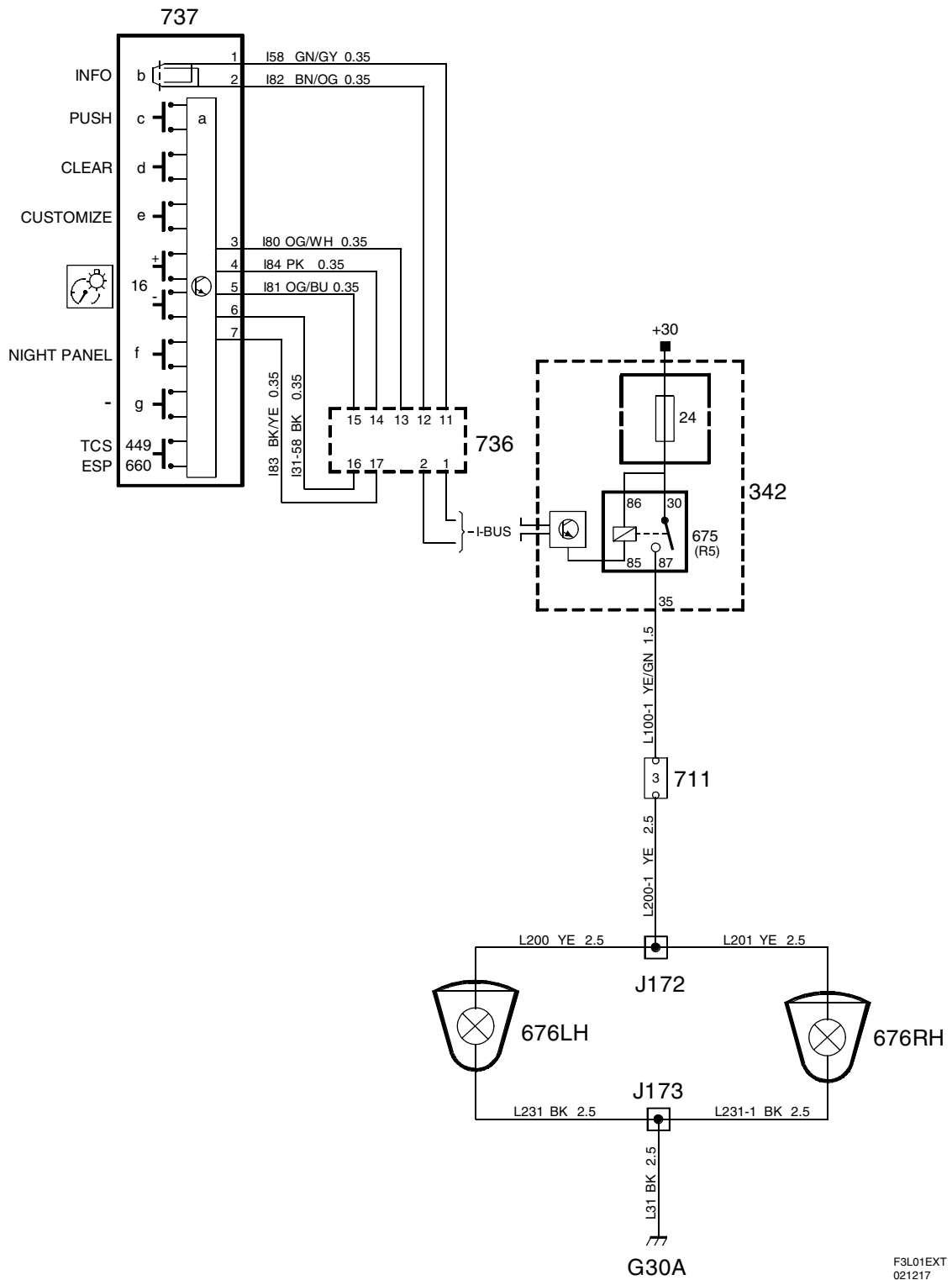

F3L01EXT  
021217

**Перечень компонентов**

<b>№</b>	<b>Наименование расположение</b>
<b>Компоненты</b>	
342	Токораспределительный узел, отсек двигателя, рядом с аккумулятором
675	Реле, дополнительный свет, В токораспределительном узле отсека двигателя
676Левый	Лампа, дополнительный свет, левый, перед решеткой
676Правый	Лампа, дополнительный свет, правый, перед решеткой
711	Соединение, принадлежности, в отсеке двигателя около левой пружинной стойки
736	Панель управления, система информатики и развлечения, под SID
737	Панель управления, SID, на панели управления рядом с главным прибором
<b>Зажимы</b>	
J172	Прим. 400 мм от разветвления пункта заземления G30A в сторону дополнительного света
J173	Прим. 350 мм от разветвления пункта заземления G30A в сторону дополнительного света
<b>Пункты заземления</b>	
G30A	Передний пункт заземления на боковой панели над передней левой колесной нишей