



**MONTERINGSANVISNING · INSTALLATION INSTRUCTIONS
MONTAGEANLEITUNG · INSTRUCTIONS DE MONTAGE**

Saab 9-3, Saab 9-5

Закрытый багажник для крыши

Accessories Part No.	Group	Date	Instruction Part No.	Replaces
12 799 191	9:89-18	Aug 02	12 799 945	12 799 945 Jun 02

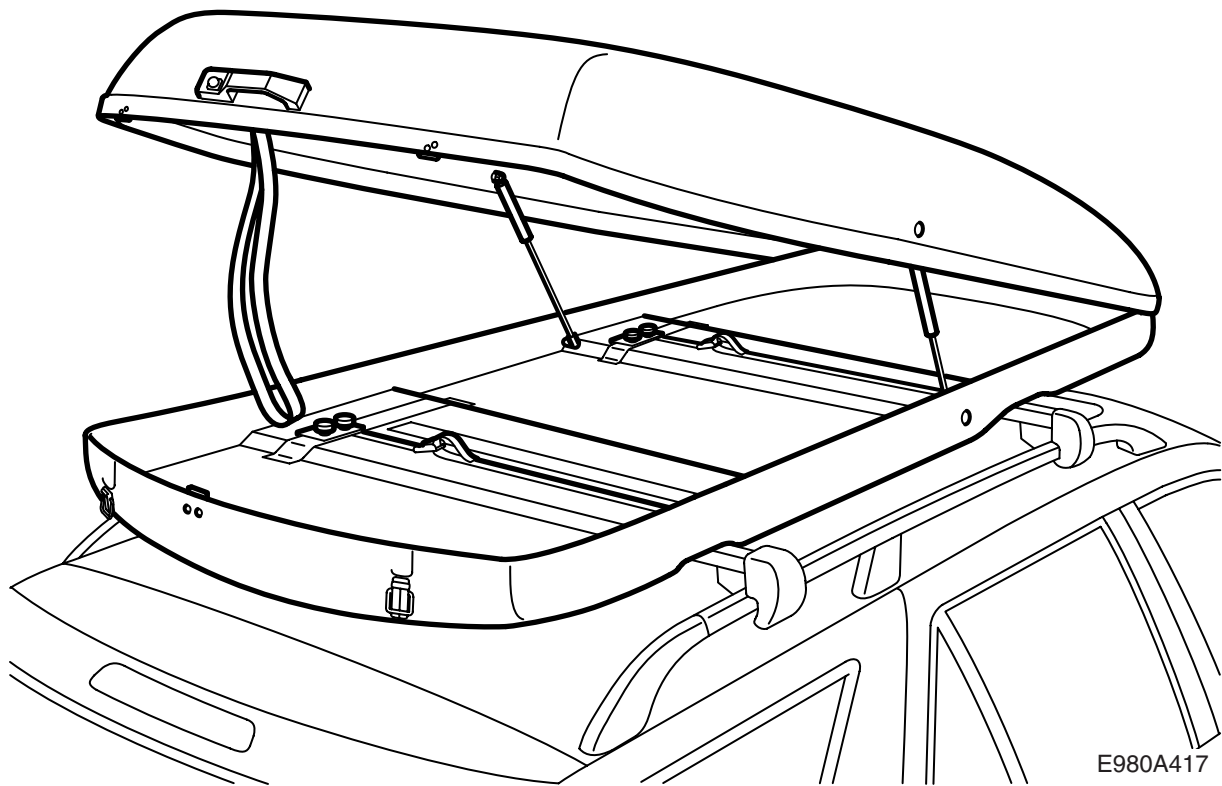

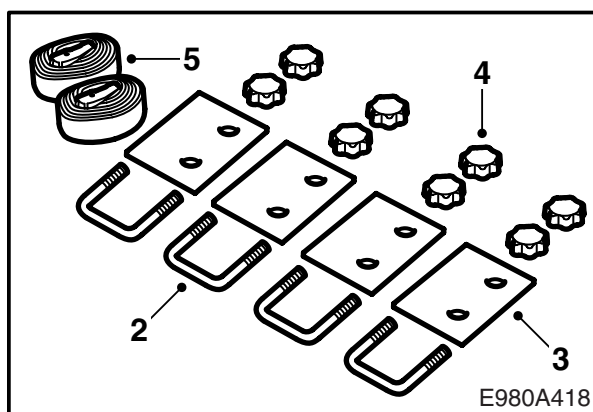
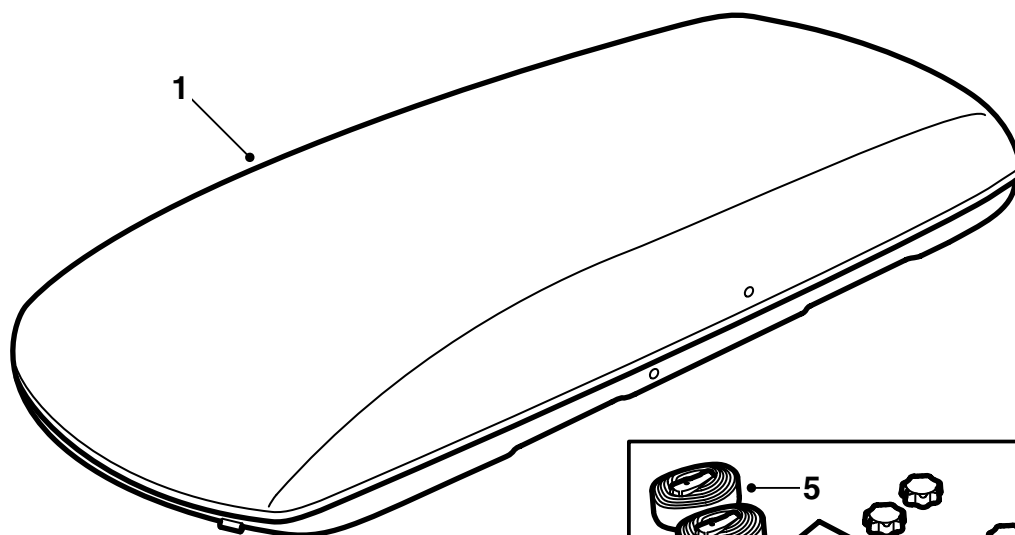

- 1 Закрытый багажник для крыши
- 2 Скоба (4 шт.)
- 3 Пластина (4 шт.)
- 4 Колёсико (8 шт.)
- 5 Ремень с натягивающим устройством (2 шт.)
 Ремень без натягивающего устройства (2 шт.)

Важно**⚠ ПРЕДУПРЕЖДЕНИЕ**

Перед использованием закрытого багажника для крыши, прочитайте всю инструкцию. Монтируйте закрытый багажник только согласно данной инструкции, которая должна храниться в автомобиле.

Держите скорость автомобиля при езде с грузом на крыше с учетом того, что вес и форма груза могут изменять центр тяжести и аэродинамику.

- Не монтируйте и не используйте закрытый багажник для крыши, пока Вы не поймете содержание монтажной инструкции.
- Закрытый багажник для крыши сконструирован для безопасной транспортировки при условии, что он правильно смонтирован. **Модификация продукта не допустима.**
- Максимальный допустимый вес на крыше 100 кг включая вес держателей груза 3,9 кг (сталь) соотв. 4,7 кг (алюминий) и вес закрытого багажника 29 кг. См. также инструкцию автомобиля.
- Груз должен быть ровно распределен внутри закрытого багажника для крыши и наиболее тяжелые вещи должны лежать посередине.
- Учитывайте измененные качества езды на автомобиле (при сильном боковом ветре, на поворотах или при торможении) при езде с закрытым багажником на крыше. Это особенно важно, когда в багажнике есть груз.
- Сверху на багажнике для крыши нельзя монтировать никакой другой груз.
- В целях безопасности и для снижения сопротивления ветра, закрытый багажник для крыши следует снимать, когда вы им не пользуетесь.
- Перед тем, как мыть автомобиль в автоматической мойке, снимите багажник для крыши.
- Saab Automobil AB не несет ответственности за повреждения, возникшие по причине неправильного монтажа держателей груза или закрытого багажника.
- При каких-либо неясностях обращайтесь к дилеру Saab.
- Инструкция по монтажу должна иметься в автомобиле.

Советы и рекомендации

- Высота автомобиля изменена, будьте осторожны при въезде в ворота гаража и при езде под низко расположенными ветками деревьев.
- Груз должен быть закреплен таким образом, чтобы он не мог соскочить или вызвать повреждения. Тщательно привязывайте груз, чтобы он не мог перемещаться в каком-либо направлении. Водитель несет ответственность за то, чтобы груз был как следует закреплен.
- Перед выездом проверьте, чтобы все крепежные приспособления были зафиксированы. Проехав небольшое расстояние остановитесь и проверьте, чтобы все крепежные приспособления были зафиксированы.

Инструкции по уходу

- Закрытый багажник для крыши требует чистки и ухода, особенно в зимнее время, когда его необходимо чистить от грязи и соли.
- Закрытый багажник для крыши необходимо мыть после каждого использования, чтобы он сохранял свой глянец и блеск, пользуйтесь шампунем для автомобилей или другим равнозначным средством, после мойки обработайте поверхность воском для автомобилей или лодок.
- Если закрытый багажник для крыши не будет использован в течение более продолжительного времени, то газовые пружины следует демонтировать с их нижних креплений
- Всегда храните закрытый багажник для крыши в лежачем положении на плоской поверхности или на подъемнике для багажника.

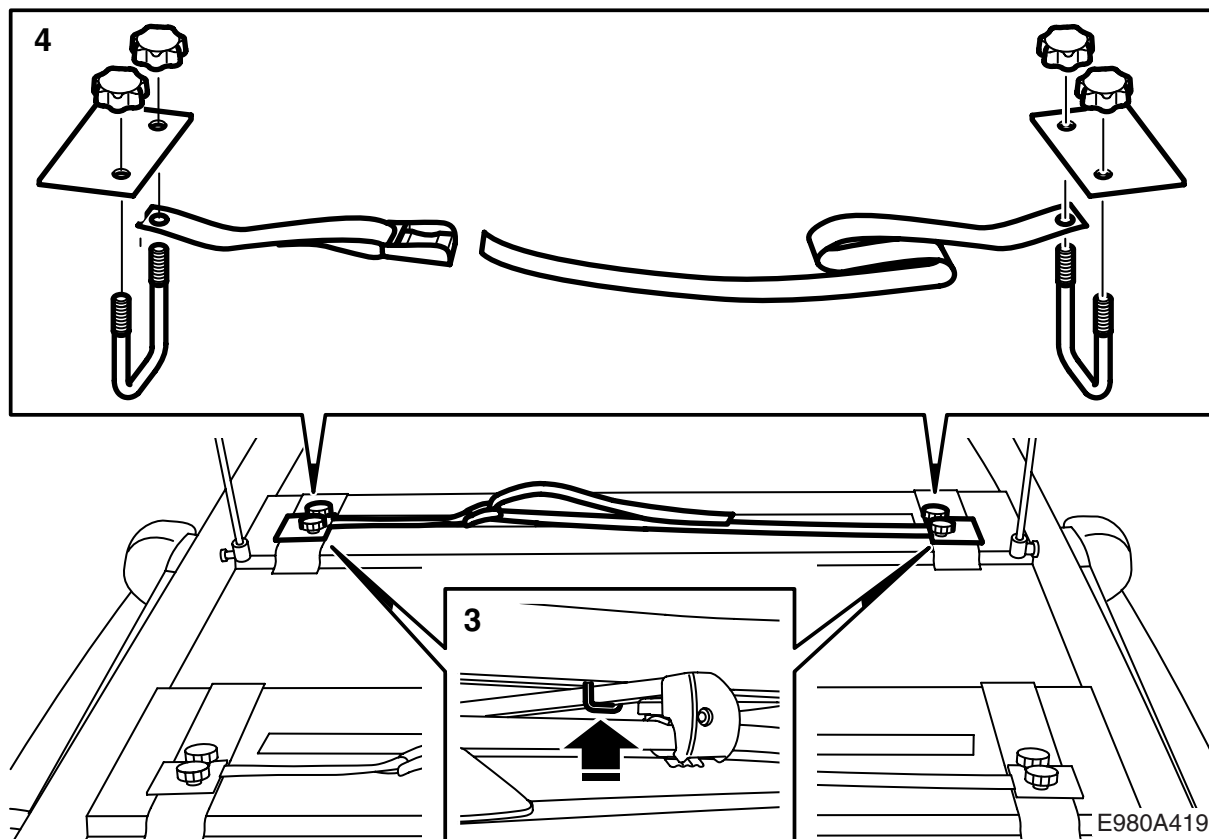

Монтаж закрытого багажника для крыши

- 1 Установите закрытый багажник для крыши посередине на держателях для груза, параллельно крыше автомобиля.

Указание

Установите закрытый багажник для крыши так, чтобы он не препятствовал открыванию люка багажника.

- 2 Откройте багажник для крыши.
Если газовые пружины не смонтированы, то их следует прижать на соответствующие шарики креплений.
- 3 Введите снизу скобу вокруг держателя груза и через отверстие в закрытом багажнике для крыши.
- 4 Смонтируйте ремень на одном из выступов с резьбой, ремень с натяжным устройством должен быть со стороны, используемой для погрузки. Установите пластину на скобу, повернув сторону с насечками вниз и направив край, расположенный ближе всего к отверстию к середине закрытого багажника. Затяните скобу колёсиками.
- 5 Повторите пункт 3 и 4 на остальных скобах.
- 6 Проверьте, чтобы закрытый багажник был хорошо закреплен. Затяните колёсики при необходимости.

- 7 Закройте багажник для крыши. Замкните его.

Демонтаж закрытого багажника для крыши

- 1 Откройте багажник для крыши.
- 2 Держите скобу и демонтируйте колёсики, пластину и натяжной ремень. Потяните скобу вниз и снимите ее. Повторите это на всех скобах.
- 3 Закройте багажник для крыши и снимите его с крыши.

Если багажник для крыши не будет использован в течение длительного времени, то нижние крепления газовых пружин следует демонтировать, снимите для этого отверткой зажим и затем снимите пружину с шарика.