



**MONTERINGSANVISNING · INSTALLATION INSTRUCTIONS  
MONTAGEANLEITUNG · INSTRUCTIONS DE MONTAGE**

**Saab 900 M94-98, Saab 9-3, Saab 9000, Saab 9-5**

Комплект трубопроводов-ответвлений ЛР

Accessories Part No.	Group	Date	Instruction Part No.	Replaces
400 127 866	9:87-24	May 00	86 95 926	86 95 926 Feb 00

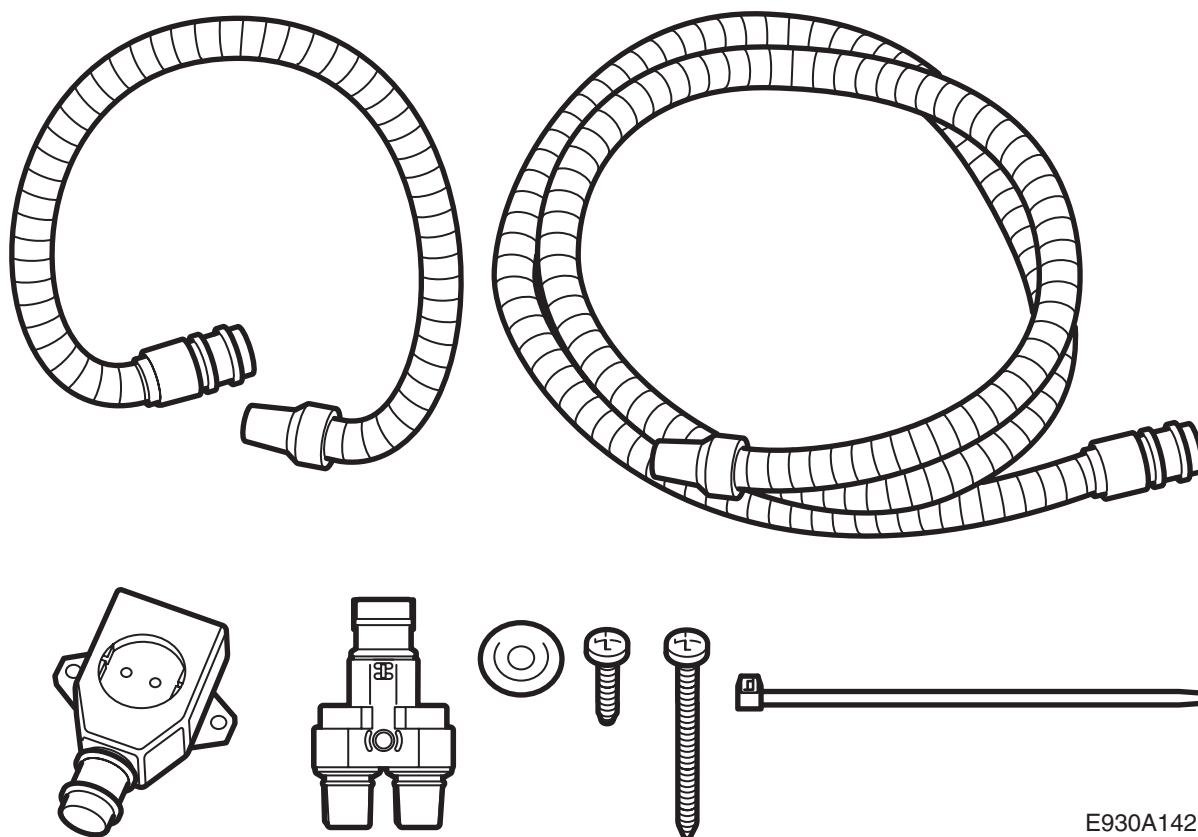

E930A142

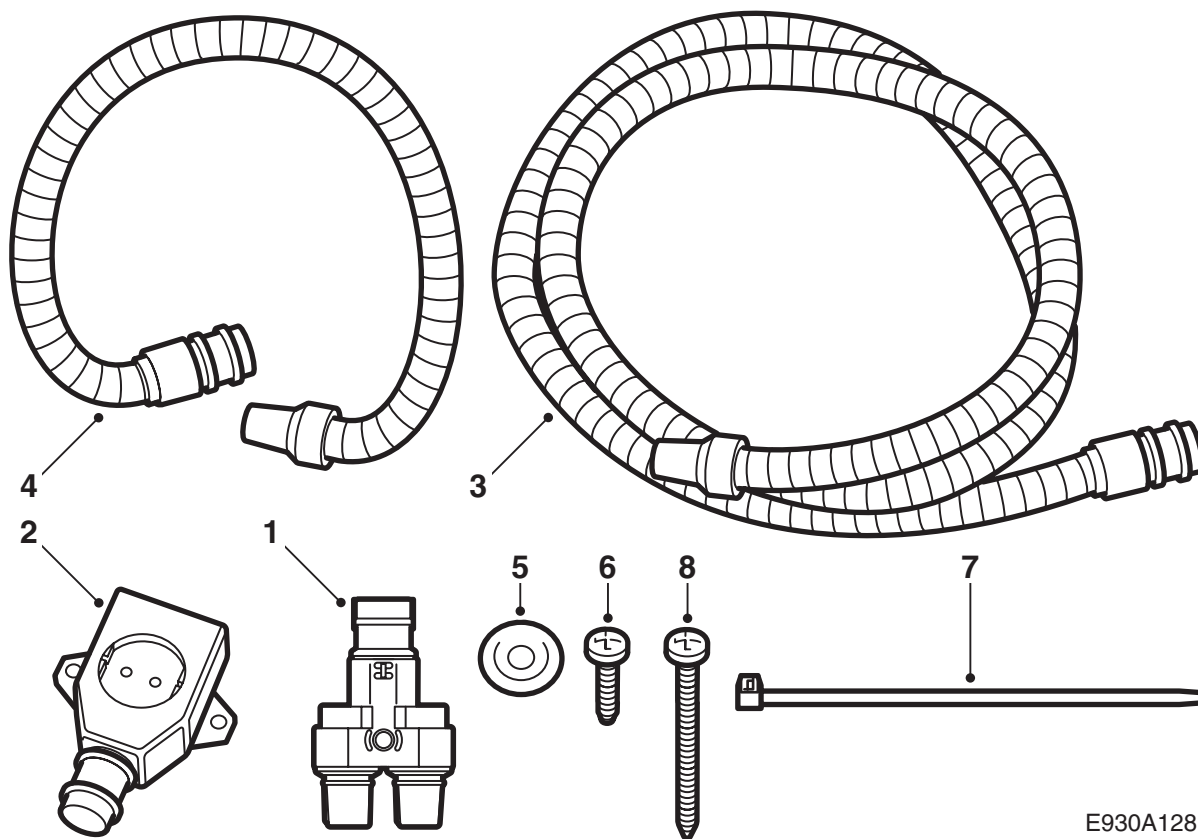

E930A128

- 1 Ответвительный контакт
- 2 Розетка 220 В
- 3 Соединительный кабель
- 4 Соединительный кабель
- 5 Кабельный ввод
- 6 Винт (2 шт.)
- 7 Хомут (10 шт.)
- 8 Винт

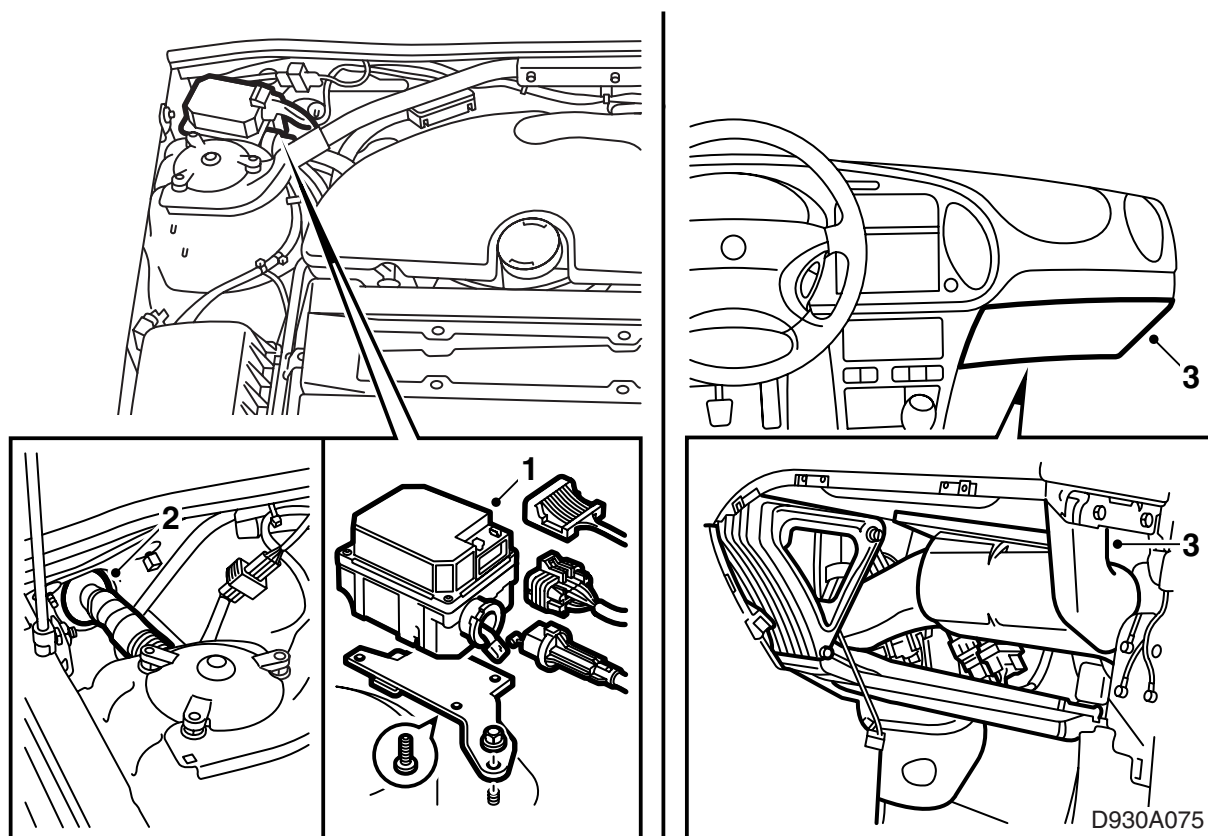

Saab 900 M94-M98, Saab 9-3

**⚠ ПРЕДУПРЕЖДЕНИЕ**

Важно смазывать уплотнительные кольца соединительных кабелей перед подсоединением, и чтобы все соединения были крепко сжаты.

- 1 **При наличии круиз-контроля (B204/B234):**  
Демонтируйте блок управления круиз-контроля, отсоединив штепсельный разъем и открутив гайки. Выньте блок управления.
- 2 Снимите клейкую ленту и фиксатор около прохода в торпеде.
- 3 Вытащите отделение для перчаток и воздушный канал к правому боковому выпуску в приборной панели и отогните изоляционный коврик.

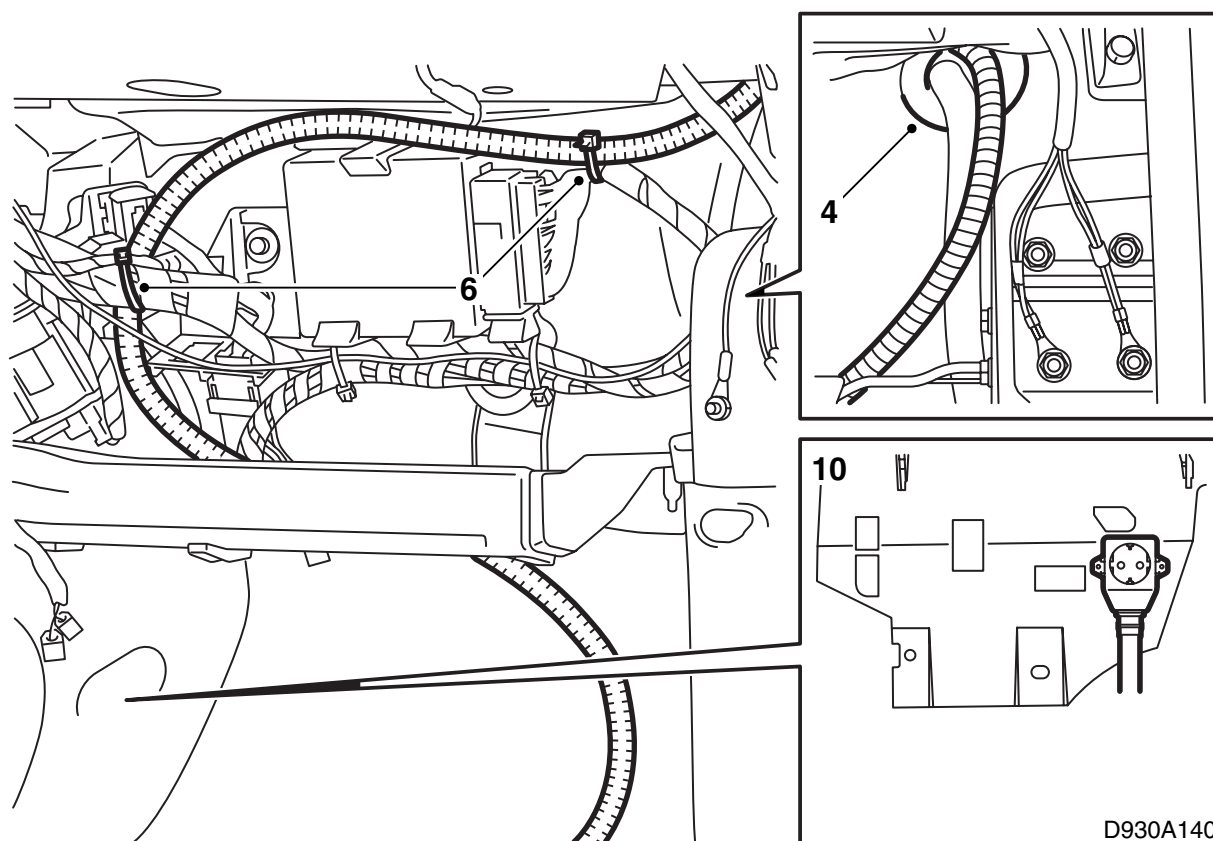

4 Проденьте соединительный кабель длиной 2,0 м через проход в торпеде.

Одновременно продеваются кабели таймера (при наличии).

### Примечание

Для облегчения используйте мыльный раствор.

- 5 Подсоедините кабель длиной 2,0 м к розетке в салоне и положите розетку около правой А-стойки.
- 6 Положите соединительный кабель перед стенкой торпеды и зафиксируйте его к проводке автомобиля (см. рисунок) так, чтобы он не пролегал вблизи острых краев; зафиксируйте его перед отделением для перчаток.
- 7 Уплотните проход с помощью Teroson T242 (арт. № 30 15 781) или подобным уплотнительным средством, чтобы вода не попадала по проводам в салон.
- 8 Затяните хомут вокруг прохода и заклейте клейкой лентой.
- 9 Установите на место воздушный канал и отделение для перчаток. При необходимости измерьте и прорежьте отделение для перчаток для лучшей пригонки к кабелю соединительного контакта.
- 10 Поместите розетку салона на нижнюю часть панели около А-стойки (см. рисунок). Наметьте положение отверстий шилом. Прикрутите розетку.

11 При наличии круиз-контроля (В204/В234): С монтируйте блок управления круиз-контроля.

D930A140

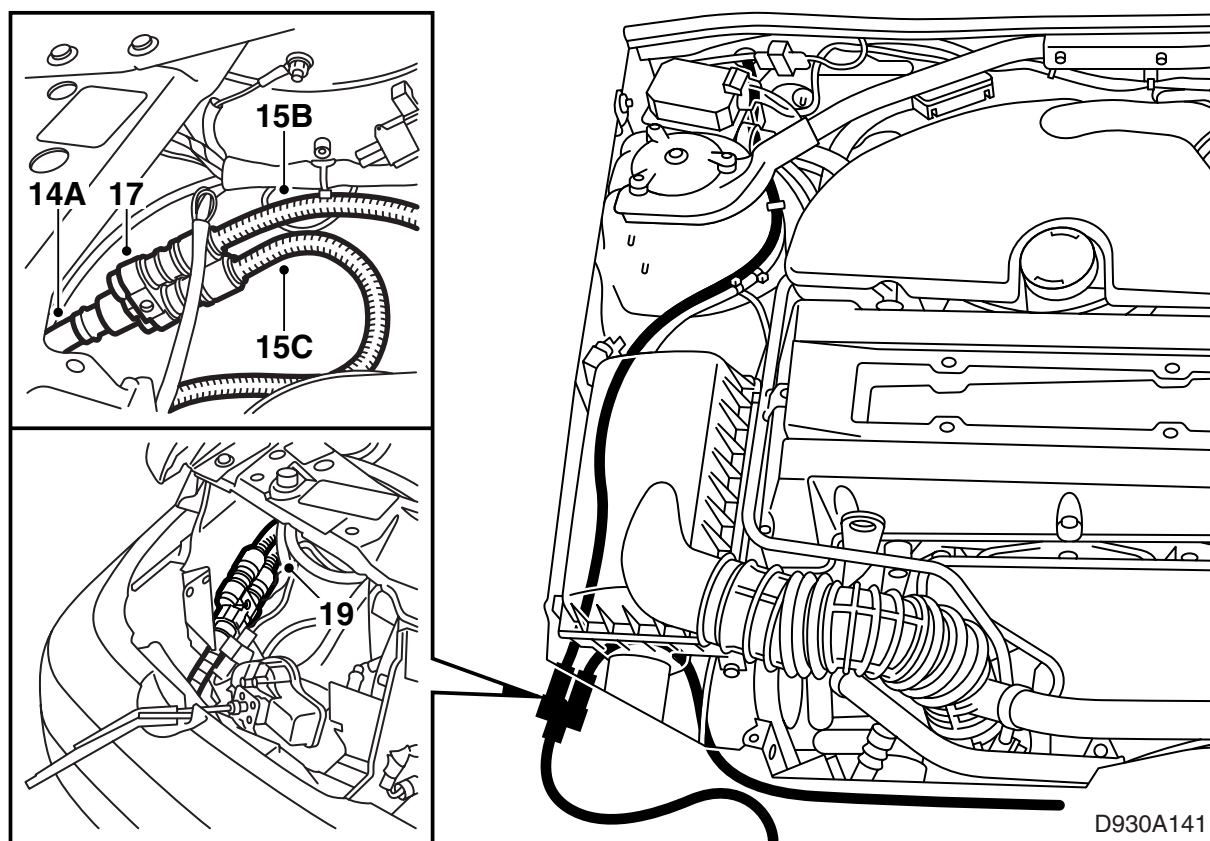

12 Демонтируйте решетку, правые сигналы поворотов и фару.

13 Демонтируйте очиститель воздуха и отогните его в сторону.

14 Смажьте уплотнительное входного кабеля и подсоедините кабель к разветвленному контакту (A).

**Если автомобиль оснащен смонтированным ранее штпсельным обогревателем:**

Отсоедините кабель от обогревателя двигателя. Потяните назад входной кабель и вытащите его между радиатором и балкой бампера, разместите кабель под правой фарой и далее к разветвленному контакту. Смажьте уплотнительное входного кабеля и подсоедините кабель к разветвленному контакту (A).

15 Подсоедините 2-метровый соединительный кабель к ответвленному контакту (B) и 1,5 метровый соединительный кабель к ответвленному контакту (C).

16 Подсоедините 1,5-метровый соединительный кабель от ответвленного контакта (C) к обогревателю двигателя и смонтируйте стопорную скобу, а также смонтируйте обратно теплозащиту.

17 Установите ответвленный контакт в правильное положение на подкрыльнике под правым мигающим фонарем. Наметьте отверстие и просверлите сверлом 3,5 мм.

18 Обдерите отверстия и снимите стружку и побежалость. Очистите с помощью средства

Terason FL. Нанесите Standox 1K Fullprimer. Положите грунтовку. Обработайте внутренние поверхности средством Terotex HV 400 или Mercasol 1.

19 Смонтируйте разветвленный контакт. Р азбрызгайте растекающуюся защиту от коррозии (арт. № 30 15 971) на точку заземления после монтажа кабельной клеммы.

20 Проверьте, чтобы никакие кабели в двигательном отсеке не соприкасались с нагревающимися или острыми деталями. При необходимости зафиксируйте кабели.

21 Подсоедините оборудование к 220 В и проверьте розетку 220 В при помощи вольтметра.

22 Смонтируйте на место правую фару, сигнал поворота, очиститель воздуха и решетку.

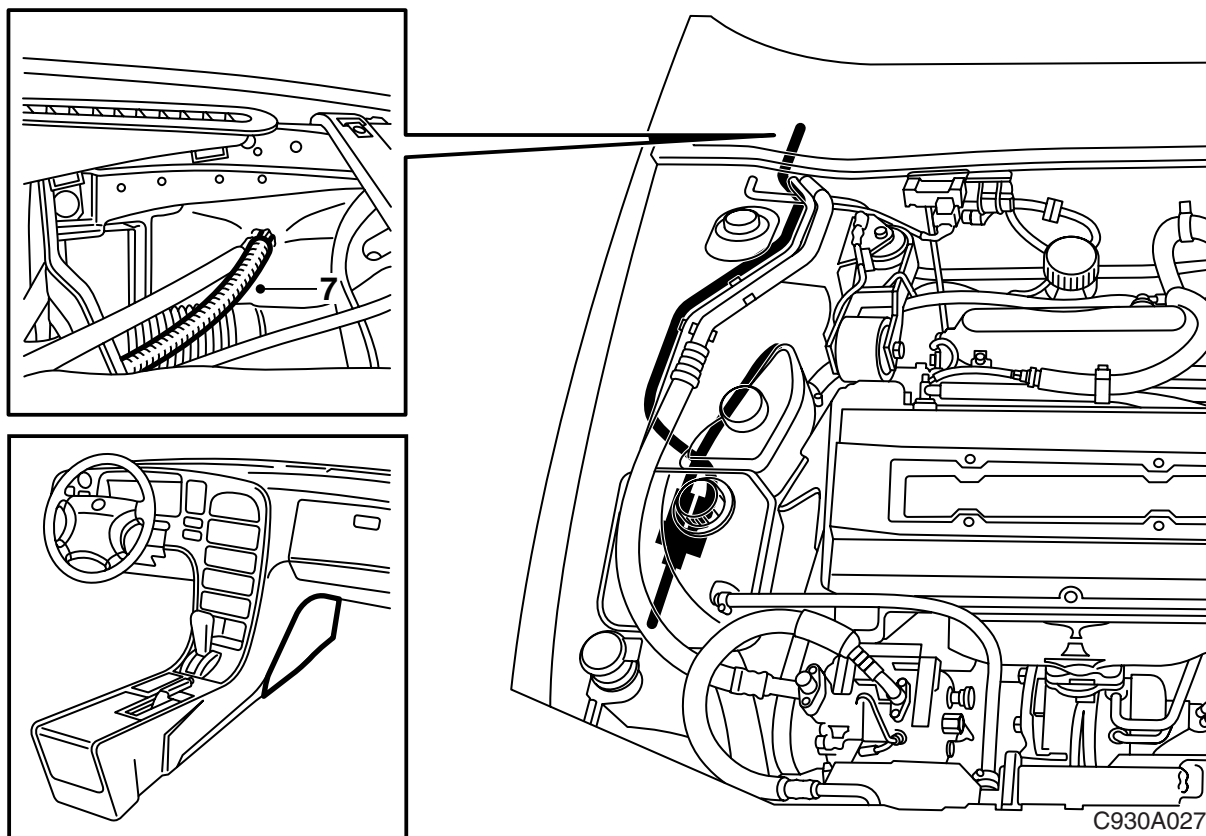

### Saab 9000

#### **⚠ ПРЕДУПРЕЖДЕНИЕ**

Важно смазывать уплотнительные кольца соединительных кабелей перед подсоединением, и чтобы все соединения были крепко сжаты.

- 1 Демонтируйте крышку над пространством торпеды.
- 2 Снимите звукоизоляцию на стороне пассажира под приборной панелью.
- 3 Отогните ковер на полу, снимите зажим, крепящий изоляционный коврик, и осторожно отогните его.
- 4 Демонтируйте обшивки обеих А-стоек, обе решетки динамиков, винт, доступ к которому открывается, когда открыт люк отделения для перчаток, либо расположенный за эмблемой SRS в автомобилях, оснащенных подушкой безопасности пассажира (пользуйтесь магнитной отверткой), и поднимите верхнюю часть панели.
- 5 Просверлите из пространства торпеды в двигательный отсек отверстие 22 мм в стенке торпеды рядом с корпусом испарителя (автомобили с А/С или АСС) либо воздушным фильтром салона (автомобили без А/С). Пользуйтесь пилой для отверстий.

6 Обдерите отверстия и снимите стружку и побелку. Очистите с помощью средства Teroson FL. Нанесите Standox 1K Fyllprimer. Положите грунтовку. Обработайте внутренние поверхности средством Terotex HV 400 или Mercasol 1.

7 Проложите соединительный кабель длиной 2,0 м через стенку торпеды до того места, где будет смонтирована розетка в салоне.

Одновременно продеваются кабели таймера (при наличии).

8 Смонтируйте проходную втулку из комплекта с внутренней стороны и уплотните проход с помощью Terosan T242 (арт. № 30 15 781) или подобным уплотнительным материалом, чтобы вода не попадала по проводам в салон.

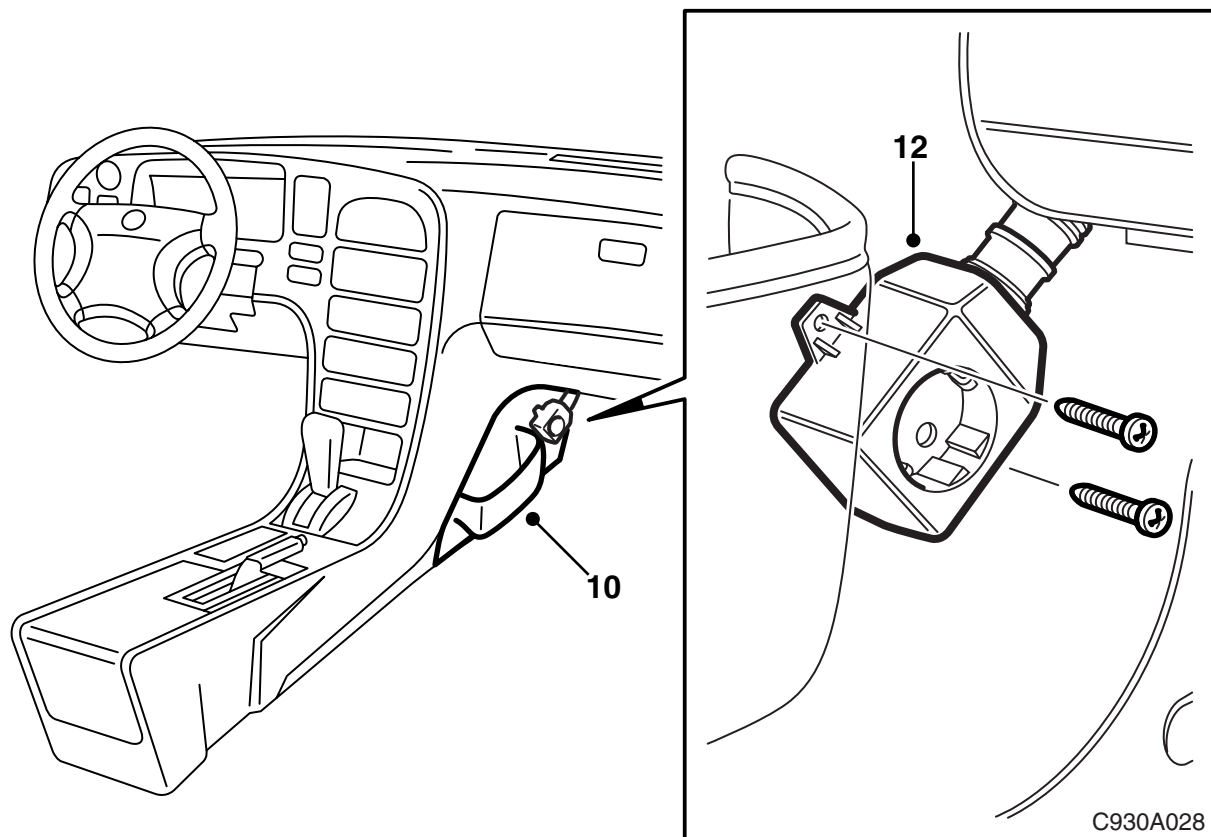

- 9 Разместите розетку салона у переднего крепления бокового щита средней консоли, пометьте положение отверстий, воспользовавшись розеткой в качестве шаблона, и просверлите отверстия 3-миллиметровым сверлом.
- 10 Демонтируйте боковую панель и проденьте соединительный кабель.
- 11 Смонтируйте боковой щит средней консоли.
- 12 Подсоедините 2-метровый соединительный кабель к розетке салона и прикрутите розетку винтами.
- 13 Откиньте обратно ковер и насадите зажимы.
- 14 Установите на место правую звукоизоляцию под приборной панелью.



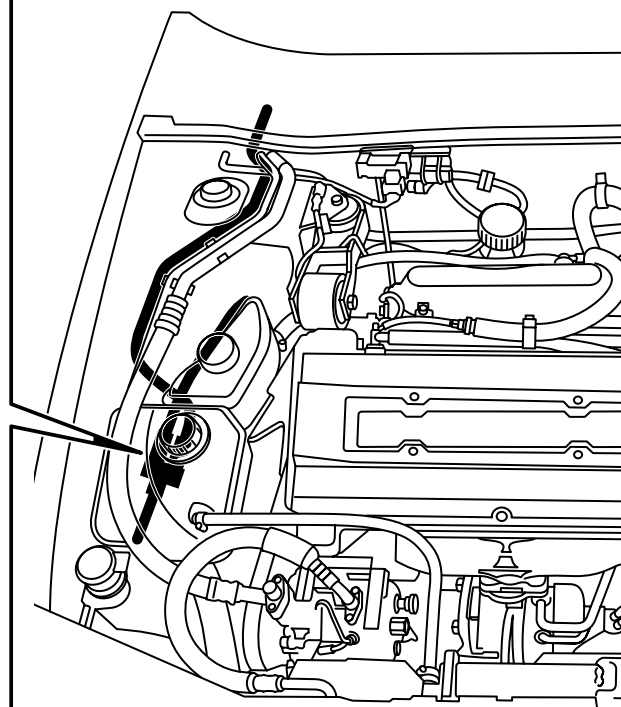
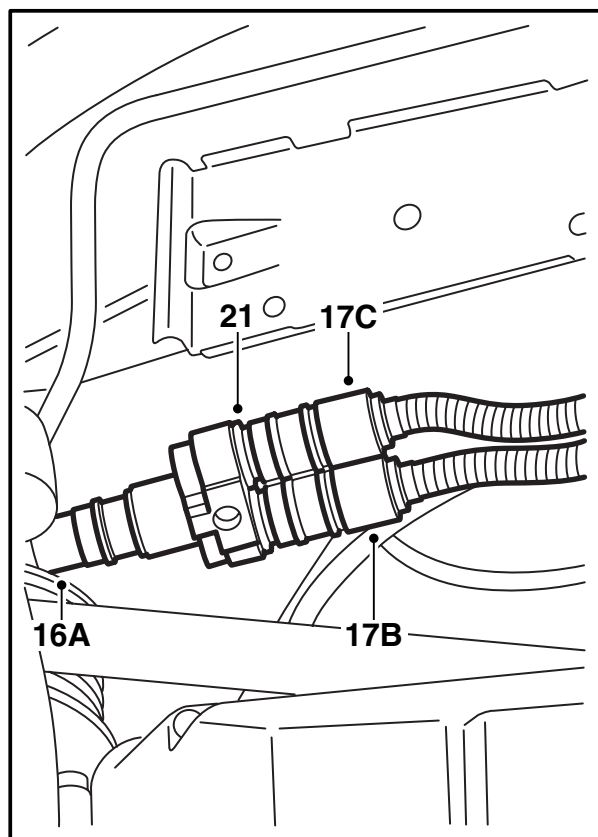

C930A029

15 Протяните соединительный кабель вперед через уплотнение около съемной стенки торпеды и вдоль правой конструктивной опоры к расширительному бачку над правой колесной нишей.

Следуйте вдоль труб А/С (при наличии).

16 Смажьте уплотнительное кольцо вводного кабеля и подсоедините кабель к ответвленному контакту (А). Если автомобиль был ранее оснащен обогревателем двигателя, кабель сначала следует отсоединить от обогревателя двигателя.

17 Подсоедините 2,0-метровый соединительный кабель от розетки салона к разветвленному контакту (В), а 1,0-метровый соединительный кабель к разветвленному контакту (С).

18 Подсоедините 1,5-метровый соединительный кабель от разветвленного контакта (С) к обогревателю двигателя и смонтируйте стопорную скобу на подсоединении. Когда зажим правильно смонтирован, слышен щелчок.

19 Установите разветвленный контакт на колесной нише, наметьте положение отверстия и просверлите сверлом 3,5 мм.

20 Обдерите отверстия и снимите стружку и побелость. Очистите с помощью средства Teroson FL. Нанесите Standox 1K Füllprimer. Положите грунтовку. Обработайте внутренние поверхности средством Terotex HV 400 или Mercasol 1.

21 Смонтируйте разветвленный контакт.

22 Проверьте, чтобы никакие кабели в двигательном отсеке не соприкасались с нагревающимися или острыми деталями. При необходимости закрепите кабели.

23 Подсоедините оборудование к 220 В и проверьте розетку 220 В при помощи вольтметра.

24 Смонтируйте крышку над пространством торпеды.

25 Смонтируйте верхнюю часть приборной панели, решетки динамиков и обшивки обеих А-стоек. Не забудьте винт, доступ к которому открывается, когда открыт люк отделения для перчаток, либо расположенный за эмблемой SRS.



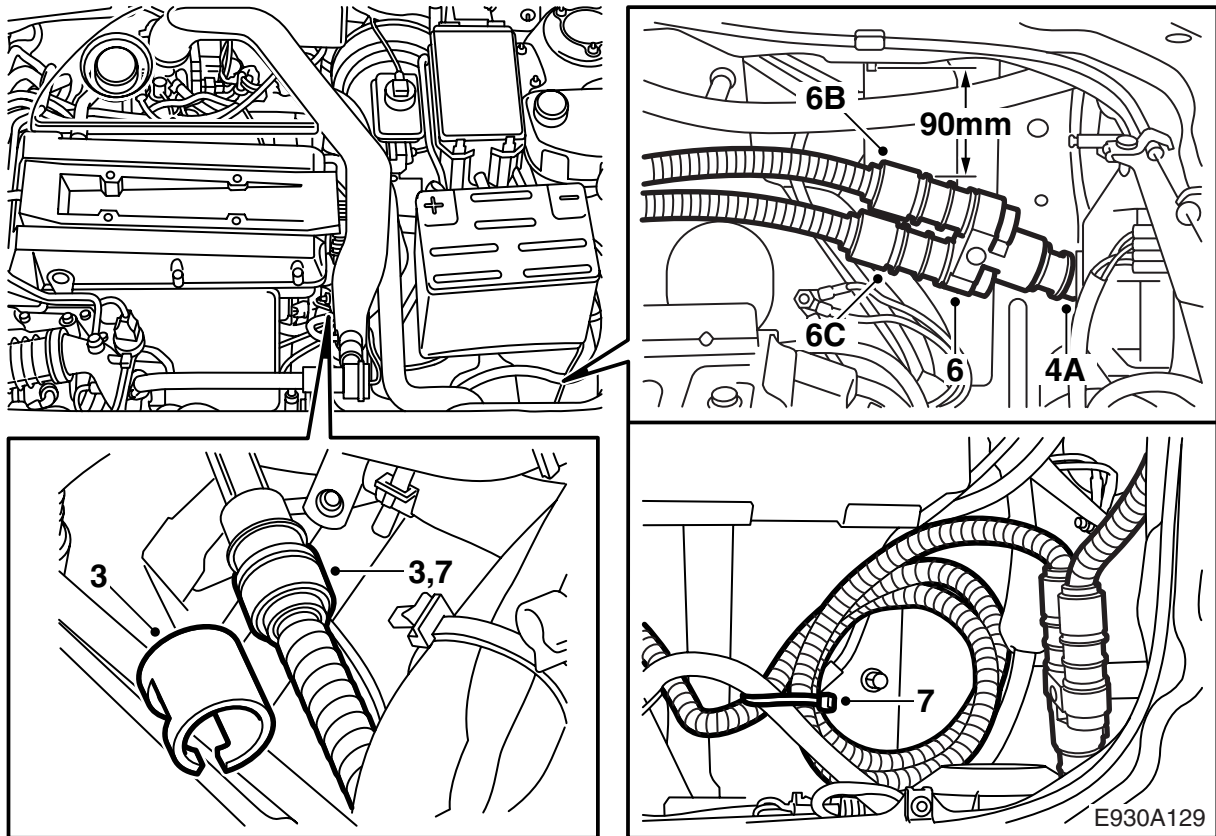

### Saab 9-5

#### **⚠ ПРЕДУПРЕЖДЕНИЕ**

Важно смазывать уплотнительные кольца соединительных кабелей перед подсоединением, и чтобы все соединения были крепко сжаты.

- 1 Если автомобиль оснащен любым радио, кроме оригинального радио Saab, проверьте перед началом работы, чтобы у клиента был код радио.  
Отсоедините и вытащите аккумулятор.
- 2 Демонтируйте левый сигнал поворота.
- 3 Если автомобиль был ранее оснащен обогревателем двигателя, кабель сначала следует отсоединить от обогревателя двигателя.
- 4 Подсоедините вводной контакт к разветвленному контакту (А). Наметьте положение отверстия, пользуясь контактом в качестве шаблона, см. рисунок. Просверлите сверлом 3,5 мм.

#### **Примечание**

Воспользуйтесь ограничителем глубины сверления, чтобы не просверлить бачок жидкости стеклоомывания.

5 Обдерите отверстия и снимите стружку и побежалость. Очистите с помощью средства Teroson FL. Нанесите Standox 1K Fyllprimer. Положите грунтовку. Обработайте внутренние поверхности средством Terotex HV 400 или Mercasol 1.

6 Подсоедините 2-метровый соединительный кабель к разветвленному контакту (В), а 1,5-метровый соединительный кабель - к разветвленному контакту (С). Прикрутите разветвленный контакт.

7 Подсоедините 1,5-метровый соединительный кабель от разветвленного контакта (С) к обогревателю двигателя и смонтируйте стопорную скобу. Сверните излишек кабеля от съемного обогревателя к разветвленному контакту и закрепите скобу полки аккумулятора.

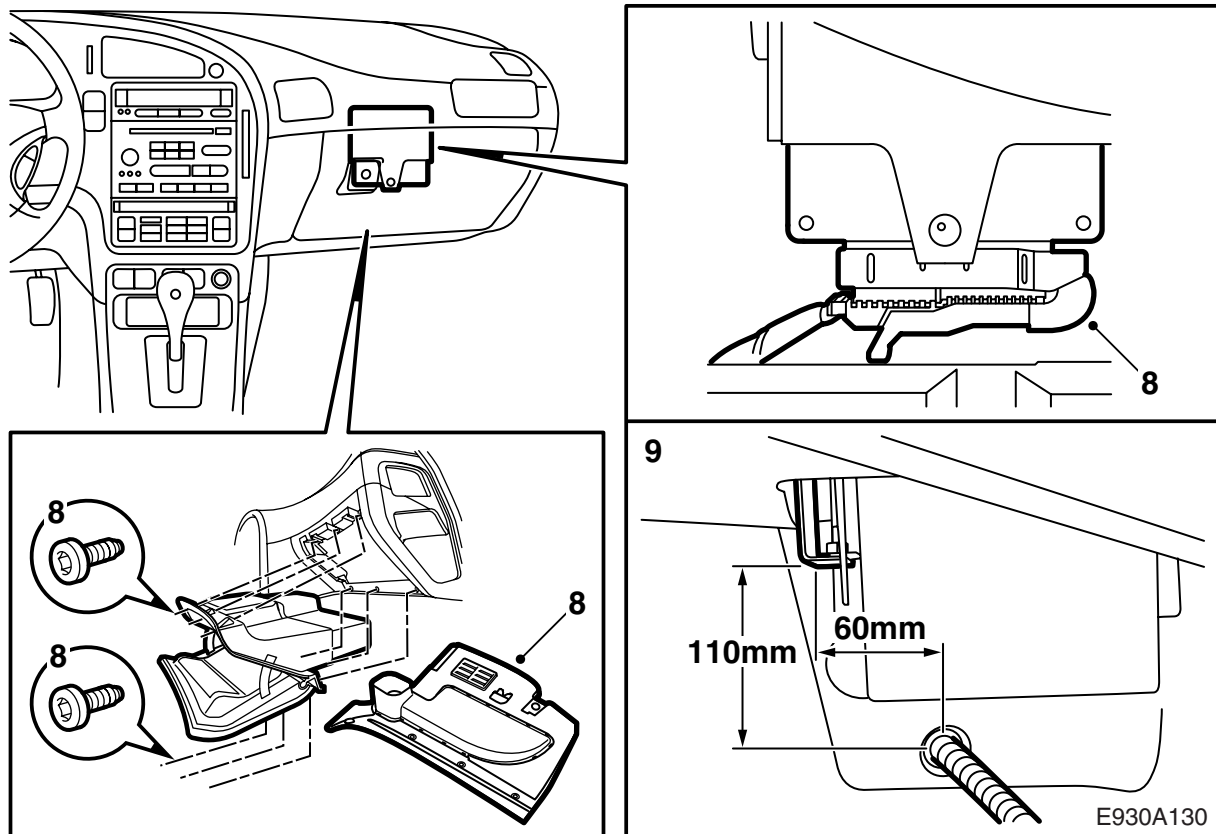

8 Демонтируйте отделение для перчаток и отогните верхний край коврика. Если отделение для перчаток охлаждаемое, демонтируйте охлаждающий шланг.

**В автомобилях с автоматической коробкой передач:** Демонтируйте кабельную клемму от блока управления и уберите кабель в сторону.

9 Измерьте и прорежьте 22-миллиметровое отверстие с помощью узкой ножовки, см. рисунок. Срежьте немного изоляции на внешней стороне стенки торпеды.

10 Обдерите отверстия и снимите стружку и побелость. Очистите с помощью средства Teroson FL. Нанесите Standox 1K Füllprimer. Положите грунтовку. Обработайте внутренние поверхности средством Terotex HV 400 или Mercasol 1.

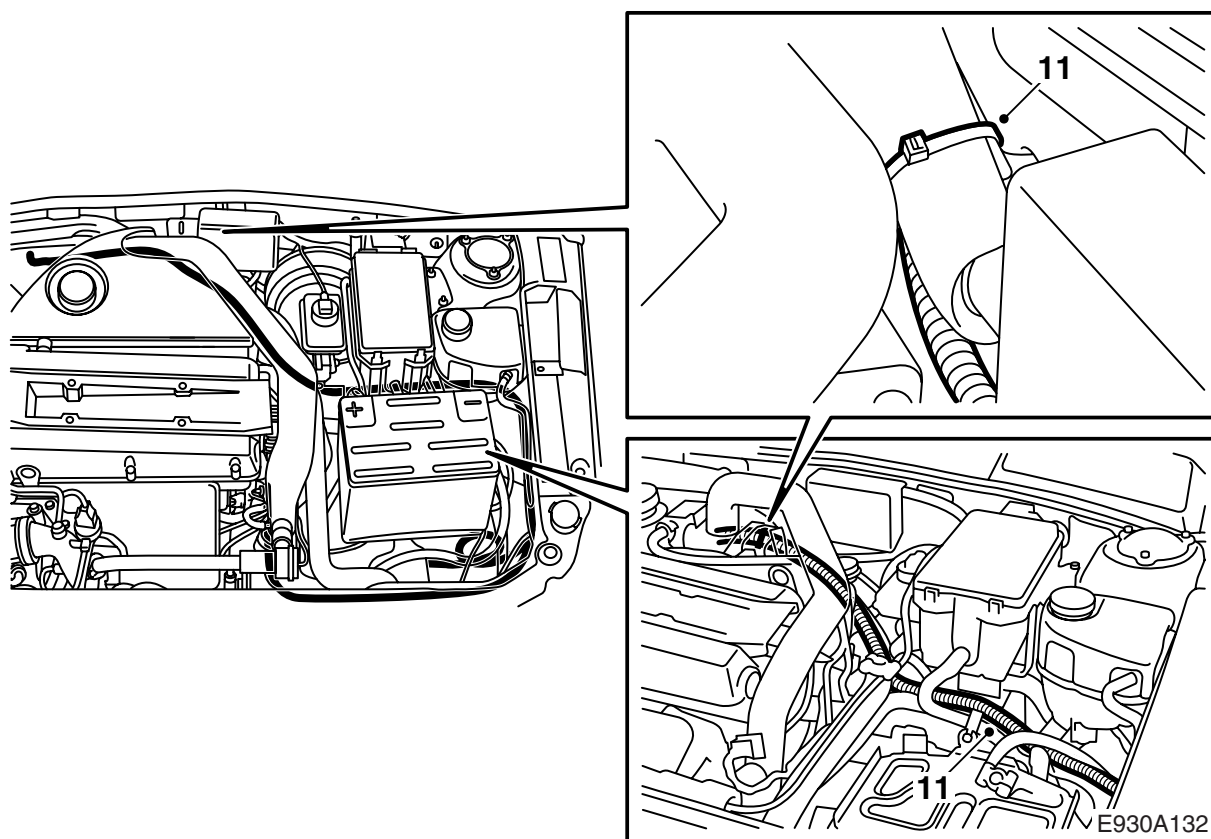

- 11 Проложите соединительный кабель длиной 2,0 м вдоль шлангов обогрева к стенке торпеды. На стенке торпеды соединительный кабель должен следовать вдоль проводки вправо.
- 12 Наденьте входящий в комплект канал на соединительный кабель.

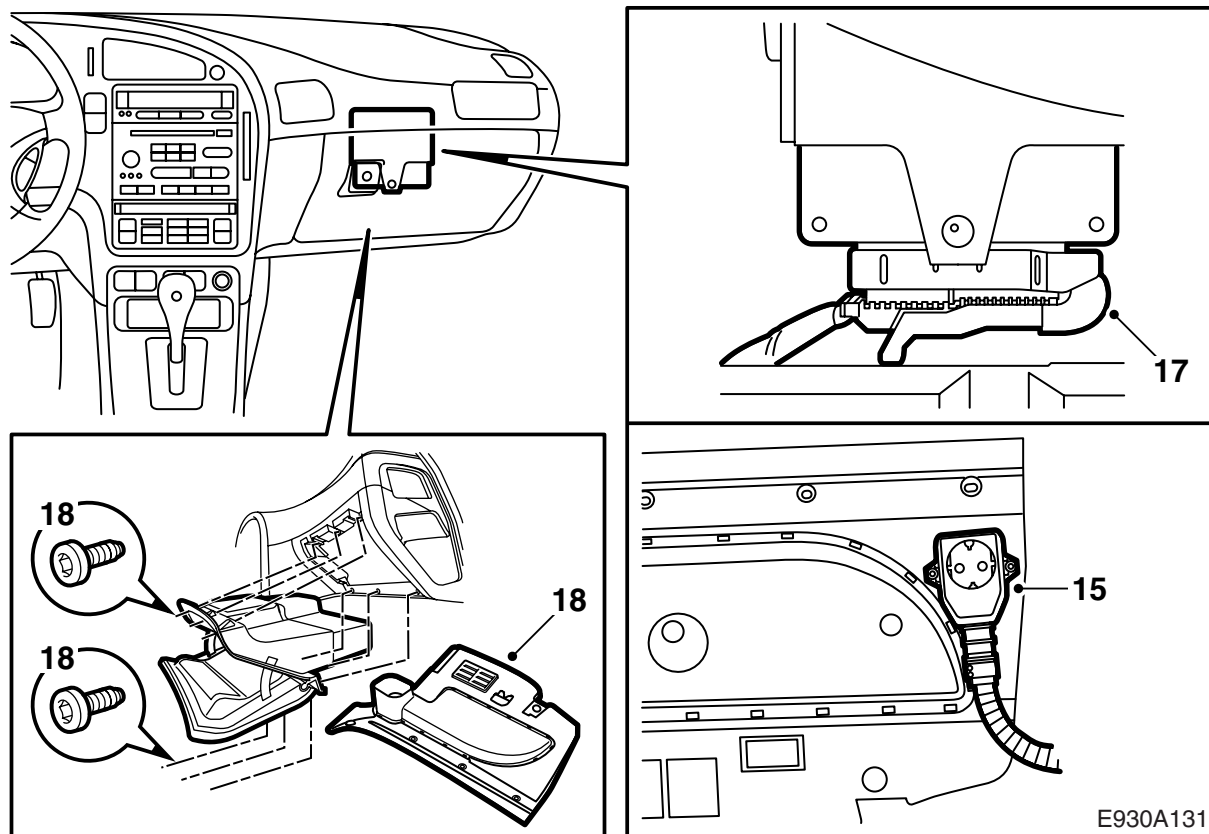

13 Проложите соединительный кабель длиной 2,0 м через стенку торпеды до того места, где будет смонтирована розетка в салоне. Зафиксируйте кабель хомутами.

Одновременно продеваются кабели таймера (при наличии).

14 Смонтируйте проходную втулку из комплекта в стенке торпеды с внешней стороны и уплотните ее с помощью Teroson T 242 (арт. № 30 15 781) или подобным уплотняющим средством.

15 Расположите розетку 220 В на панели защиты колен около А-стойки, см. рисунок. Наметьте положение отверстий шилом.

16 Подсоедините 2-метровый соединительный кабель к розетке 220 В и прикрутите розетку.

17 **В автомобилях с автоматической коробкой передач:** Смонтируйте кабельную клемму к блоку управления.

18 Если отделение для перчаток охлаждаемое, смонтируйте охлаждающий шланг. Смонтируйте на место отделение для перчаток.

19 Смонтируйте на место левый сигнал поворота.

20 Проверьте, чтобы никакие кабели в двигательном отсеке не соприкасались с горячими или острыми деталями. Зафиксируйте кабели на неподвижных деталях хомутами.

21 Подсоедините оборудование к 220 В и проверьте розетку 220 В при помощи вольтметра.

22 Установите на место и подсоедините аккумулятор. Выставьте правильное время и дату и запрограммируйте код радио (если в автомобиле не установлено оригинальное радио Saab).

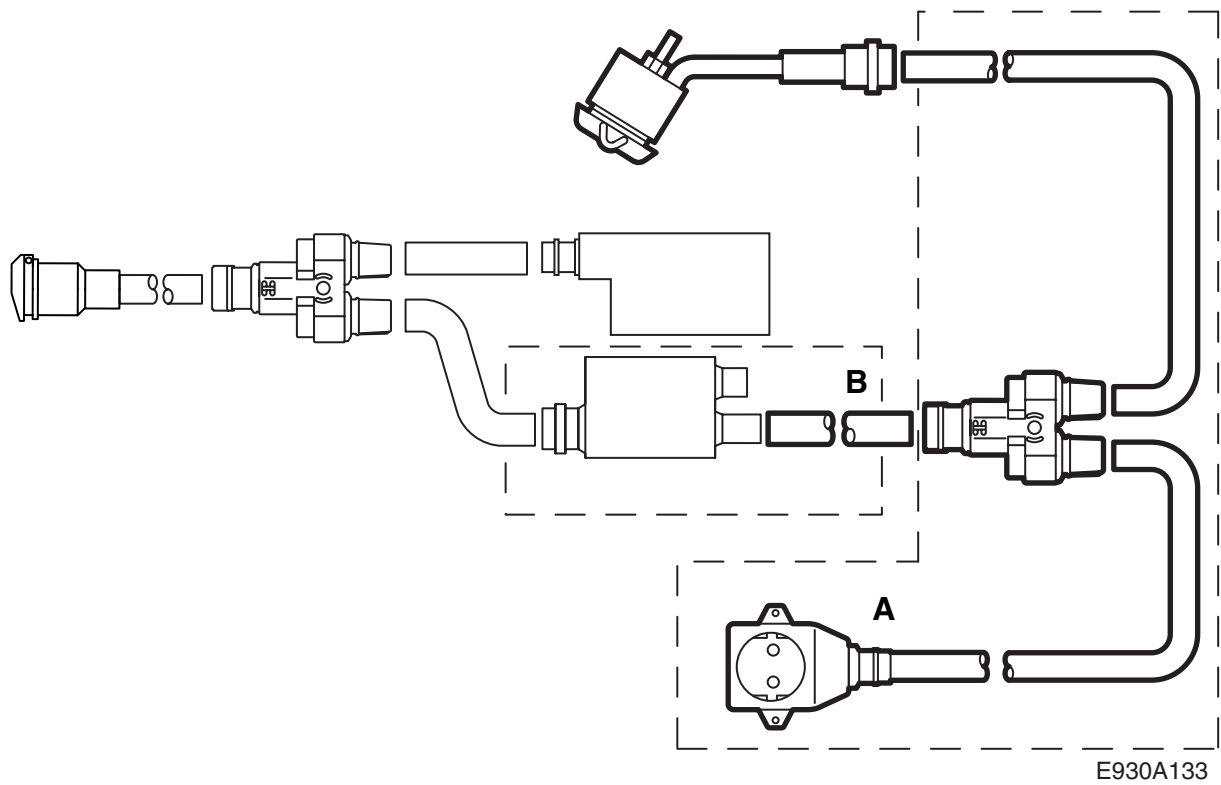

A Комплект ответвлений труб

B Комплект таймера