



**MONTERINGSANVISNING · INSTALLATION INSTRUCTIONS
MONTAGEANLEITUNG · INSTRUCTIONS DE MONTAGE**

Saab 900 M94-98, Saab 9-3, Saab 9-5

Комплект трубопроводов-ответвлений ЛР

Accessories Part No.	Group	Date	Instruction Part No.	Replaces
400 130 597	9:87-30	Sep 01	86 98 383	86 98 383 Jul 01

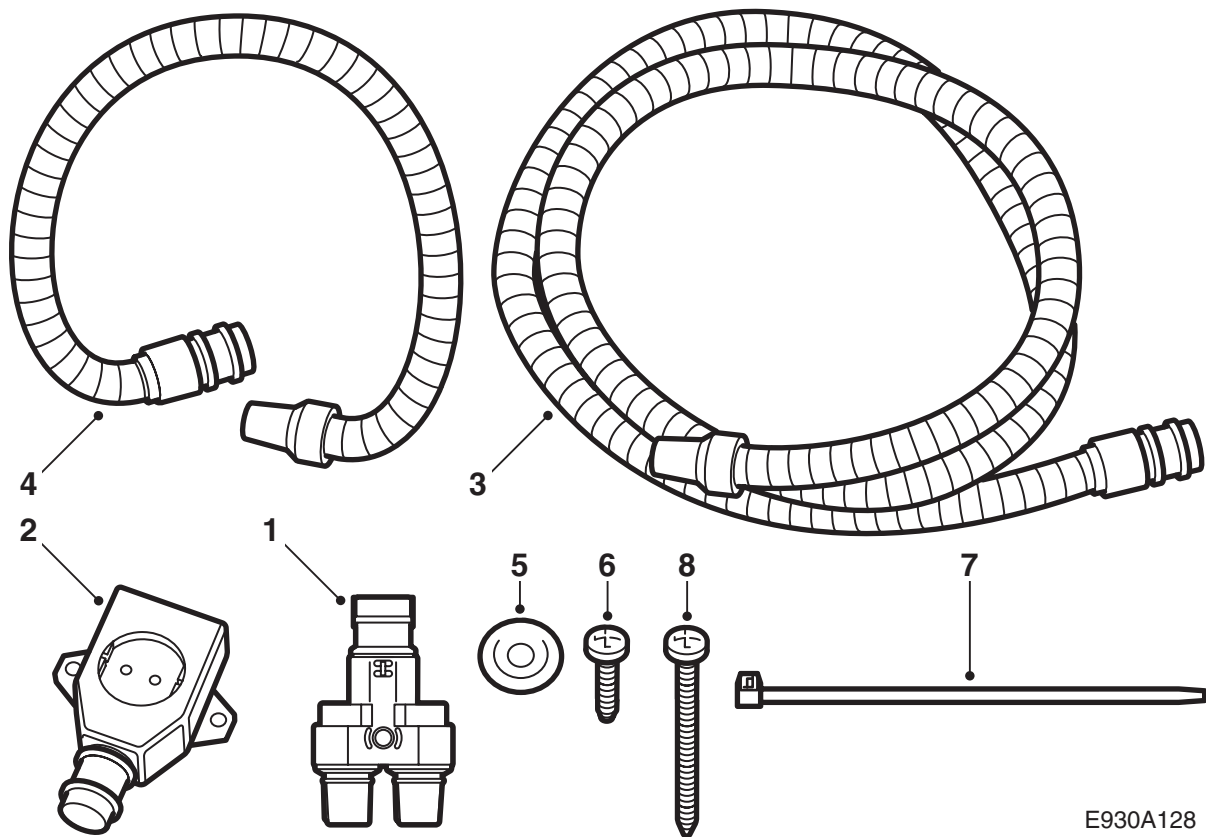

E930A128

- 1 Ответвительный контакт
- 2 Розетка 220 В
- 3 Соединительный кабель
- 4 Соединительный кабель
- 5 Кабельный ввод
- 6 Винт (2 шт.)
- 7 Хомут (10 шт.)
- 8 Винт

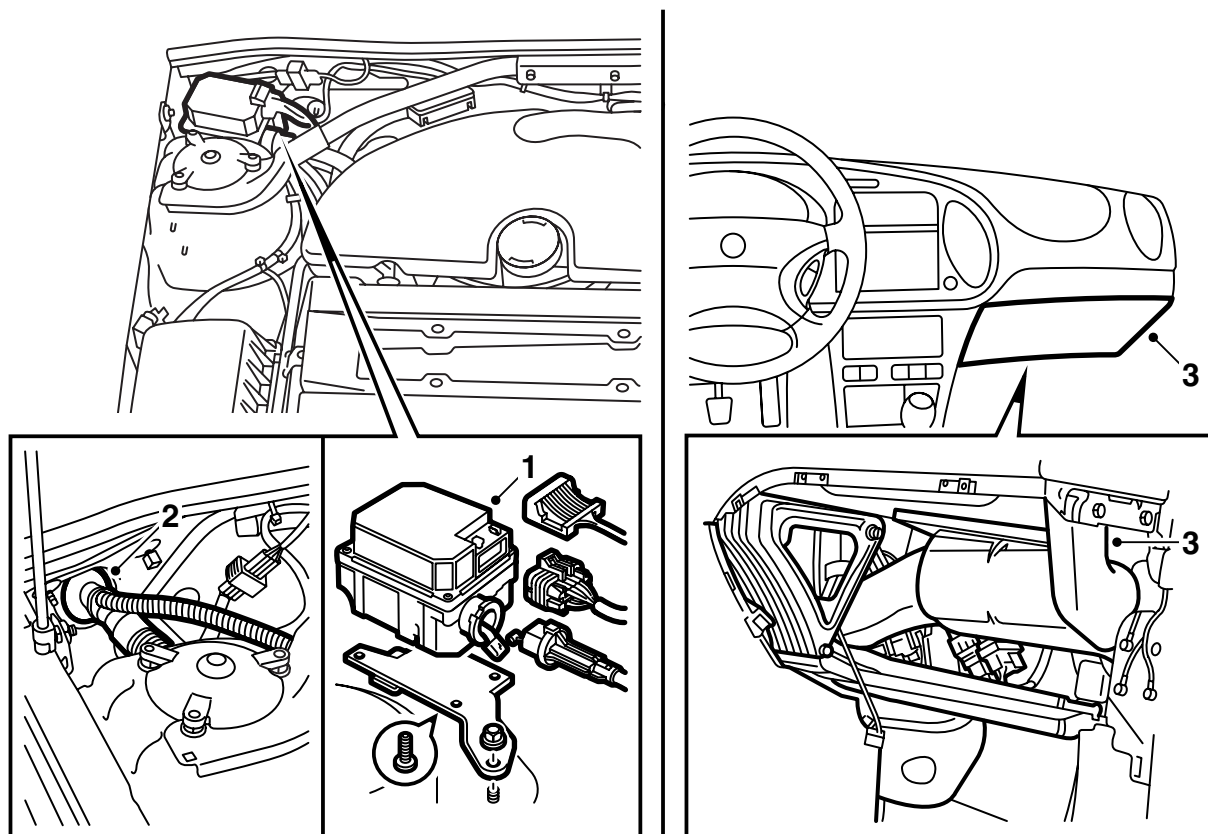

Saab 900 M94-M98, Saab 9-3

⚠ ПРЕДУПРЕЖДЕНИЕ

Важно смазывать O-образные кольца соединительных кабелей перед подсоединением, и чтобы все соединения были крепко сжаты.

- 1 **При наличии круиз-контроля (B204/B234):**
Демонтируйте блок управления круизконтроля, отсоединив штепсельный разъем и открутив гайки. Достаньте блок управления.
- 2 Снимите липкую ленту и закрепление около прохода торпеды.
- 3 Достаньте отделение для перчаток и воздушный канал к правому боковому соплу приборной панели и отогните изоляционный коврик.

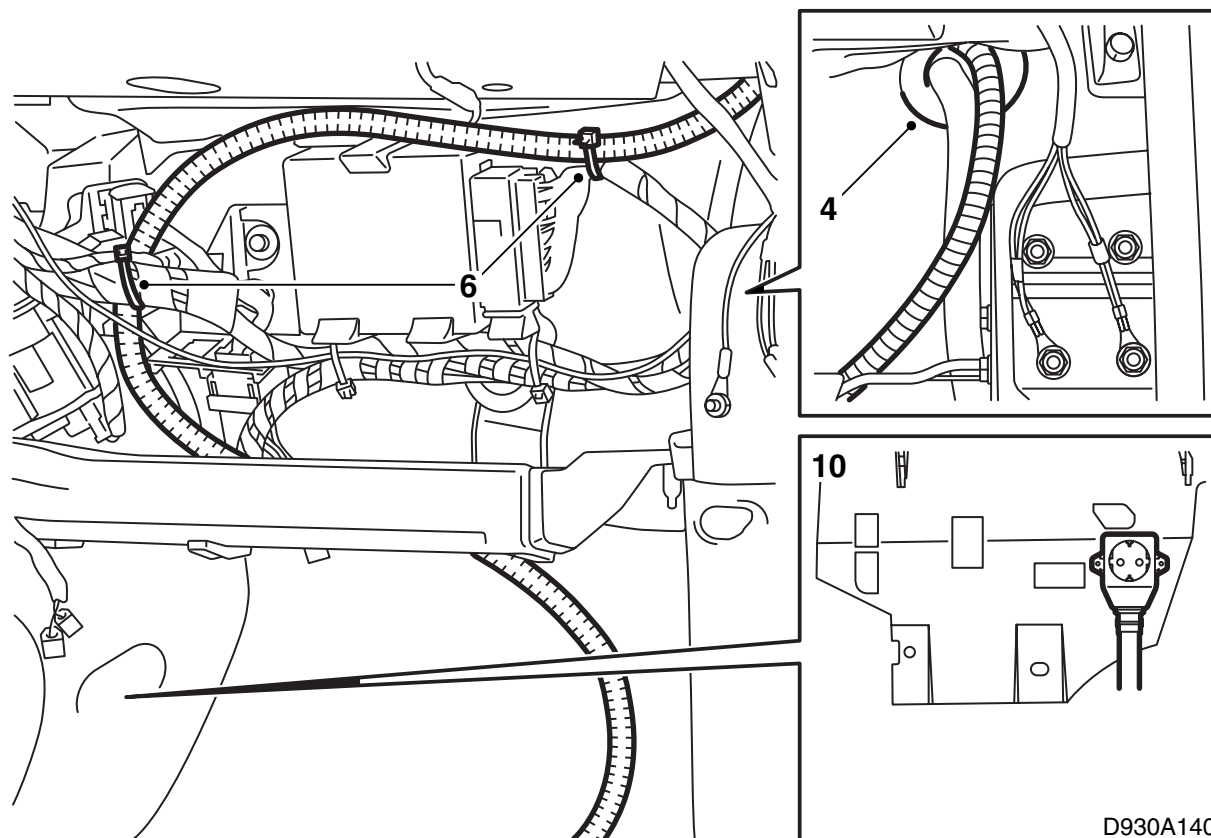

- 4 Проденьте соединительный кабель длиной 2,0 м через проход в торпедо.
Одновременно продеваются кабели таймера (при наличии).

Примечание

Для упрощения используйте мыльный раствор.

- 5 Подсоедините кабель длиной 2,0 м к розетке в салоне и положите розетку около правой А-стойки.
- 6 Положите соединительный кабель перед стенкой торпеды и зафиксируйте его к проводке автомобиля (см. рисунок) так, чтобы он не пролегал вблизи острых краев; зафиксируйте его перед отделением для перчаток.
- 7 Уплотните проход с помощью Teroson T242 (арт. № 30 15 781) или равнозначным уплотнительным средством, чтобы вода не попадала по проводам в салон.
- 8 Затяните хомут вокруг прохода и заклейте липкой лентой.
- 9 Установите на место воздушный канал и отделение для перчаток. При необходимости измерьте и прорежьте отделение для перчаток для лучшей пригонки к кабелю соединительного контакта.

- 10 Поместите розетку салона на нижнюю часть панели около А-стойки (см. рисунок). Наметьте положение отверстий шилом. Прикрутите розетку.

- 11 **При наличии круиз-контроля (В204/В234):** Смонтируйте блок управления круиз-контроля.

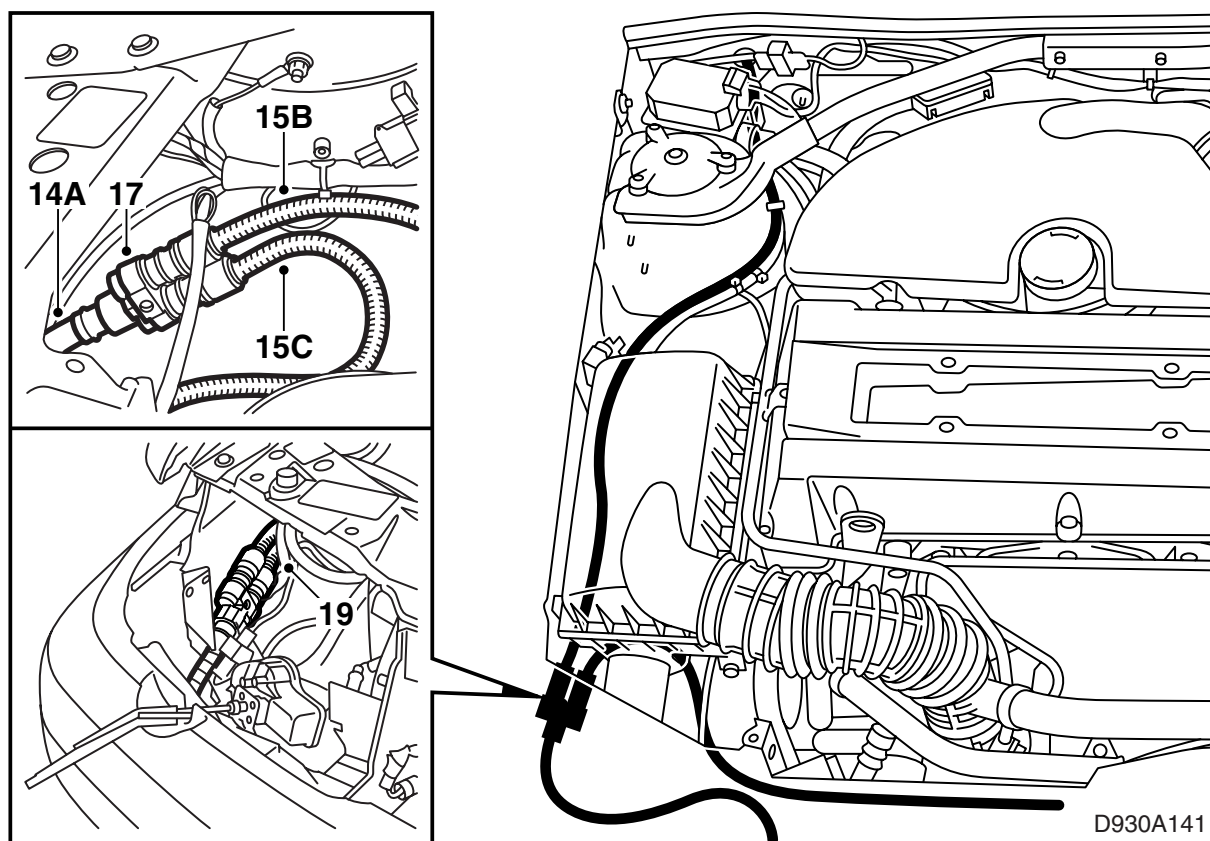

- 12 Демонтируйте решетку, правые сигналы поворотов и фару.
- 13 Демонтируйте очиститель воздуха и отогните его в сторону.
- 14 Смажьте О-кольцо входного кабеля и подсоедините кабель к разветвленному контакту (А).
Если автомобиль оснащен смонтированным ранее штепсельным обогревателем: Отсоедините кабель от обогревателя двигателя. Потяните назад входной кабель и вытащите его между радиатором и балкой бампера, разместите кабель под правой фарой и далее к разветвленному контакту. Смажьте О-кольцо входного кабеля и подсоедините кабель к разветвленному контакту (А).
- 15 Подсоедините 2-метровый соединительный кабель к ответвительному контакту (В) и 1,5-метровый соединительный кабель к ответвительному контакту (С).
- 16 Подсоедините 1,5-метровый соединительный кабель от ответвительного контакта (С) к обогревателю двигателя и смонтируйте стопорную скобу, а также смонтируйте обратно теплозащиту.
- 17 Установите разветвленный контакт в правильное положение на подкрыльнике под правым мигающим фонарем. Наметьте отверстие и просверлите сверлом 3,5 мм.
- 18 Обдерите отверстия и снимите стружку и побелость. Очистите с помощью средства Teroson FL. Нанесите Stadox 1K Fyllprimer. Положите грунтовку. Обработайте внутренние поверхности средством Terotex HV 400 или Mercasol 1.
- 19 Смонтируйте ответвительный контакт. Распылите жидкое средство защиты от коррозии, арт. № 30 15 971 на точку заземления после того, как будет установлен контактный башмак кабеля.
- 20 Проверьте, чтобы никакие кабели в двигательном отсеке не соприкасались с нагревающимися или острыми деталями. При необходимости зафиксируйте кабели.
- 21 Подсоедините оборудование к 220В и проверьте гнездо 220В при помощи вольтметра.
- 22 Смонтируйте на место правую фару, сигнал поворота, очиститель воздуха и решетку.

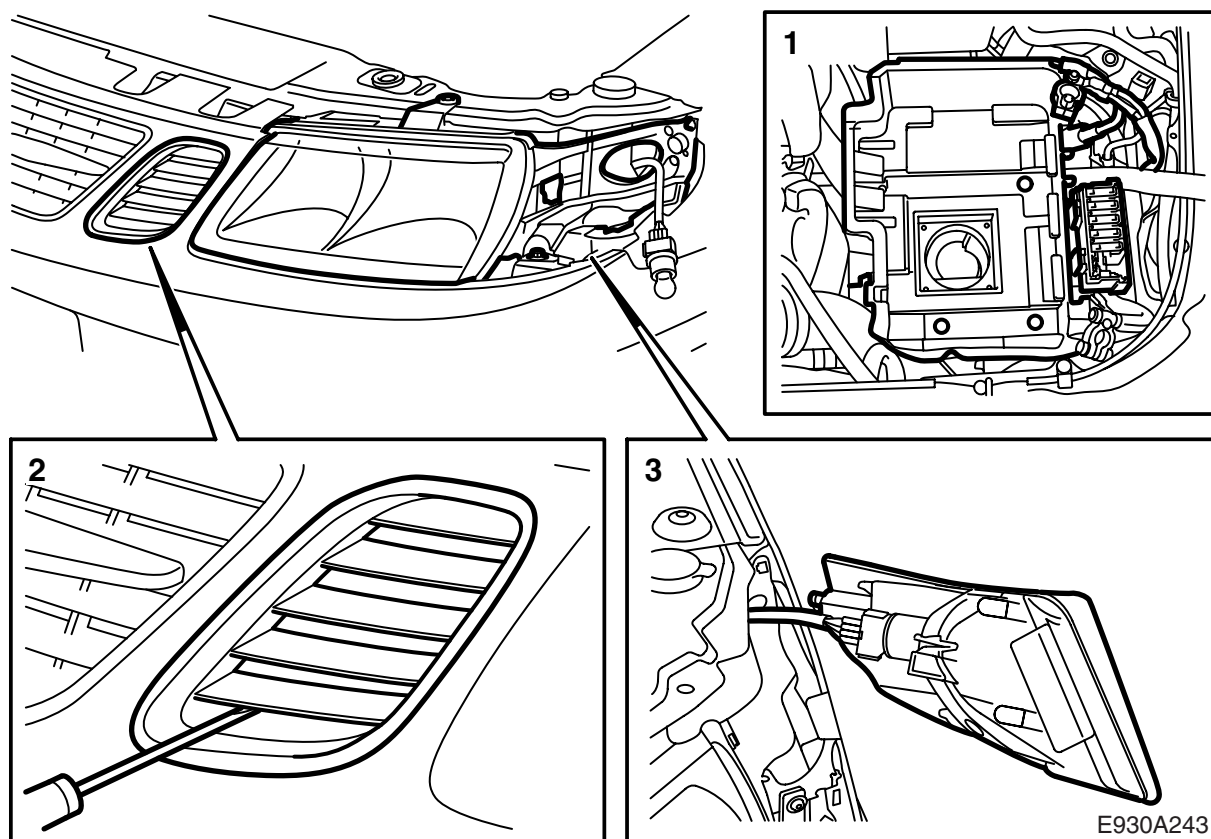

Saab 9-5

⚠ ПРЕДУПРЕЖДЕНИЕ

Важно смазывать O-образные кольца соединительных кабелей перед подсоединением, и чтобы все соединения были крепко сжаты.

- 1 Если автомобиль оборудован не оригинальной радиосистемой Saab, проверьте перед началом работы, чтобы клиент имел при себе радиокод.
Демонтируйте аккумулятор и полку аккумулятора.
- 2 Демонтируйте левую часть решетки, вдавив нижний стопорный язычок и вытащив решетку, начиная с нижней части.
- 3 Демонтируйте левый сигнал поворота и фару.

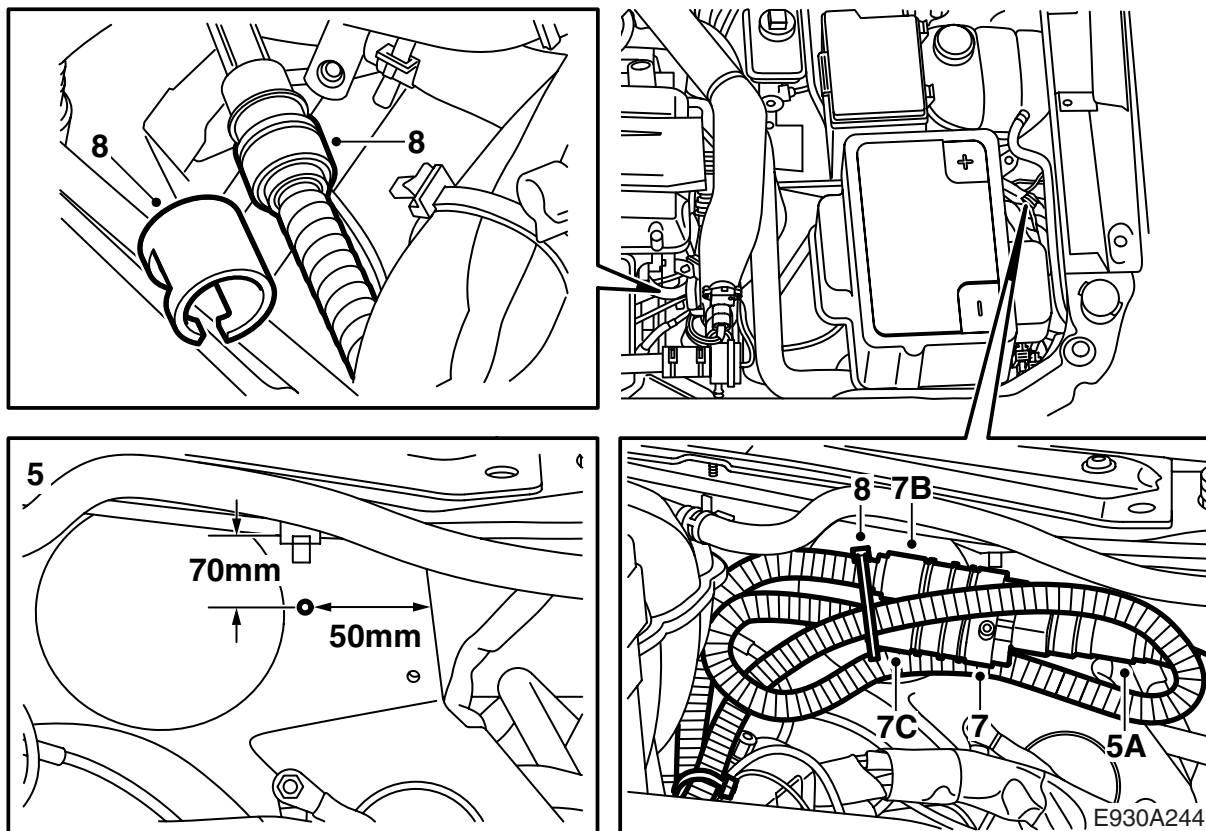

- 4 Если автомобиль был оснащен обогревателем двигателя: Отсоедините вводной кабель от обогревателя двигателя, потяните его назад и поднимите его около радиатора.
- 5 Подсоедините входной контакт к ответвительному контакту (А). Обозначьте положение отверстия согласно шаблону на рисунке и просверлите отверстие сверлом 3,5 мм.
- 6 Обдерите отверстия и снимите стружку и побелость. Очистите с помощью средства Teroson FL. Нанесите Standox 1K Fullprimer. Положите грунтовку. Обработайте внутренние поверхности средством Terotex HV 400 или Mercasol 1.
- 7 Подсоедините 1,5-метровый соединительный кабель к ответвительному контакту (В) и 2-метровый соединительный кабель к ответвительному контакту (С). Прикрутите ответвительный контакт.
- 8 Подсоедините 1,5-метровый соединительный кабель от ответвительного контакта (В) к обогревателю двигателя и смонтируйте стопорную скобу. Избыток кабеля от штепсельного обогревателя до ответвления контакта следует намотать и зафиксировать позади контакта.

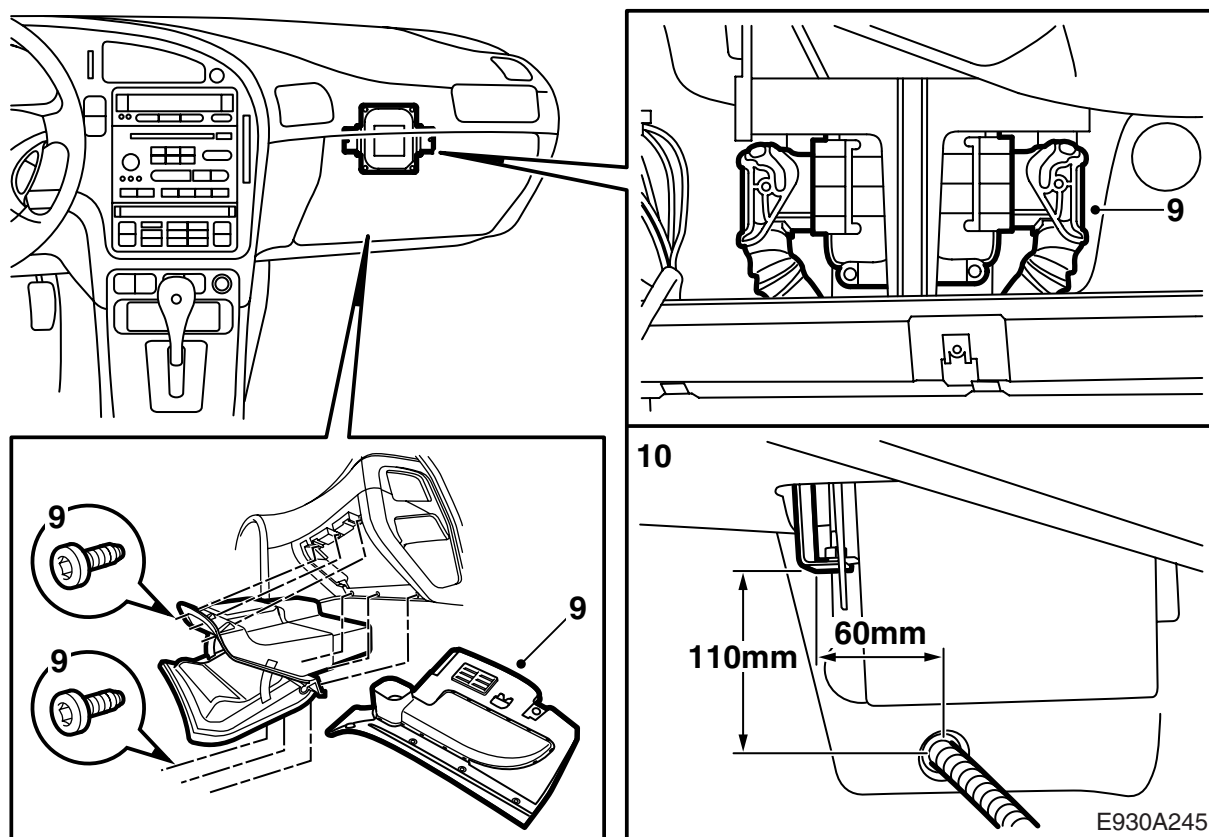

9 Демонтируйте отделение для перчаток и отогните верхний край коврика. Если отделение для перчаток охлаждаемо, демонтируйте охлаждающий шланг.

Автомобили с автоматической коробкой передач: Отсоедините контактный разъем от блока управления и уберите в сторону проводку.

10 Измерьте и прорежьте 22-миллиметровое отверстие с помощью узкой ножовки, см. рисунок. Снимите небольшую часть изоляции на внешней стороне стенки торпеды.

11 Обдерите отверстия и снимите стружку и побелость. Очистите с помощью средства Teroson FL. Нанесите Standox 1K Fullprimer. Положите грунтовку. Обработайте внутренние поверхности средством Terotex HV 400 или Mercasol 1.

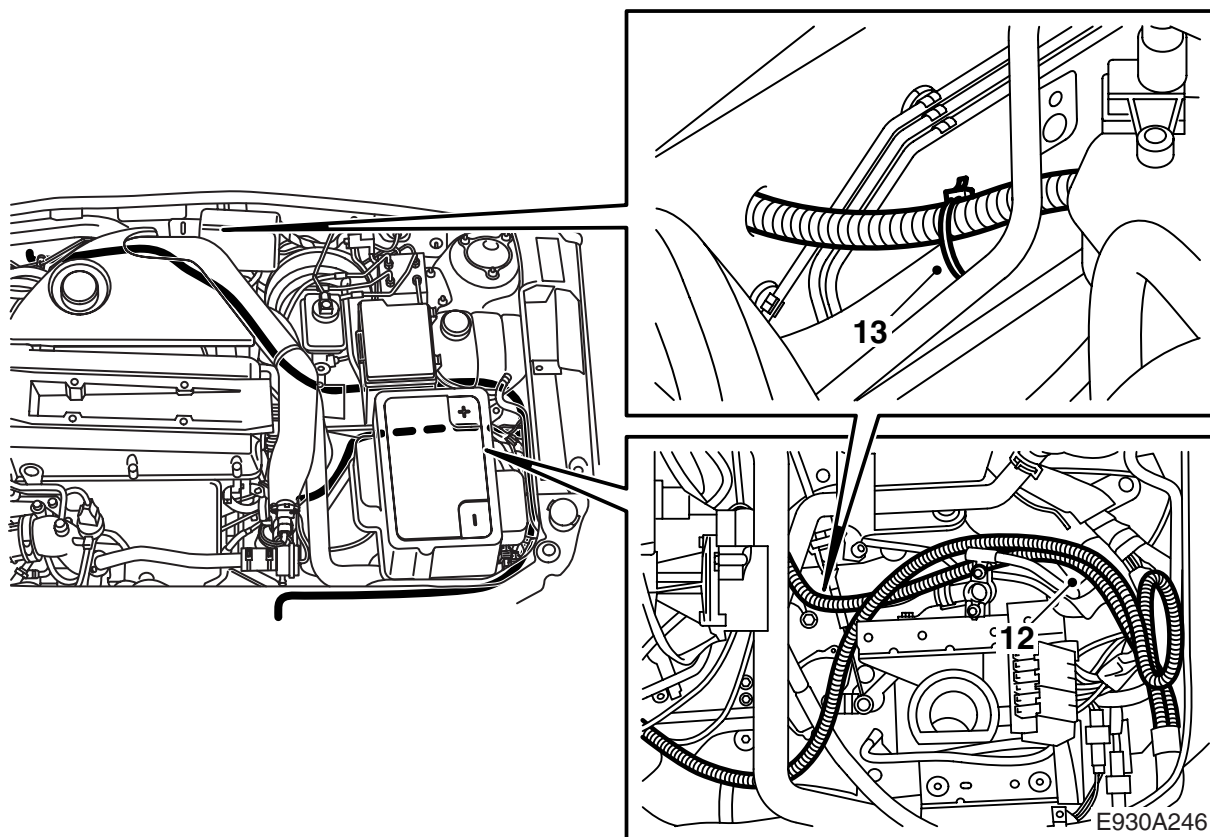

- 12 Проведите 2-метровый соединительный кабель вдоль шлангов обогрева к стенке торпеды. У стенки торпеды соединительный кабель должен следовать проводке справа.
- 13 Наденьте входящий в комплект канал на соединительный кабель.

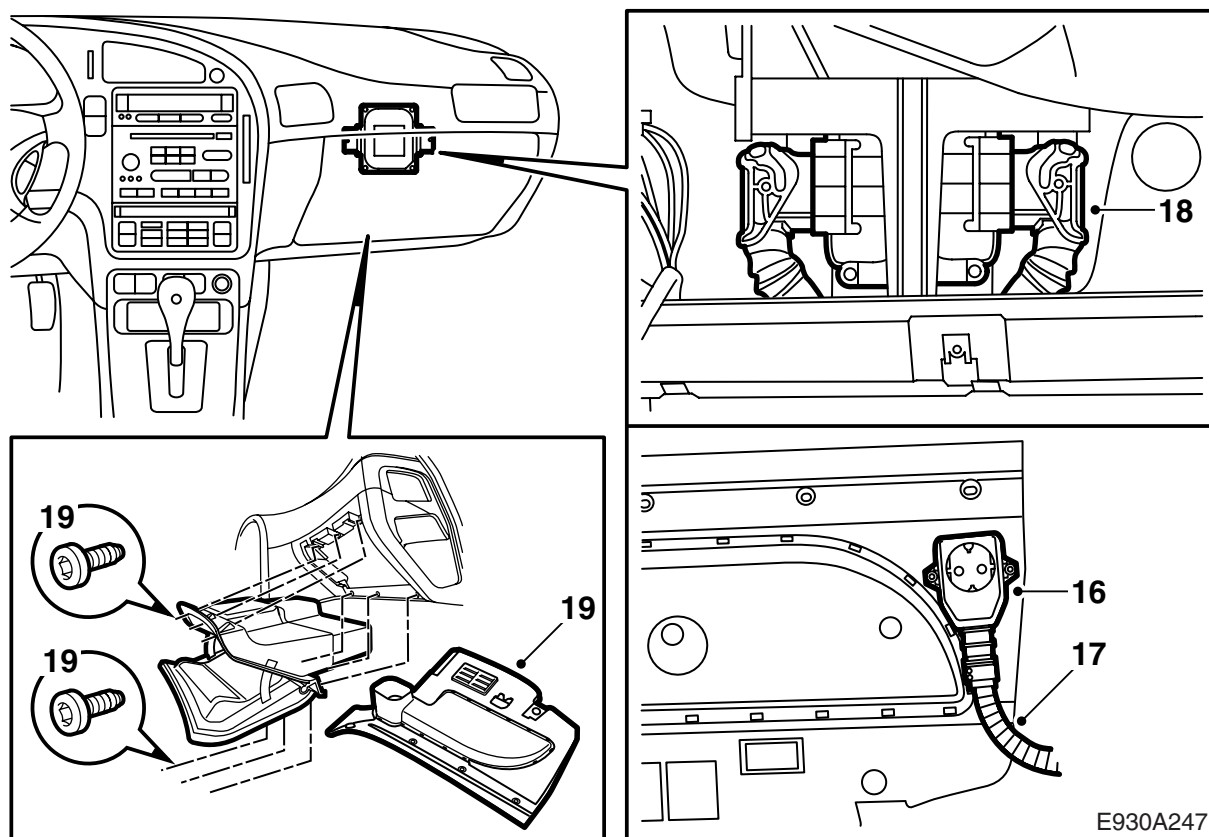

14 Проложите соединительный кабель длиной 2,0 м через стенку торпеды до того места, где будет смонтирована розетка в салоне. Зафиксируйте кабель хомутами.

Одновременно продеваются кабели таймера (при наличии).

15 Смонтируйте проходную втулку комплекта в стенке торпеды с внешней стороны и уплотните ее с помощью Teroson T 242 (арт. № 30 15 781) или равнозначным уплотняющим средством.

16 Расположите розетку 220В на панели защиты колен около А-стойки, см. рисунок. Отметьте положение отверстий шилом.

17 Подсоедините 2-метровый соединительный кабель к розетке 220В и прикрутите розетку.

18 **Автомобили с автоматической коробкой передач:** Подсоедините блок управления.

19 Если отделение для перчаток охлаждаемо, смонтируйте охлаждающий шланг. Смонтируйте на место отделение для перчаток.

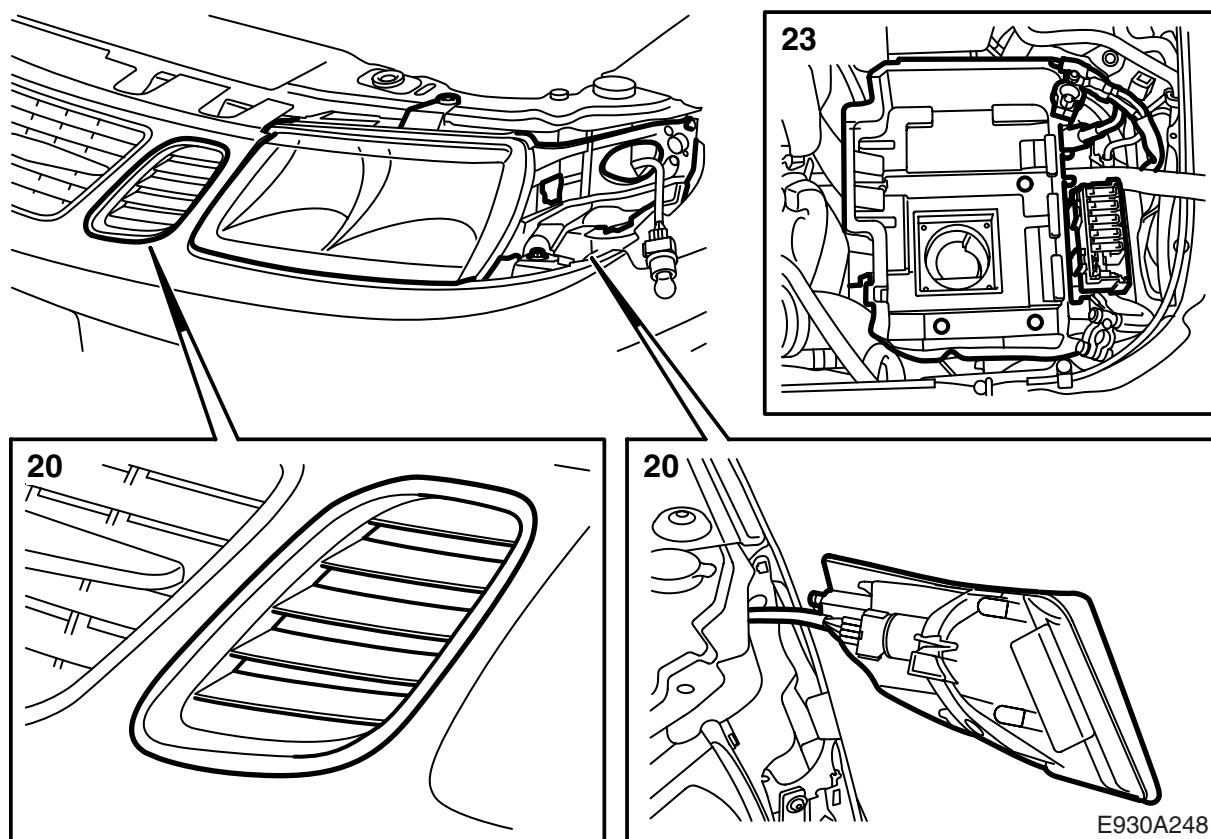

- 20 Смонтируйте левую фару и фонарь указателя поворота, а также левую часть решетки.
- 21 Проверьте, чтобы никакие кабели в двигательном отсеке не соприкасались с горячими или острыми деталями. Зафиксируйте кабели на неподвижных деталях хомутами.
- 22 Подсоедините оборудование к 220В и проверьте гнездо 220В при помощи вольтметра.
- 23 Смонтируйте полку аккумулятора и аккумулятор, подсоедините его. Установите правильное время и дату, запрограммируйте код радио (если в автомобиле установлено не оригинальное радио Saab).

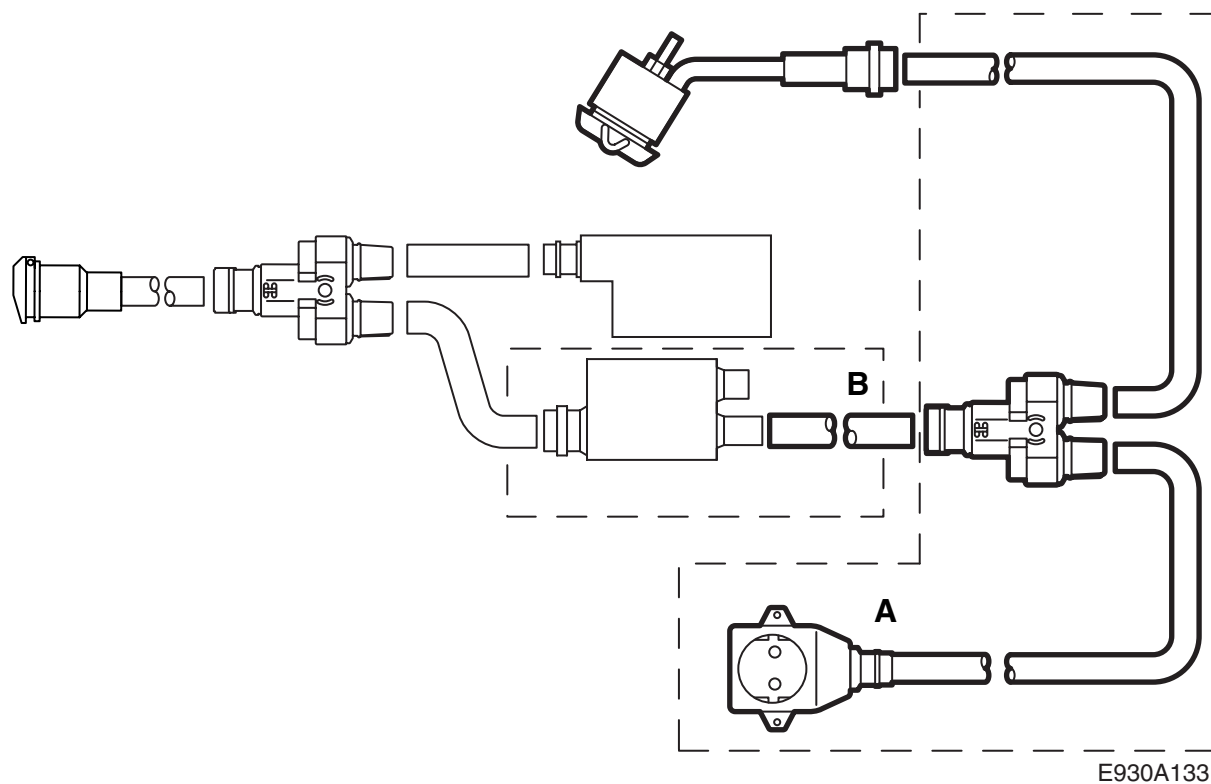

A Комплект трубопроводов-ответвлений

B Агрегат таймера