



**MONTERINGSANVISNING · INSTALLATION INSTRUCTIONS  
MONTAGEANLEITUNG · INSTRUCTIONS DE MONTAGE**

**Saab 9-5 D223**

**Штепсельный обогреватель**

Accessories Part No.	Group	Date	Instruction Part No.	Replaces
400 132 049	9:87-33	Jan 02	54 62 411	

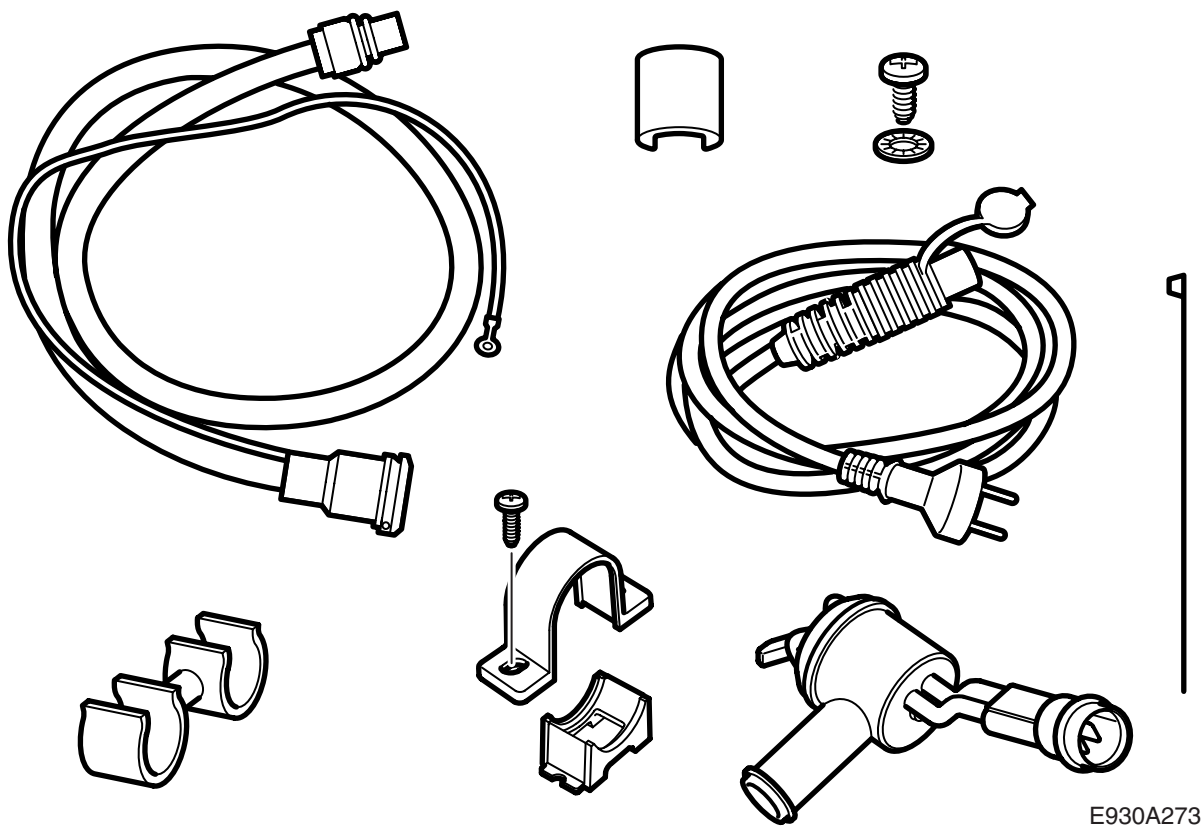

E930A273

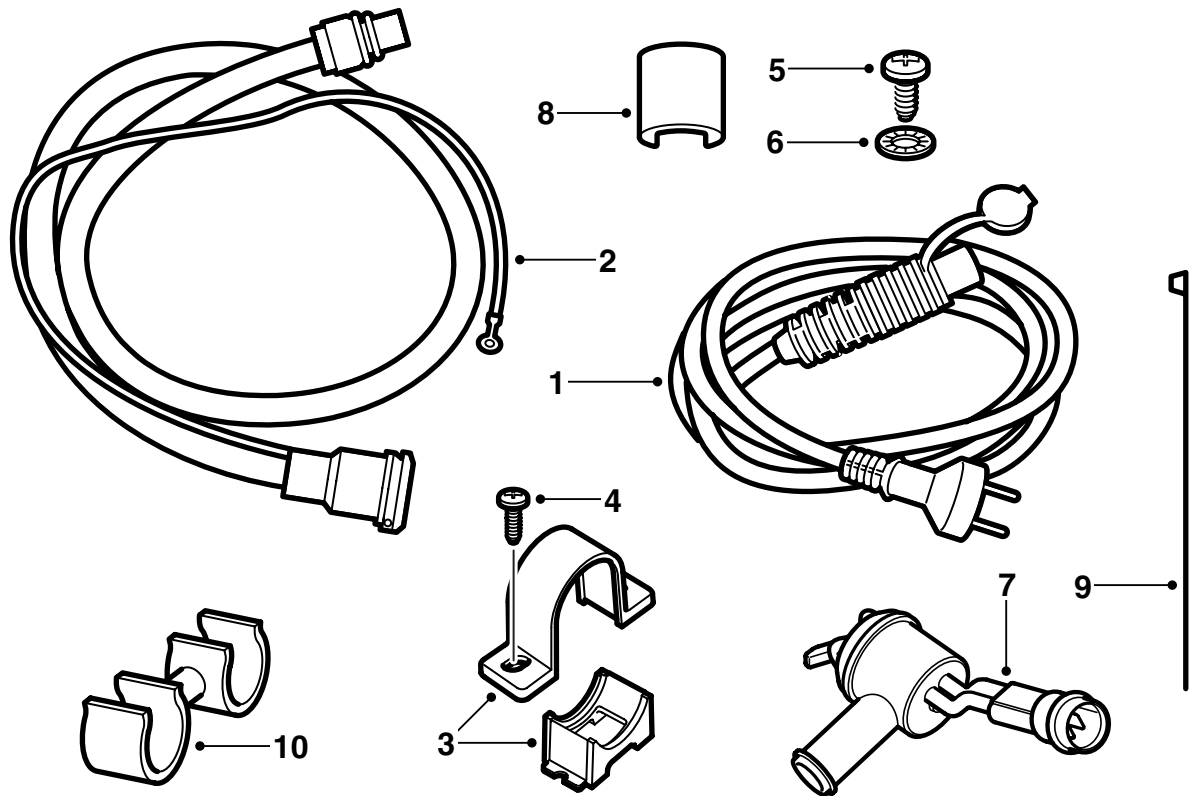

E930A274

- 1 Соединительный кабель
- 2 Входной контакт с входным кабелем
- 3 Держатель
- 4 Винт (2 шт.)
- 5 Винт
- 6 Зубчатая шайба
- 7 Нагревательный элемент
- 8 Фиксирующий зажим
- 9 Хомут (5 шт.)
- 10 Зажим

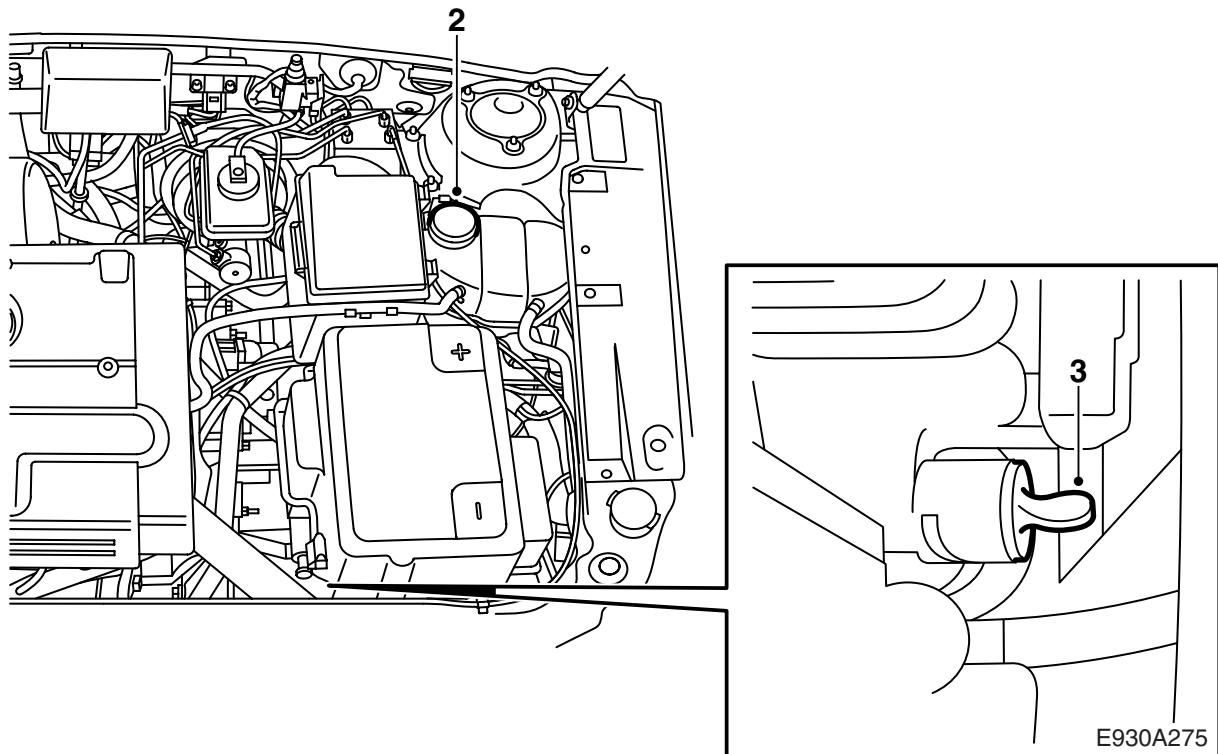

- 1 Полностью прочитайте инструкцию по монтажу и проверьте, чтобы все детали, входящие в комплект, имелись в наличии.
- 2 Положите защиту на крыло и снимите крышку расширительного бачка системы охлаждения.

**⚠ ПРЕДУПРЕЖДЕНИЕ**

Будьте осторожны, если двигатель горячий. Охлаждающая жидкость горячая. Можно обжечься об коллектор выхлопных газов.

- 3 Поднимите автомобиль. Возьмите емкость для сливания охлаждающей жидкости. Демонтируйте воздушный щит позади амортизатора и звуковой экран под двигателем, подсоедините шланг к сливной пробке, откройте пробку и слейте охлаждающую жидкость.

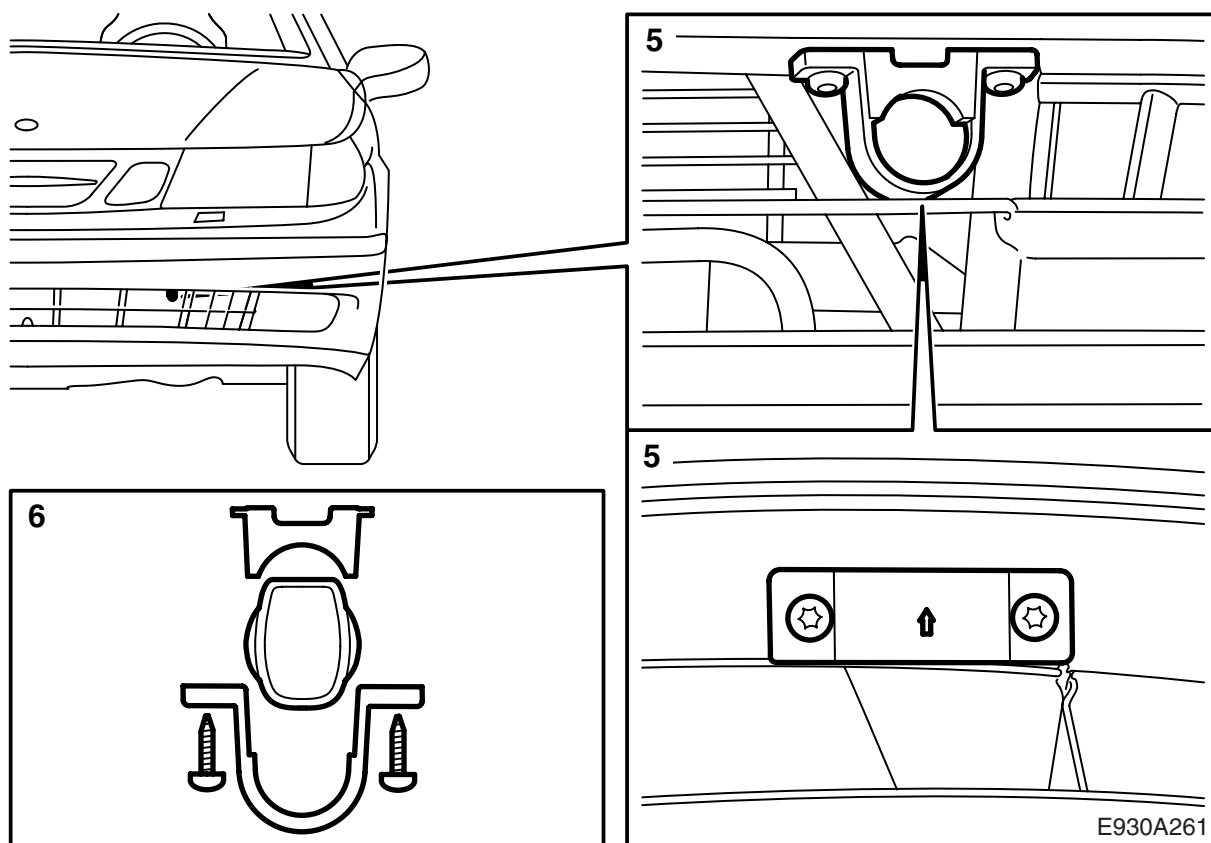

- 4 Опустите автомобиль до подходящей рабочей высоты для монтажа входного контакта в оболочке бампера.
- 5 Наметьте место расположения держателя вводного контакта (стрелка на держателе должна указывать вперед) и сделайте отверстие шилом.
- 6 Установите вводной контакт в держателе (крышку следует открывать вверх) и смонтируйте держатель на бампере.
- 7 Поднимите автомобиль и затяните сливную пробку.

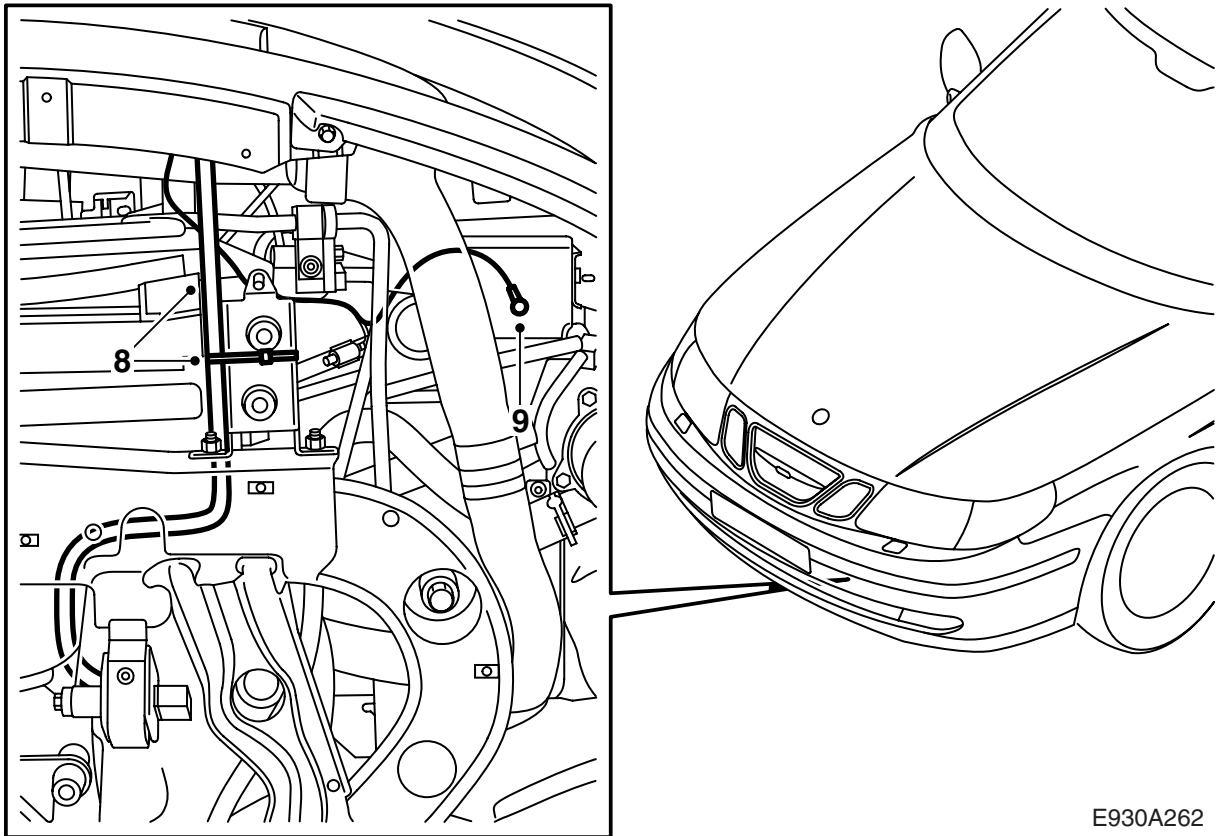

E930A262

- 8 Проложите вводной кабель между радиатором и несущей рамой. Положите контакт вводного кабеля на коробку передач.
- 9 Просверлите сверлом 3,5 мм отверстие для заземляющего провода на нижней стороне левой конструктивной опоры.
- 10 Соскребите краску дочиستا для надежного заземления и прикрутите заземляющий провод винтом и зубчатой шайбой (зубчатую шайбу следует располагать между кабельной клеммой заземляющего провода и кузовом). Нанесите растекающуюся защиту от коррозии арт. № 30 15 971. Зафиксируйте кабель заземления вдоль вводного кабеля.
- 11 Смонтируйте воздушный щит и звуковой экран. Опустите автомобиль.

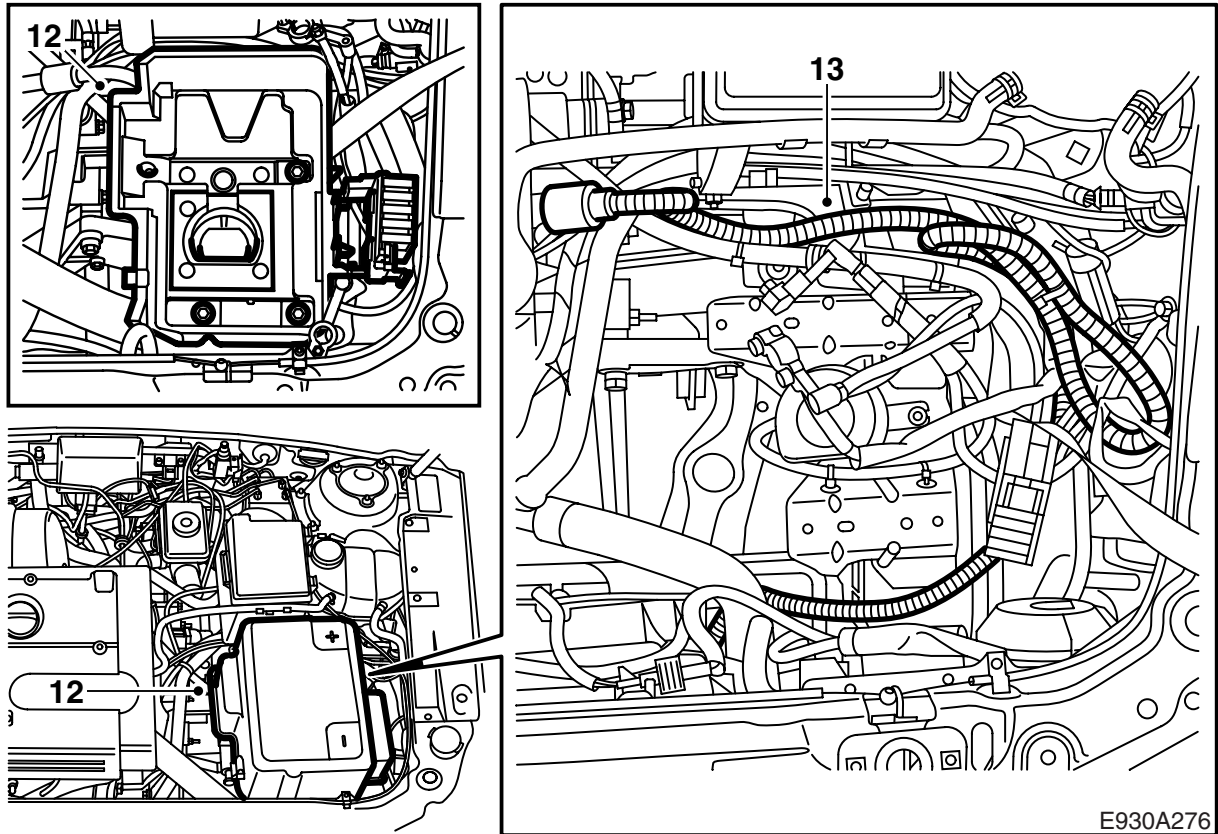

- 12 Демонтируйте аккумулятор и полку аккумулятора.
- 13 Введите впускной кабель вокруг места для аккумулятора и продолжайте к торцевой стороне головки цилиндров.

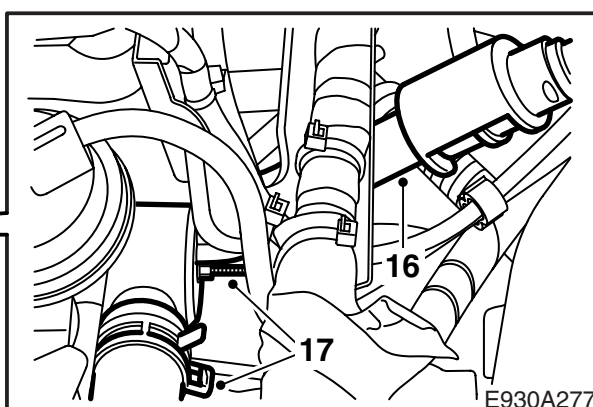
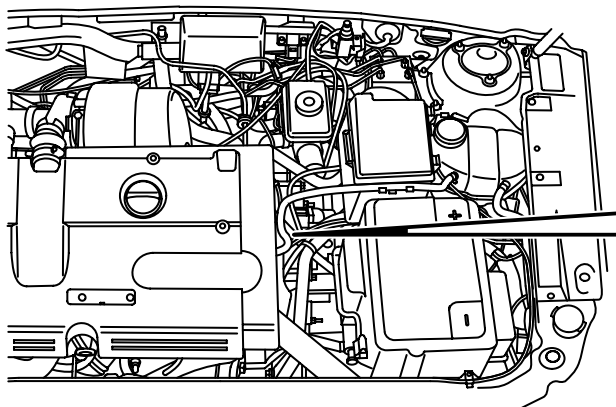
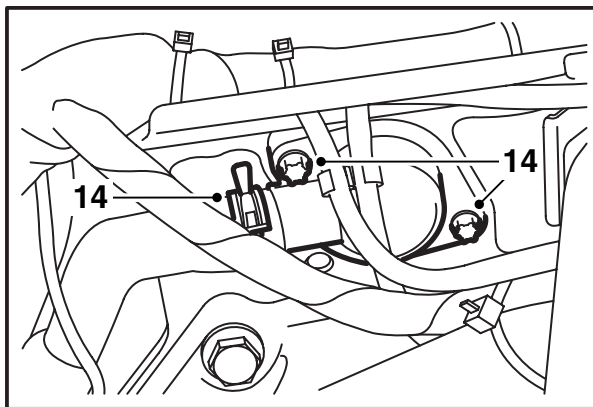
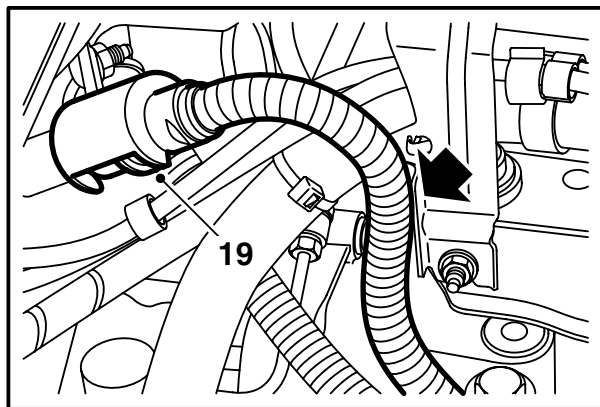

14 Демонтируйте шланг охлаждающей жидкости с соединительного патрубка охлаждающей жидкости на головке цилиндров и демонтируйте соединительный патрубок шланга охлаждающей жидкости с головки цилиндров.

15 Нанесите безкислотный вазелин арт. № 30 06 665 или аналогичный на O-кольцо элемента обогревателя.

16 Отрегулируйте T-образное встречное отверстие на корпусе нагревателя так, чтобы оно было расположено вертикально и подходило в корпус нагревателя. Следите за тем, чтобы соединительная трубка шланга охлаждающей жидкости имела тот же наклон, что и у первоначального шланга. Не затягивайте гайку крепления корпуса нагревателя.

17 Затяните гайку.

**Момент затягивания: 3,5 Нм.**

Подсоедините шланг охлаждающей жидкости к корпусу нагревателя.

18 Смажьте безкислотным вазелином, арт. № 30 15 286 или аналогичным, уплотнительное кольцо вводного кабеля и подсоедините кабель к нагревательному элементу.

19 Смонтируйте зажим на подсоединении. Когда зажим правильно смонтирован, слышится щелчок.

20 Зафиксируйте впускной кабель хомутом.

### **⚠ ПРЕДУПРЕЖДЕНИЕ**

Следите за тем, чтобы кабель не лежал на острых краях или на горячей поверхности. Перетирание или плавление может вызвать короткое замыкание и пожар.

21 Смонтируйте полку аккумулятора и аккумулятор.

- 22 Проверьте заземляющее соединение между штырем заземления входного контакта, оболочкой обогревателя и кузовом автомобиля.
- 23 Залейте охлаждающую жидкость и проверьте герметичность системы.
- 24 Продуйте систему охлаждения следующим образом:

## **Примечание**

АС/АСС должен быть в положении OFF.

Залейте охлаждающую жидкость до отметки MAX и закройте крышку расширительного бачка.

Подсоедините шланг выхлопных газов.

Запустите двигатель и дайте ему поработать некоторое время на различных оборотах.

Проверьте, чтобы к расширительному бачку в головке цилиндров был постоянный приток охлаждающей жидкости через шланг вывода воздуха из корпуса термостата.

Заглушите двигатель, откройте осторожно крышку расширительного бачка и долейте жидкость до отметки MAX. Закройте крышку.

Дайте двигателю поработать на различных оборотах, пока термостат не откроется и не включится вентилятор.

Заглушите двигатель и при необходимости долейте охлаждающую жидкость до уровня MAX.

- 25 Проверьте герметичность системы охлаждения и функционирование обогревателя.
- 26 Установите правильное время на часах и, если на автомобиле есть радио не производства Saab, введите правильный код.
- 27 Положите инструкцию по монтажу в автомобиле и обратите внимание клиента на инструкции по эксплуатации.



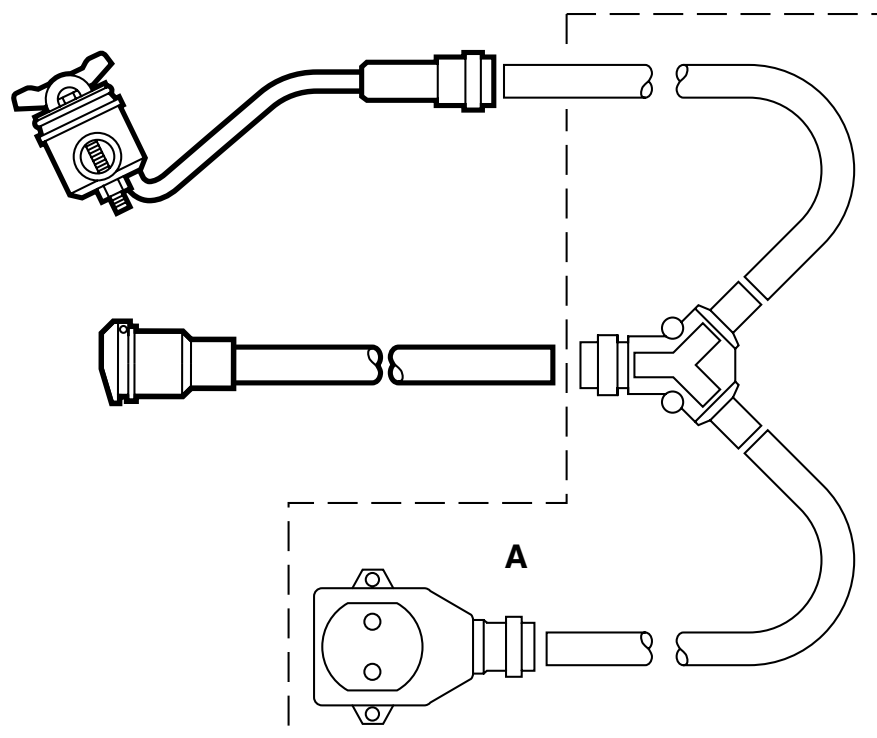

D930A036

A Комплект трубопроводов-ответвлений

## Инструкции для пользователя

- Соединительный кабель должен представлять собой маслостойкий резиновый кабель, одобренный для использования вне помещения и имеющий сечение не менее 3x1,5 мм<sup>2</sup>.
- Обогреватель двигателя можно подсоединять только к заземленной розетке.
- Осторожно обращайтесь со всеми кабелями. Будьте особо внимательны к опасности заземлений между капотом и кузовом, а также к опасности порезов об острые края металла.

### ПРЕДУПРЕЖДЕНИЕ

Регулярно проверяйте заземляющее соединение между заземляющим штырем входного контакта, оболочкой обогревателя и кузовом автомобиля.

- Регулярно обследуйте соединительный кабель на наличие повреждений и старение. Поврежденный кабель следует немедленно заменить.

### Примечание

Функция обогревателя может быть нарушена, если:

- охлаждающая жидкость загрязнена
- уровень охлаждающей жидкости недостаточный либо в систему попал воздух
- в системе имеется скопление шуги
- используется цемент для радиатора