



**MONTERINGSANVISNING · INSTALLATION INSTRUCTIONS
MONTAGEANLEITUNG · INSTRUCTIONS DE MONTAGE**

Saab 900 M94-, Saab 9-3, Saab 9-5 4D

Розетка 12 В в багажнике

Accessories Part No.	Group	Date	Instruction Part No.	Replaces
400 112 314 86 90 372	9:37-02	Sept 06	86 92 238	86 92 238 Jan 99

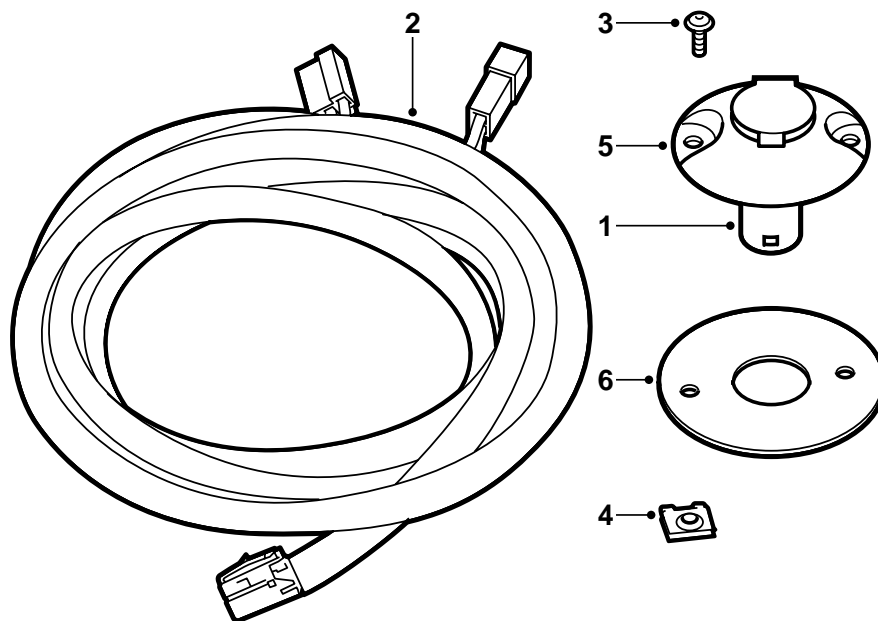

E930A090

- 1 Розетка 12 В
- 2 Проводка
- 3 Винты (2)
- 4 Зажим (2)
- 5 Уплотнение
- 6 Рама крепления

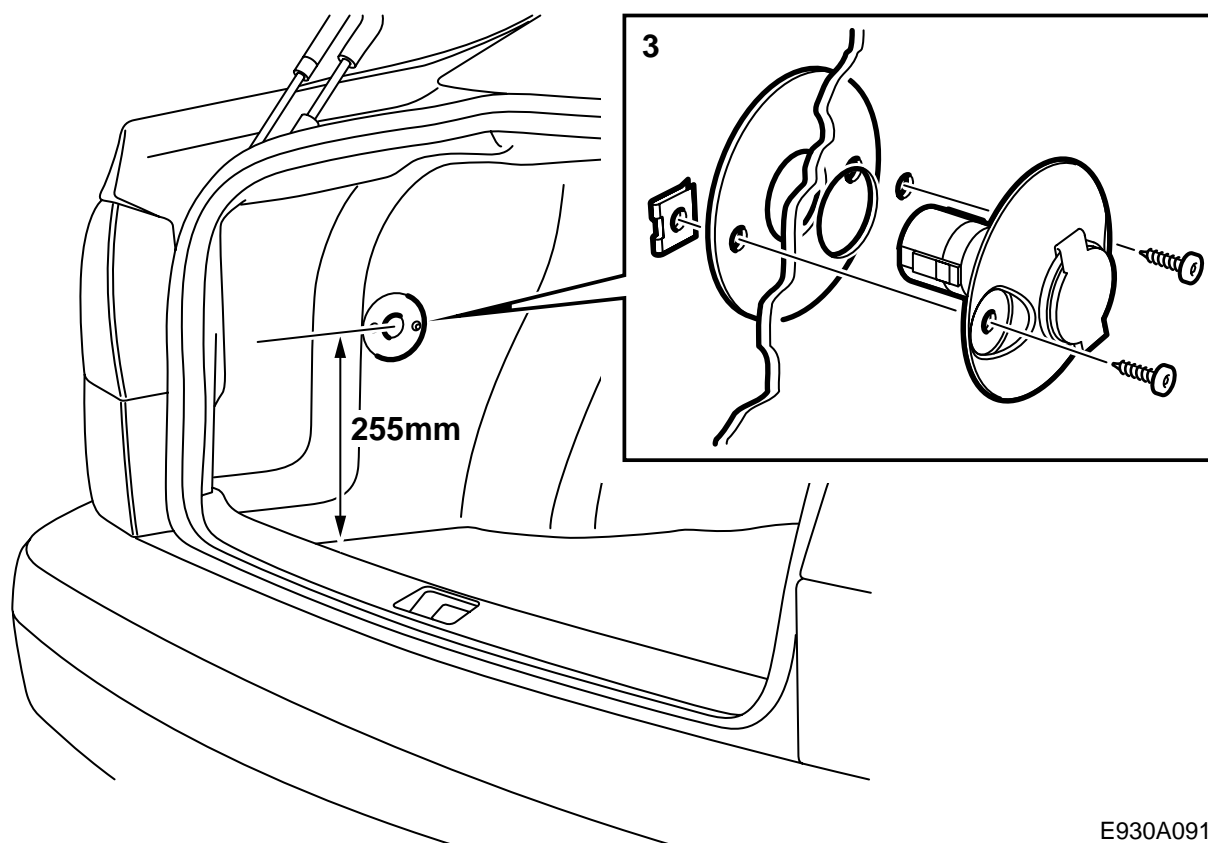

E930A091

9-5

- 1 Поместите раму крепления прямо перед запрессованной частью боковой обшивки (см. рисунок) так, чтобы центр располагался на расстоянии 255 мм над полом. Проверьте, чтобы рама крепления не выступала за плоскую часть обшивки. Вырежьте отверстие диаметром 30 мм, соответствующее центральному отверстию.
- 2 Демонтируйте защиту порога багажника.
- 3 Открутите пластмассовые гайки и отогните обшивку багажника. Смонтируйте розетку 12 В двумя винтами, уплотнение, раму крепления и 2 зажима. Проверьте, чтобы крышка открывалась вверх.
- 4 Демонтируйте защиты порога на левой стороне.
- 5 Демонтируйте уплотнение под панелью на левой стороне.
- 6 **ПР:** Демонтируйте боковую обшивку средней консоли.
- 7 Демонтируйте узел АСС либо панель отопления/вентиляции.

- 8 Отсоедините провод прикуривателя и подсоедините его к "папе" контактного разъема проводки. Затем подсоедините "маму" контактного разъема проводки к прикуривателю.

Указание

Скорректируйте длину проводки так, чтобы можно было делать демонтаж.

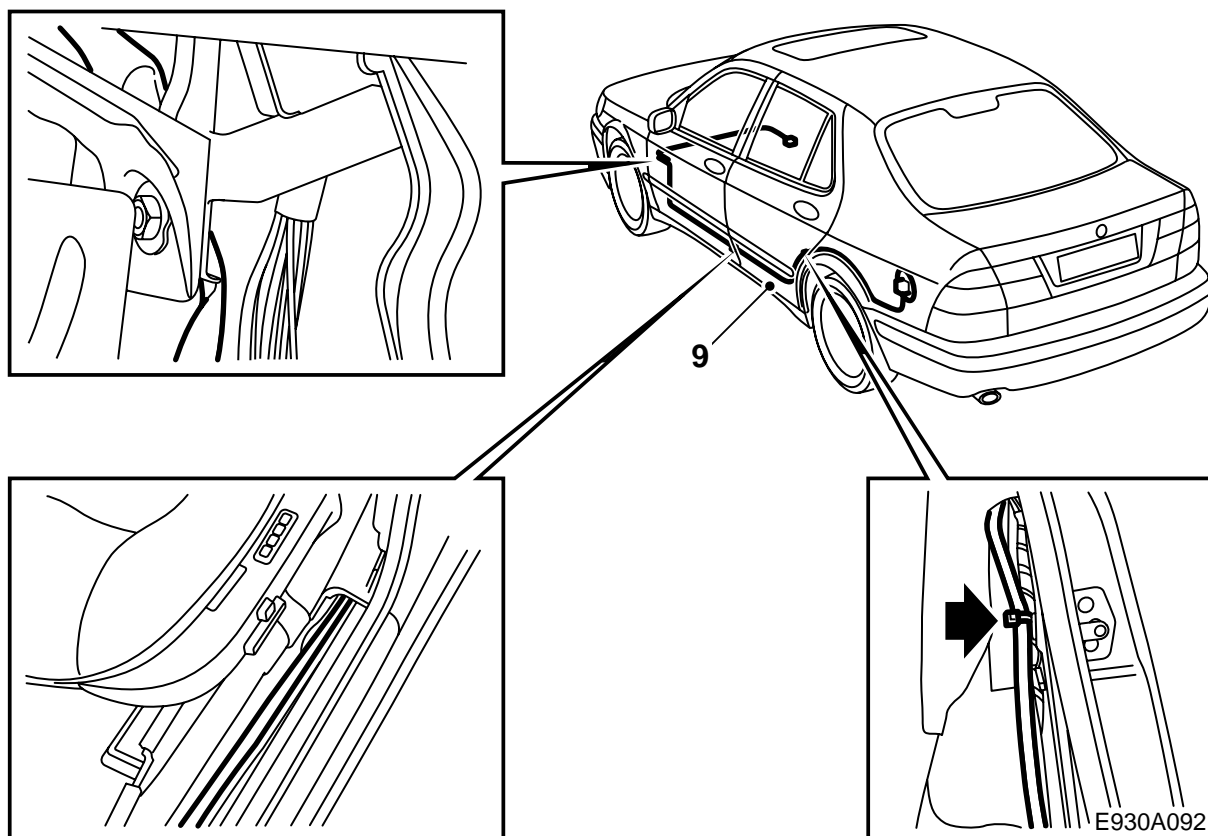

9 Проложите проводку вдоль проводки автомобиля (у порогов она д.б. проложена в канале проводки). Проводку следует проложить под пенопластовым блоком и воздушным каналом около левой В-стойки.

Следует высвободить задний край уплотнительной накладки задней двери, чтобы проводку можно было провести в багажник.

10 Подсоедините проводку к розетке 12 В и проверьте наличие напряжения 12 В в розетке в багажнике.

Указание

Скорректируйте длину проводки так, чтобы можно было делать демонтаж.

11 Зафиксируйте проводку в подходящих местах так, чтобы она не была пережата или повреждена.

ПРЕДУПРЕЖДЕНИЕ

Проверьте, чтобы проводка не проходила вблизи острых краев, поскольку это связано с опасностью короткого замыкания, а также проверьте, чтобы проводка не пережималась при регулировке руля.

12 Приладьте обшивку багажника и смонтируйте защиту порога багажника.

13 Смонтируйте защиты порога на левой стороне.

14 **ПР:** Смонтируйте боковую обшивку на средней консоли.

15 Смонтируйте уплотнение под панелью либо отделение для перчаток.

16 Установите на место узел АСС либо панель отопления/вентиляции.

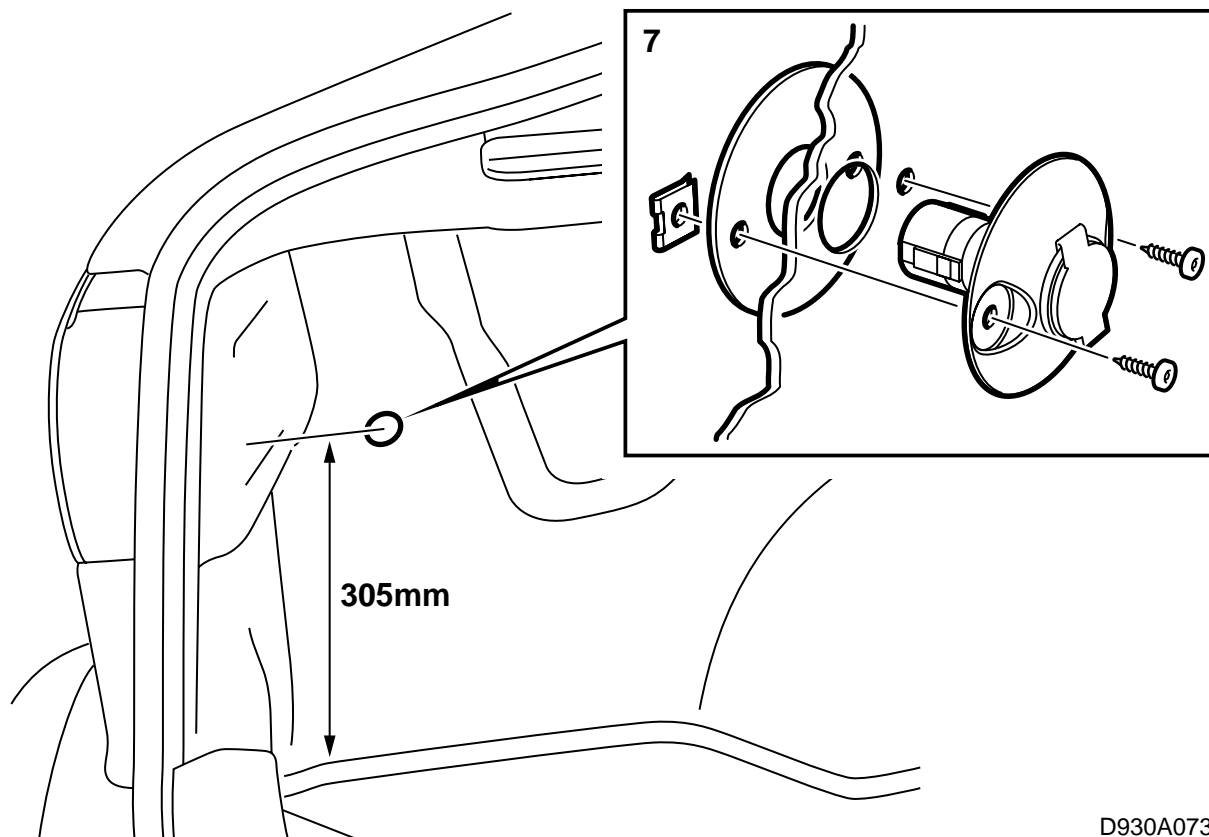

D930A073

900/9-3

- 1 Опустите вперед подушки заднего сидения и спинку.
- 2 Отделите нижнюю часть дверных уплотнений на левой стороне.
- 3 Поместите раму крепления прямо за запрессованной частью боковой обшивки (см. рисунок) так, чтобы центр располагался на расстоянии 305 мм над полом. Вырежьте отверстие диаметром 30 мм, соответствующее центральному отверстию.
- 4 Демонтируйте задние скобы крепления груза и защиту порога в багажнике.
- 5 Вытащите полку для шляп.
- 6 Демонтируйте винты крепления рамы к заднему левому динамику.
- 7 Открутите пластмассовую гайку около левой задней лампы и отогните левую часть обшивки багажника. Смонтируйте розетку 12 В двумя винтами, уплотнение, раму крепления и 2 зажима. Проверьте, чтобы крышка открывалась вверх, см. рисунок, входящий в комплект.

Указание

Зафиксируйте антенный кабель так, чтобы он не мог быть поврежден.

8 5-дв.: Демонтируйте защиты порогов на левой стороне и нижнюю часть обшивки левой В-стойки.

2-дв./3-дв.: Демонтируйте левую боковую обшивку и защиту порога на левой стороне.

9 ЛР: Демонтируйте розетку диагностики и демонтируйте уплотнение под панелью на левой стороне (7 винтов и 2 зажима).

ПР: Демонтируйте отделение для перчаток.

10 Демонтируйте пепельницу и вставку пепельницы.

11 Отсоедините провод прикуривателя и подсоедините его к "папе" контактного разъема проводки. Затем подсоедините "маму" контактного разъема проводки к прикуривателю.

Указание

Скорректируйте длину проводки так, чтобы можно было делать демонтаж.

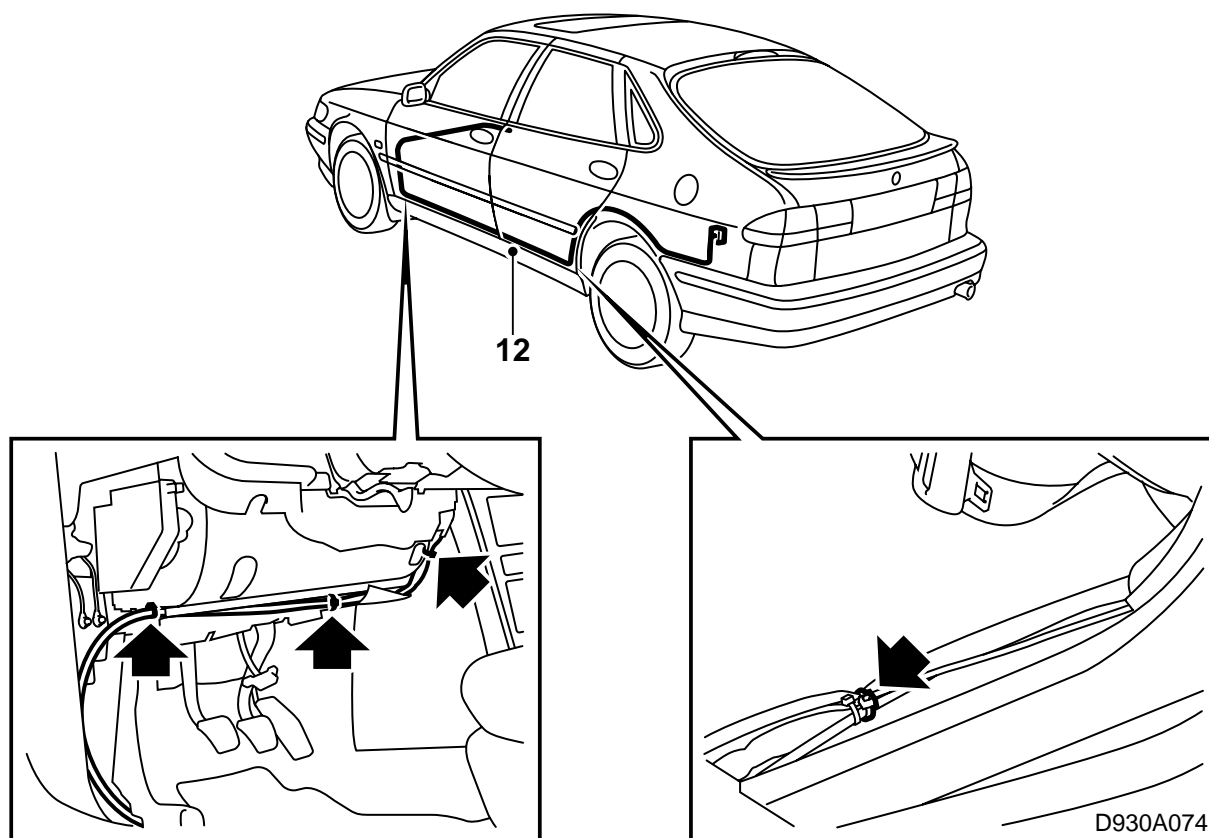

- 12 Проложите проводку вдоль проводки автомобиля (у порогов она д.б. проложена в канале проводки) к багажнику.
- 13 Подсоедините проводку к розетке 12 В и проверьте наличие напряжения 12 В в розетке в багажнике.

Указание

Скорректируйте длину проводки так, чтобы можно было делать демонтаж.

- 14 Зафиксируйте проводку в подходящих местах так, чтобы она не была пережата или повреждена.

ПРЕДУПРЕЖДЕНИЕ

Проверьте, чтобы проводка не проходила вблизи острых краев, поскольку это связано с опасностью короткого замыкания, а также проверьте, чтобы проводка не пережималась при регулировке руля.

- 15 Приладьте обшивку багажника и затяните винты рамы крепления динамика и пластмассовую гайку обшивки багажника.
- 16 Смонтируйте защиту порога багажника и задние скобы крепления груза.
- 17 **5-дв.:** Смонтируйте нижнюю часть обшивки В-стойки.

- 18 **ЛР:** Смонтируйте уплотнение под панелью на левой стороне (7 винтов и 2 зажима) и смонтируйте розетку диагностики.

ПР: Смонтируйте отделение для перчаток.

- 19 Вставьте обратно вставку пепельницы и саму пепельницу.
- 20 Смонтируйте уплотнения дверей на левой стороне.
- 21 **5-дв.:** Смонтируйте защиты порога на левой стороне.
2-дв./3-дв.: Смонтируйте боковую обшивку и защиту порога.
- 22 Откиньте обратно подушки и спинку заднего сидения.
- 23 Установите заднюю полку.