



SAAB

**MONTERINGSANVISNING · INSTALLATION INSTRUCTIONS
MONTAGEANLEITUNG · INSTALLATIONS DE MONTAGE**

Saab 9-5

Kit de radio

Accessories Part No.	Group	Date	Instruction Part No.	Replaces
400 109 096	9:36-10	Mar 98	50 36 280	

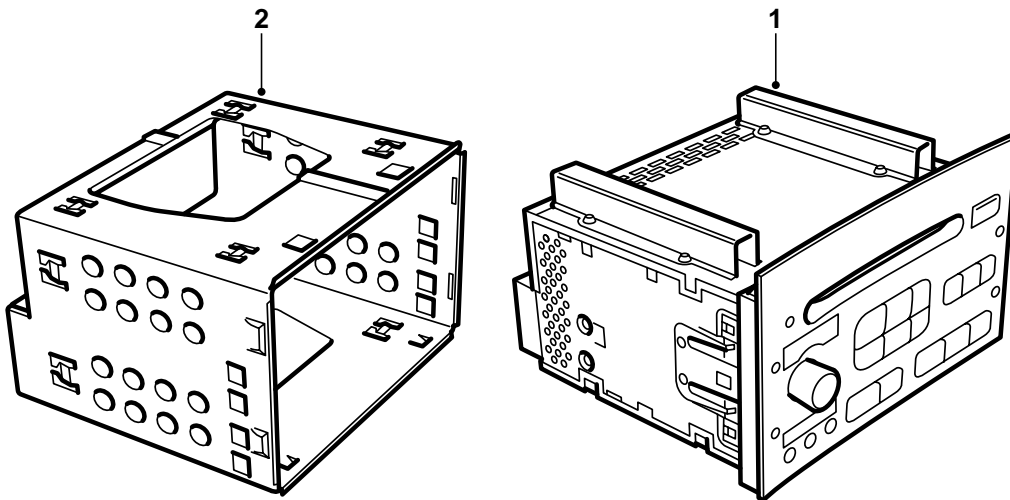

E930A041

- 1 Radio
- 2 Cesto de la radio
- 3 Instrucciones de montaje 50 36 280

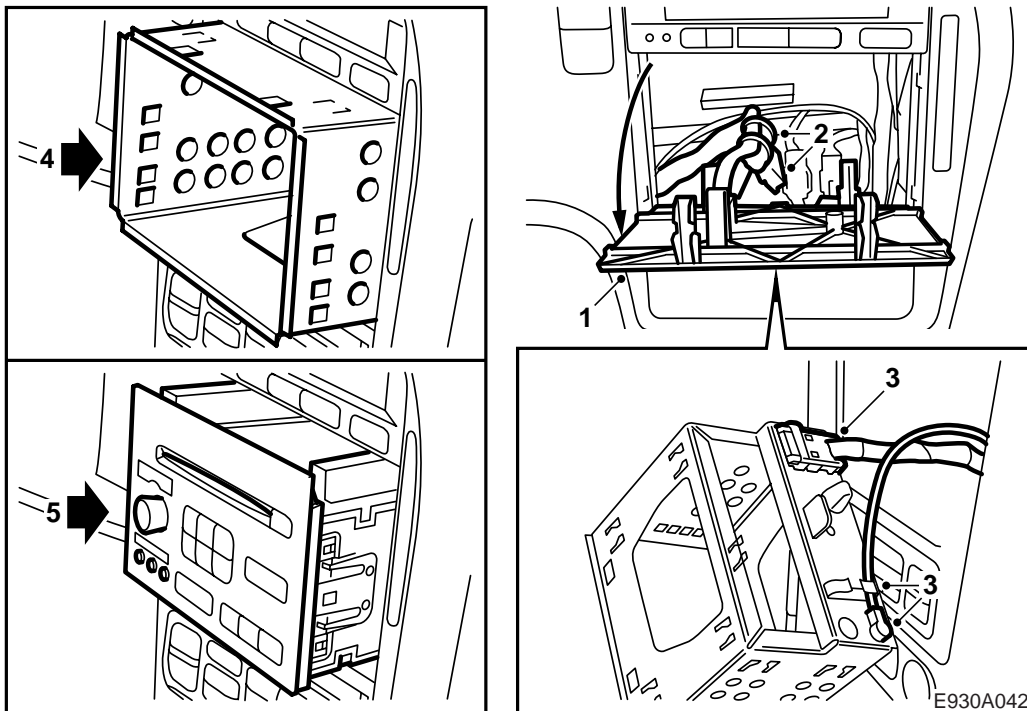

- 1 Desmontar la tapa de recubrimiento en el tablero de instrumentos.
- 2 Localizar los cables de la radio (cable con la pieza de contacto y cable de la antena) en el espacio por detrás de la tapa. Cortar la banda tensora de sujeción de los cables.
- 3 Fijar la caja de contacto y el contacto del cable de la antena en el lado trasero del cesto de la radio.
- 4 Introducir el cesto de la radio en el tablero de instrumentos, al mismo tiempo que se controla la red de conductores del automóvil, para no aplastarla o doblarla.
En el canto trasero del cesto de la radio existe un pivote de guía, el cual debe encajarse en una ranura en la caja climatización, debiendo el cesto quedar encajado correctamente.
- 5 Introducir la radio en el compartimento (cesto). La radio se introduce hasta que sus fijadores se enganchen correctamente en el compartimento.
- 6 Programar la radio para el automóvil, es decir la radio deberá ser “enlazada” al automóvil en el que va a utilizarse. Esto se realiza con el instrumento de diagnóstico (Tech 2). Ver el Manual de servicio 3:5 Sistema Audio, Detección de averías, generalidades: Menú “Programación”.

Para desmontar la radio

- a Realizar una “separación” antes de desmontar la radio según el Manual de servicio 3:5 Sistema Audio.
- b Sacar la radio con ayuda de la herramienta adjunta con la radio.