



MONTERINGSANVISNING · INSTALLATION INSTRUCTIONS
MONTAGEANLEITUNG · INSTRUCTIONS DE MONTAGE

Saab 9-5 5D

Spoiler trasero

Accessories Part No.	Group	Date	Instruction Part No.	Replaces
400 132 163	9:84-14	Dec 01	53 35 773	

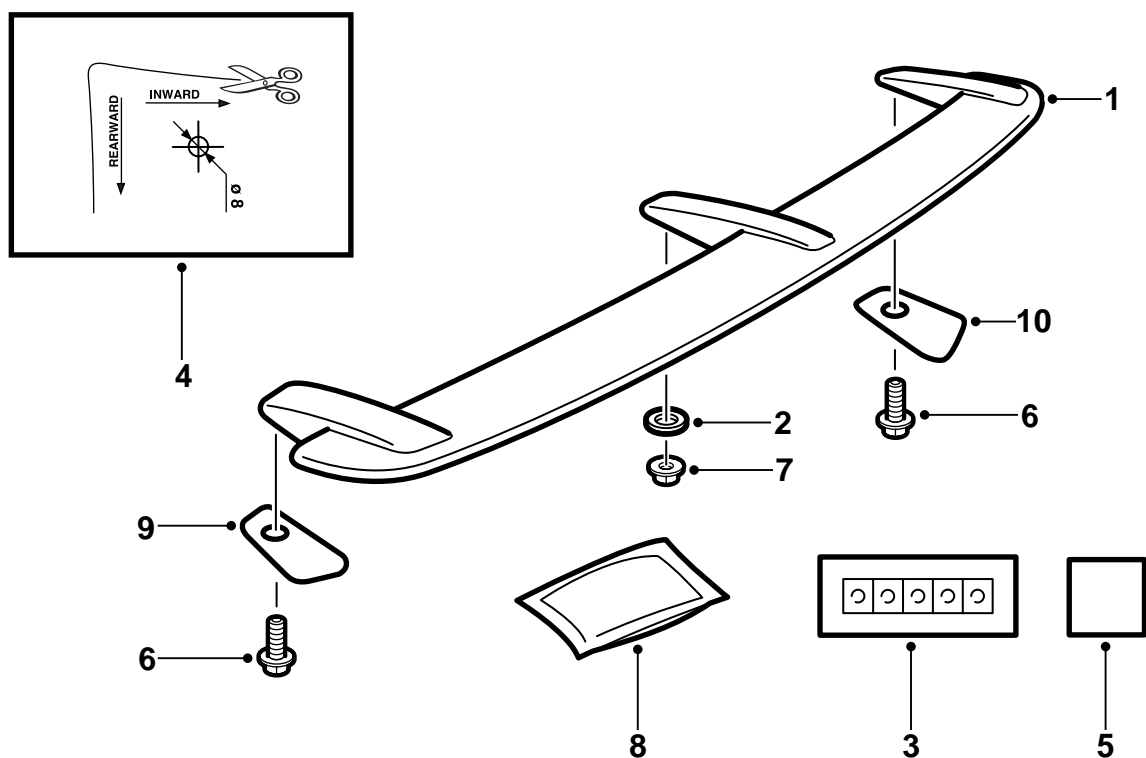

E980A406

- 1 Spoiler
- 2 Empaquetadura
- 3 Cinta adhesiva de zinc (x3)
- 4 Plantilla para taladrar
- 5 Cinta adhesiva doble
- 6 Tornillo (x2)
- 7 Tuerca
- 8 Paño para limpiar
- 9 Empaquetadura Iz.
- 10 Empaquetadura Der.

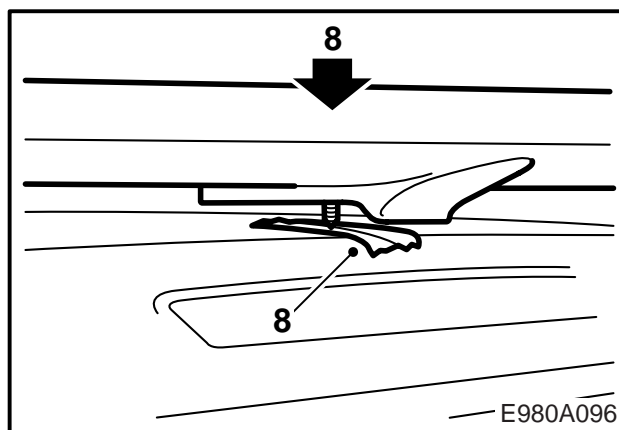
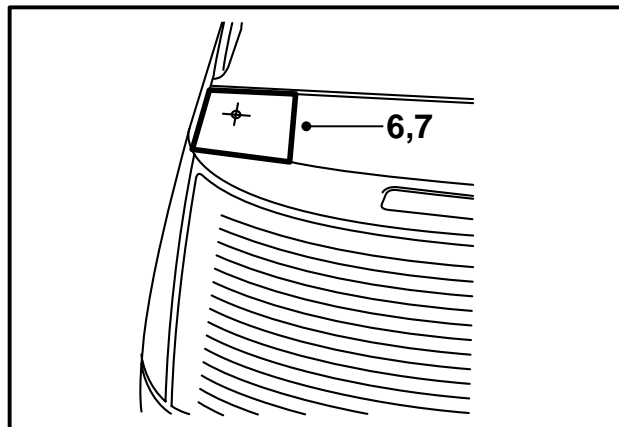
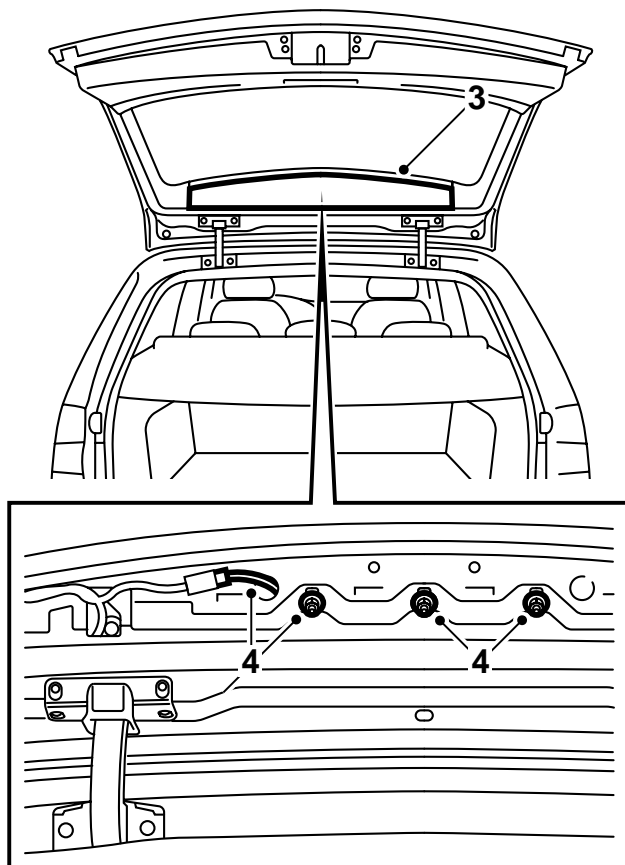

El spoiler está tratado con un agente imprimador negro y preparado, por esta razón, para ser pintado.

- 1 Pintar el spoiler en el color de la carrocería. Ver las "Disposiciones para el pintado del plástico PUR-RIM preimprimado" en estas instrucciones de montaje.
- 2 Abrir la puerta del maletero.
- 3 Desmontar el recubrimiento situado en la parte superior del interior de la puerta del maletero y los tapones de goma.
- 4 Desmontar la luz de freno central.
- 5 Recortar la plantilla para taladrar y colocarla en el sitio adecuado según las instrucciones indicadas en la plantilla.
- 6 Marcar la posición del agujero con un punzón.

Observación

Observar una gran precisión.

- 7 Hacer agujeros siguiendo las marcaciones. Utilizar un taladro de 8 mm.
- 8 Marcar la posición aproximada del agujero central con cinta de protección. Montar el spoiler, colocar los tornillos exteriores para fijar el spoiler en su posición. Presionar en el centro. Desmontar el spoiler. A continuación, el tornillo central del spoiler debe haber dejado una señal en la cinta adhesiva.

- 9 Hacer un agujero de 8 mm siguiendo la marca central.

Colocar el spoiler en su sitio y comprobar que los agujeros de la puerta del maletero coincidan con los puntos de fijación del spoiler. De no ser así, los agujeros deben ovalarse con una lima.

- 10 Proteger contra la oxidación los agujeros taladrados según lo siguiente:
 - Rebabar los orificios y extraer las virutas sueltas y las escamas de pintura con aire comprimido.
 - Aplicar pintura de base. Utilizar Standox 1K Füllprimer u otro producto similar.
 - Aplicar pintura de recubrimiento.
 - Montar la cinta adhesiva de zinc e introducir un destornillador en los agujeros para que la cinta adhesiva para ajustar la cinta adhesiva a los bordes del agujero.

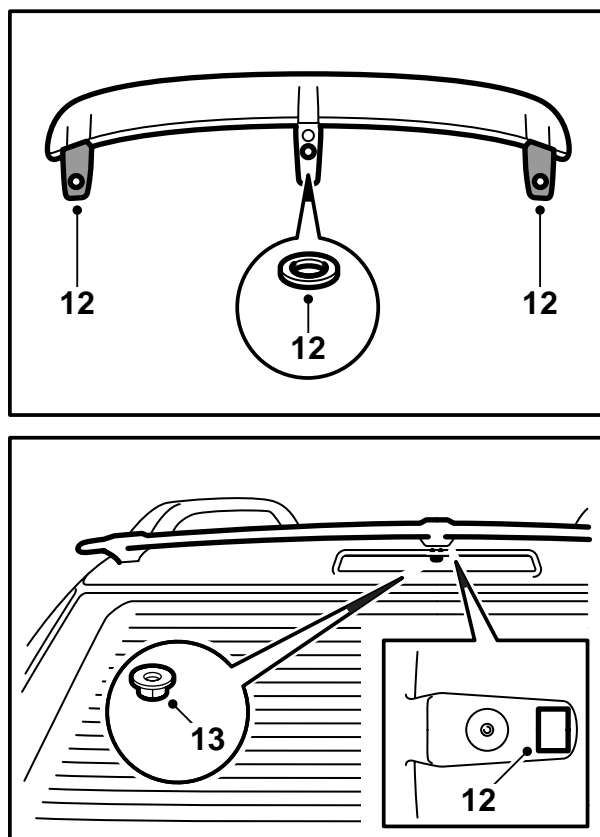

- 11 Limpiar con el paño debajo de los puntos de fijación del spoiler y en los lugares de la puerta del maletero en los que se montará el spoiler.
- 12 Montar las empaquetaduras y fijar la cinta adhesiva doble debajo del punto de fijación central del spoiler, ver la imagen.
- 13 Retirar la tira de protección de la cinta adhesiva doble y ajustar el spoiler en el lugar correcto empezando por el borde trasero.

Atención

Es muy importante colocar el spoiler de forma correcta en el borde trasero antes de que la cinta adhesiva quede pegada en la puerta del maletero.

Fijar apretando el borde delantero del spoiler y mantener oprimida la parte delantera durante por lo menos 1 minuto para permitir que la cinta adhesiva quede bien pegada. Montar los tornillos y la tuerca que sujetan el spoiler, pero no los apriete todavía. La tuerca central puede montarse en el espacio facilitado por el desmontaje de la luz de freno. Apretar en primer lugar la tuerca de la fijación central del spoiler y, a continuación, los tornillos de los extremos.

Par de apriete 6 Nm (4.5 lbf ft)

Comprobar que sea satisfactorio el juego entre la puerta del maletero y los puntos de fijación del spoiler.

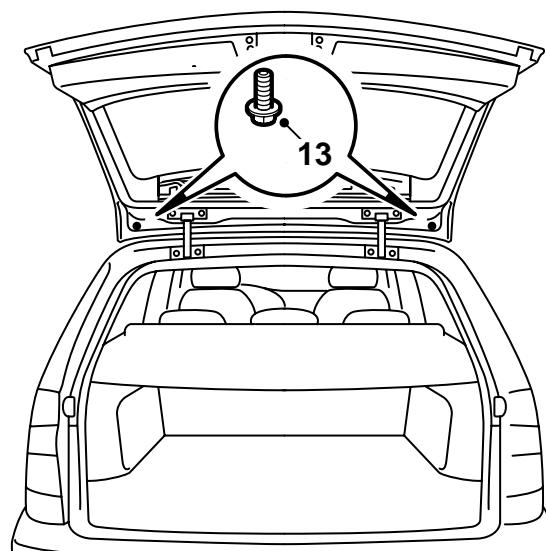

E980A407

- 14 Montar la luz de freno central y los tapones de goma.
Par de apriete: 3,9 Nm (2.9 lbf ft)
- 15 Montar el recubrimiento del interior de la puerta del maletero. Cerrar la puerta del maletero.

Regulaciones para el pintado del plástico PUR-RIM imprimado

- Durante el proceso de pintura, el deflector deberá colocarse de manera que no se deforme.
- La temperatura no deberá exceder +40°C (104°F).
- El deflector ya ha sido imprimado por el proveedor.
- Durante la manipulación del deflector deberán usarse guantes limpios.

Tiempo de secado

70 minutos a 40°C (104°F)

Preparativos

- Para un resultado óptimo, deberá aplicarse una pintura de llenado de poros.
- Lijar minuciosamente las superficies con pintura básica. Utilizar el papel de lija 3M 1200 ó 800.