



**MONTERINGSANVISNING · INSTALLATION INSTRUCTIONS
MONTAGEANLEITUNG · INSTRUCTIONS DE MONTAGE**

Saab 9-3 4D M03-

Uppgradering till ljudsystem Prestige 300

Accessories Part No.	Group	Date	Instruction Part No.	Replaces
12 787 154 32 000 556	9:36-22	Feb 05	12 788 464	12 788 464 Nov 02

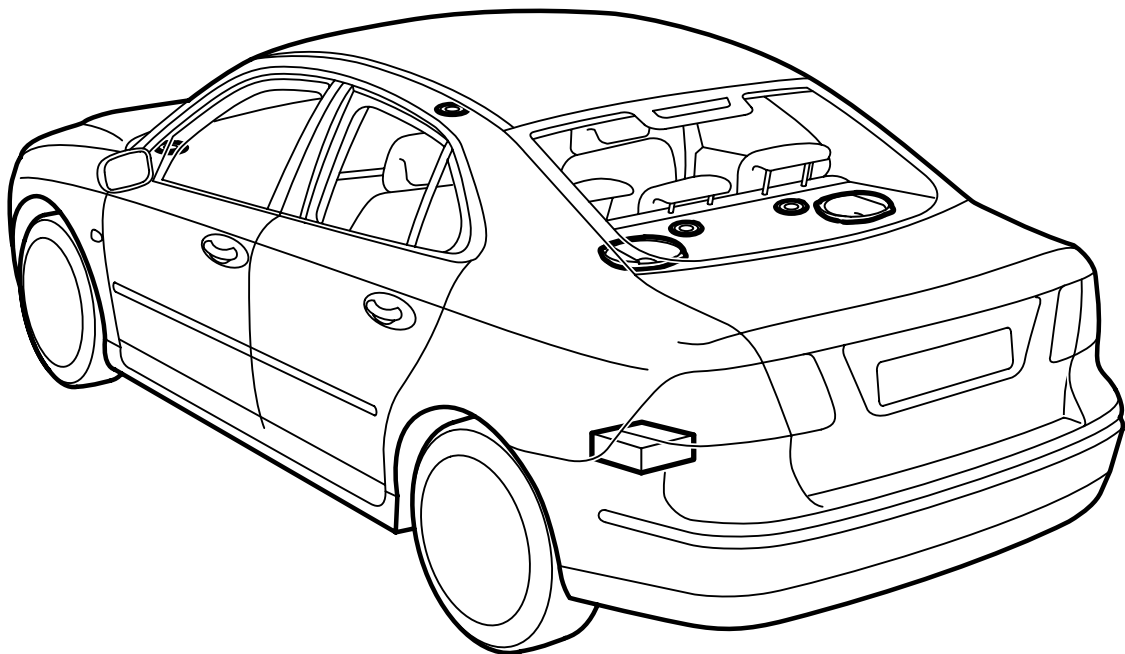

F930A084

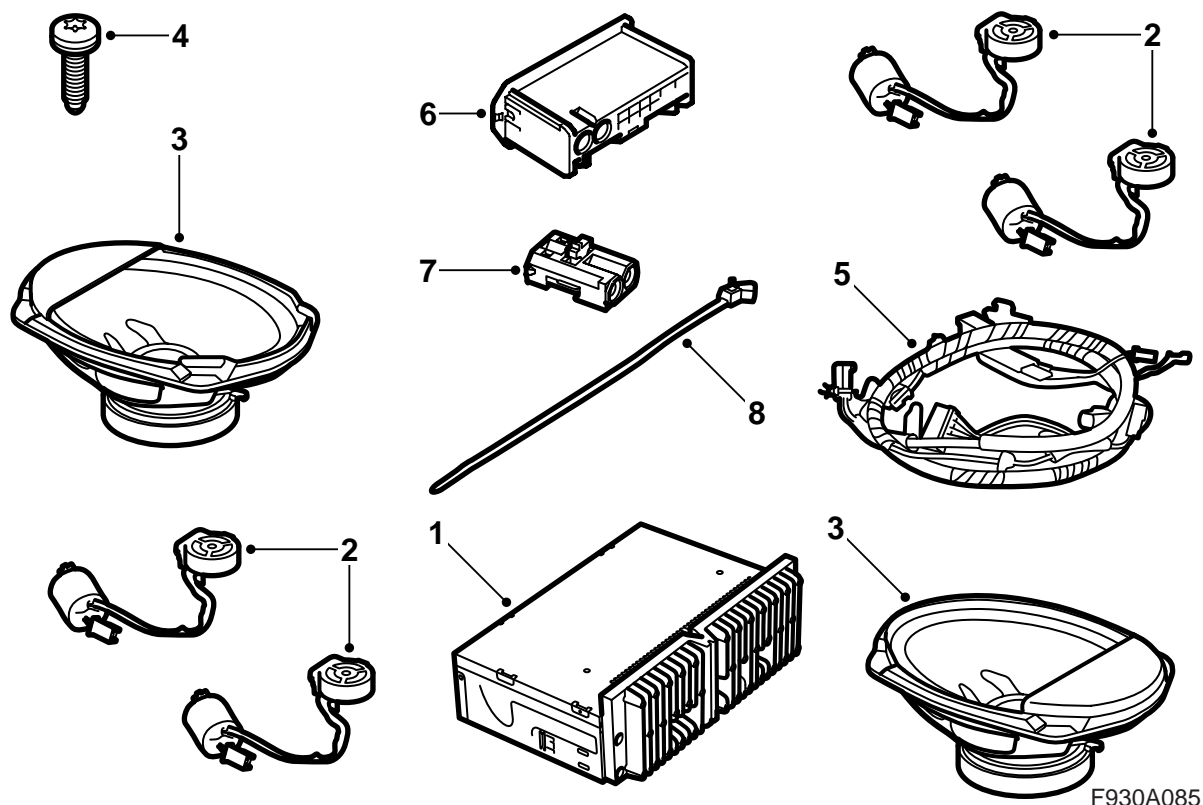

F930A085

- 1 Förstärkare
- 2 Diskanthögtalare (x4)
- 3 Bashögtalare (x2)
- 4 Skruv (x8)
- 5 Ledningsnät
- 6 Kåpa, kontakthus
- 7 Kontaktdon optisk kabel, 2-poligt
- 8 Buntband med clips
- 9 Fiberkabel (saknas i bilden) (används enbart då det finns annan utrustning i konsolen i bagageutrymmet)

Dessutom krävs följande artiklar (beställs separat)

Konsol för utrustning i bagageutrymmet (vissa bilar) bestående av:

- Konsol
- Skruv (x3)
- Mutter
- Clipsmutter
- Sidklädsel

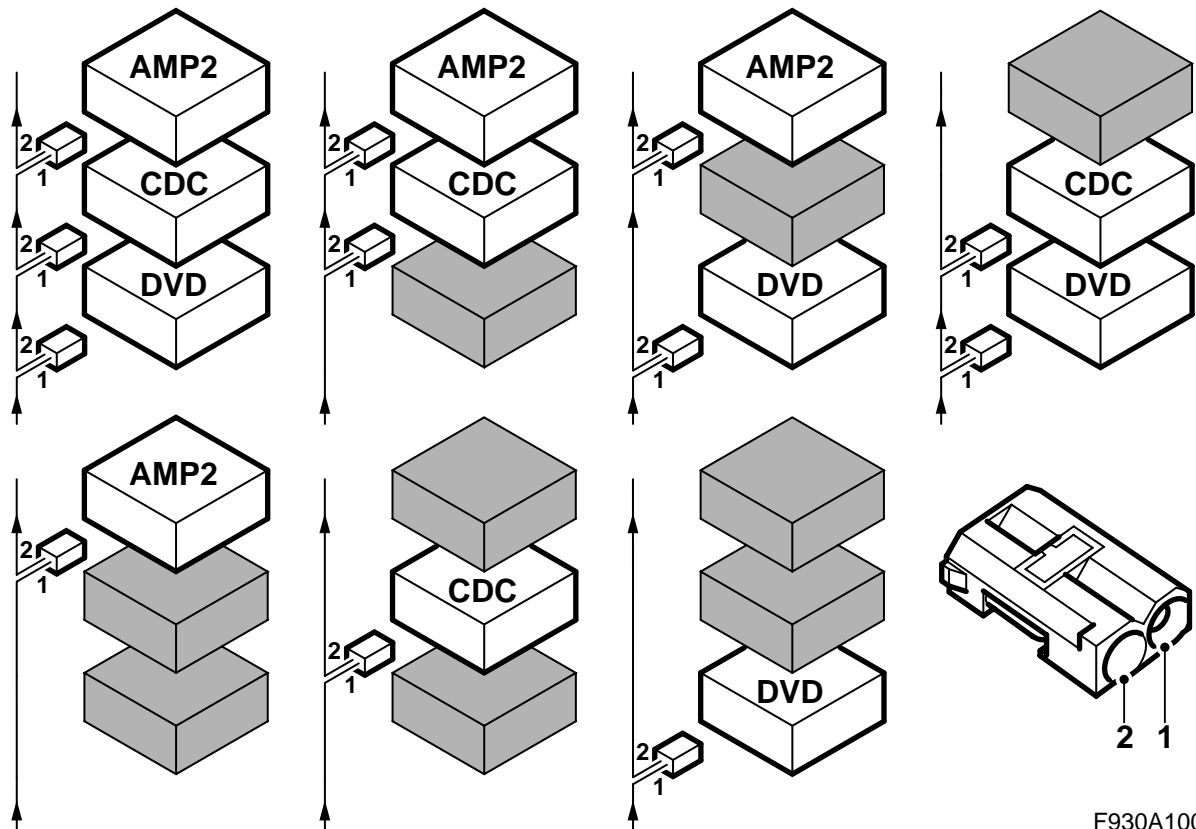

F930A100

Busskommunikation

Många delar av bilens elektriska system kommunicerar med hjälp av buss. Det finns tre olika typer av busskommunikation: P-buss (Powertrain Bus, drivaggregatbuss), I-buss (Instrument Bus, instrumentbuss) och O-buss (Optic bus). Audiosystemet tillsammans med bland annat navigationssystemet och telefonsystemet kommunicerar via O-buss.

O-bussen är optisk och är en ringbuss. Två optiska fiberkablar är anslutna till varje styrdon som finns på bussen, en fiberkabel för mottagning och en för sändning. Mottagna meddelanden omvandlas av varje styrdon från optisk signal till elektrisk och omvandlas sedan tillbaka till optisk vid sändning. O-bussens dataöverföringshastighet är 25 Mbit/s.

Observera

Det är mycket viktigt att allt som är anslutet till O-bussen är anslutet i en speciell ordning, se bilden, och att ringen hela tiden är sluten.

Inkoppling på annat sätt än det som beskrivs i denna monteringsanvisning kan medföra att ett flertal av bilens system inte fungerar.

AMP1 är en förstärkare under vänster framstol
 AMP2 är en förstärkare vid den bakre elcentralen
 CDC är en CD-växlare vid den bakre elcentralen
 DVD är en DVD-spelare vid den bakre elcentralen

Vid montering av ny utrustning som ska anslutas till O-buss är det viktigt att den kopplas in på rätt sida om den utrustning som redan finns.

Observera

De optiska kablarna ska hanteras varsamt för att signalen inte ska förvrängas.

- Det är mycket viktigt att de två ledningarna i kontaktdonet inte växlas.
- Kablarna kan inte skarvas.
- Ledningen får inte böjas med mindre radie än 25 mm.
- Ledningen får inte utsättas för högre temperatur än 85 °C.
- Ändarna på ledningen ska vara fria från smuts.
- Ledningen får inte utsättas för slag vilket kan medföra att den genomskinliga plasten vitnar varvid ljusstyrkan dämpas. Detta kan orsaka avbrott i kommunikationen.
- Ledningen får inte ligga i spänn mot någon vass kant vilket medför ökad dämpning av signalen.

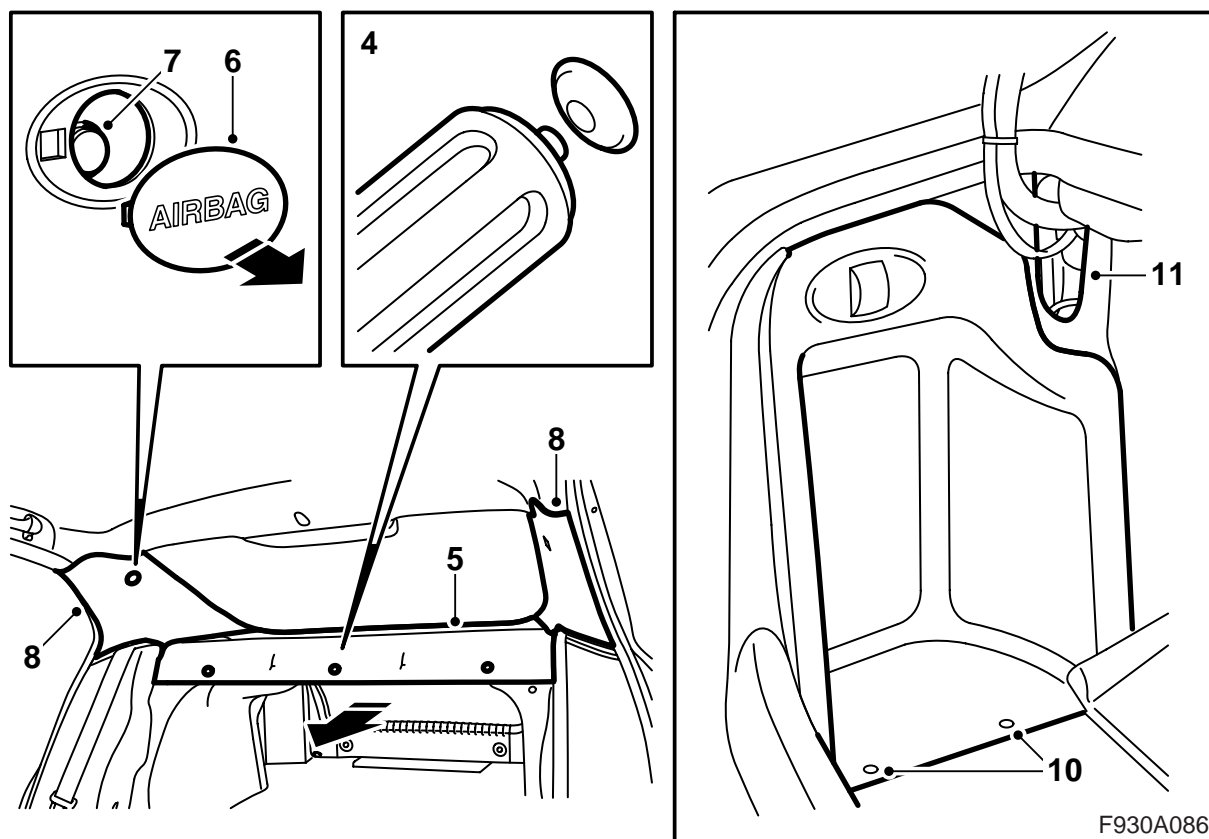

- 1 Öppna bagageluckan.
- 2 Demontera batteriets minuskabel och tag nyckeln ur tändningslåset.
- 3 Fäll baksätets ryggstöd.
- 4 Demontera clipsen som håller hatthylleklädseln.
- 5 Dra hatthylleklädseln rakt ut framåt.
- 6 Demontera täckbrickan från C-stolpens klädsel. Använd 82 93 474 demonteringsverktyg.
- 7 Lossa skruven från C-stolpens klädsel. Skruva inte ut skruven helt då det sitter en expander på skruven som kan gå förlorad.
- 8 Demontera C-stolpklädseln genom att försiktigt dra klädseln, tillsammans med skruven, framåt.
- 9 Fäll fram lastrumsgolvet.
- 10 Demontera luckan i bagagerummets vänstra sidoklädsel och fäll ner luckan på höger sida.
- 11 Demontera clipsen för den vänstra sidoklädseln och vik undan klädseln. Gör likadant på höger sida.

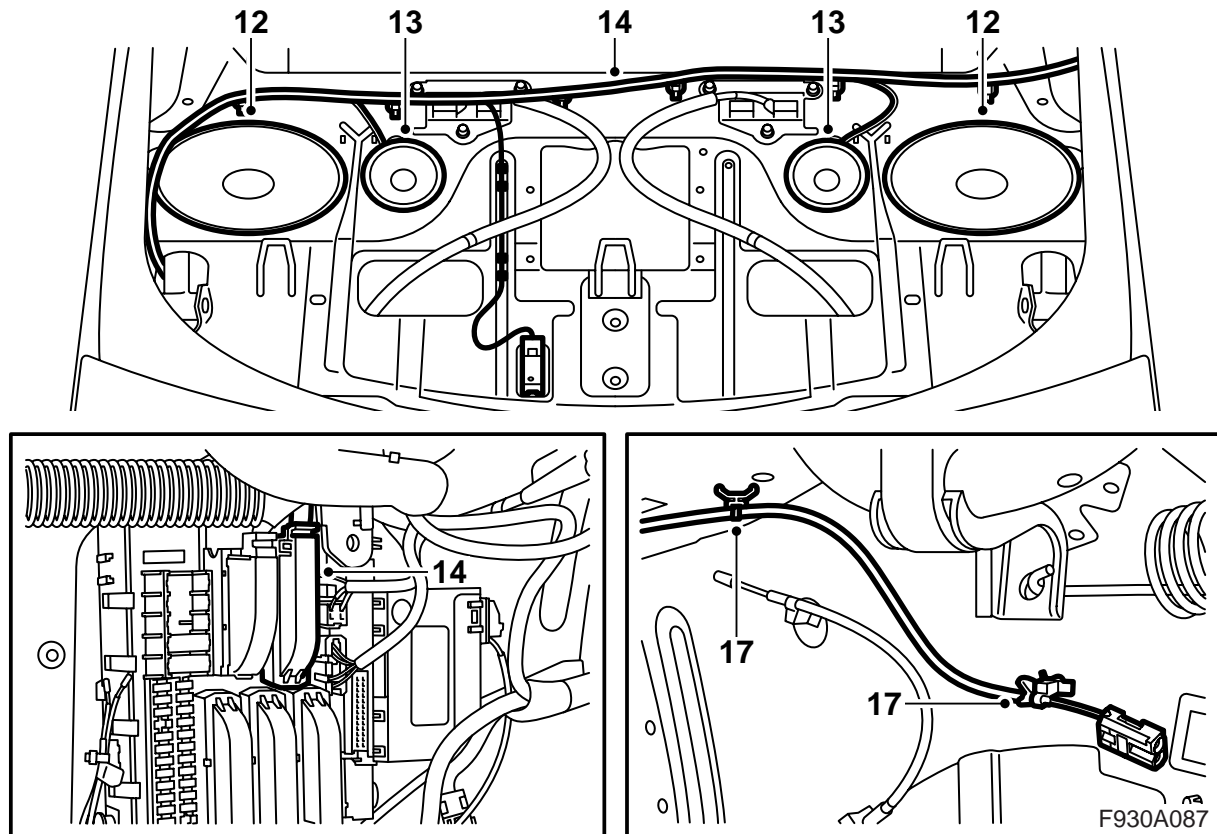

- 12 Demontera täcklocken för bashögtalarna genom att, från undersidan, trycka dem uppåt.
- 13 Demontera kontaktdonen från bredbandshögtalarna i hatthyllan och demontera högtalarna.
- 14 Demontera ledningsnätet från hatthyllan och demontera anslutningen i den bakre elcentrallen.
- 15 Montera det nya ledningsnätet ovanpå hatthyllan och anslut det.
- 16 För ner kablaget för högtalarna i bredbandshögtalarnas hål i hatthyllan.
- 17 För ner fiberkabeln på bilens högra sida och fixera den med hjälp av ett buntband med clips.

Observera

De optiska kablarna ska hanteras varsamt för att signalen inte ska förvrängas.

- Ledningen får inte böjas med mindre radie än 25 mm.
- Ledningen får inte utsättas för slag vilket kan medföra att den genomskinliga plasten vitnar varvid ljusstyrkan dämpas. Detta kan orsaka avbrott i kommunikationen.
- Ledningen får inte ligga i spänn mot någon vass kant vilket medför ökad dämpning av signalen.

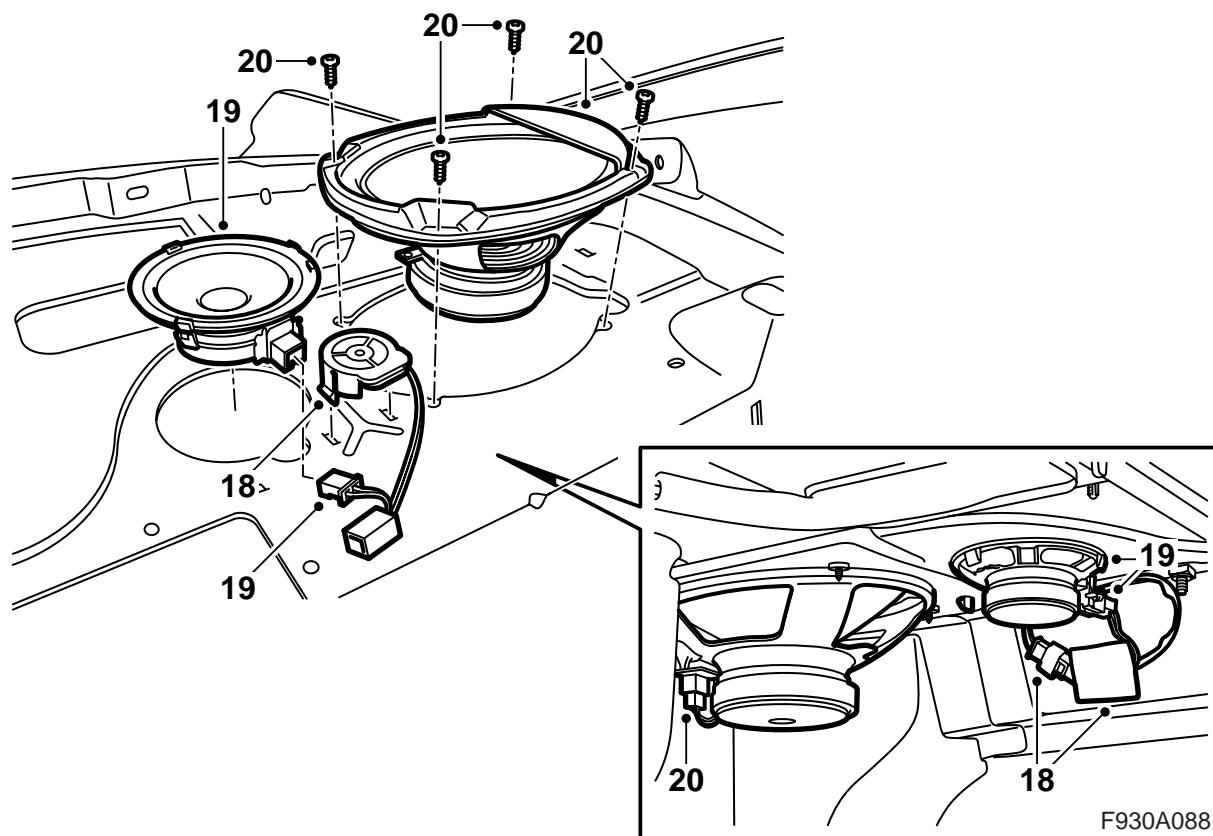

18 Montera diskant högtalarna genom att trycka fast dem i hålen. Anslut högtalarna och för skumplasthylsan på respektive ledningsnät över kontaktdonen.

Notera

Diskant högtalarna ska vara monterade med anslutningarna riktade åt olika håll.

19 Anslut och montera bredbandshögtalarna.

20 Anslut bashögtalarna och montera dem med respektive kåpa riktad åt sidan.

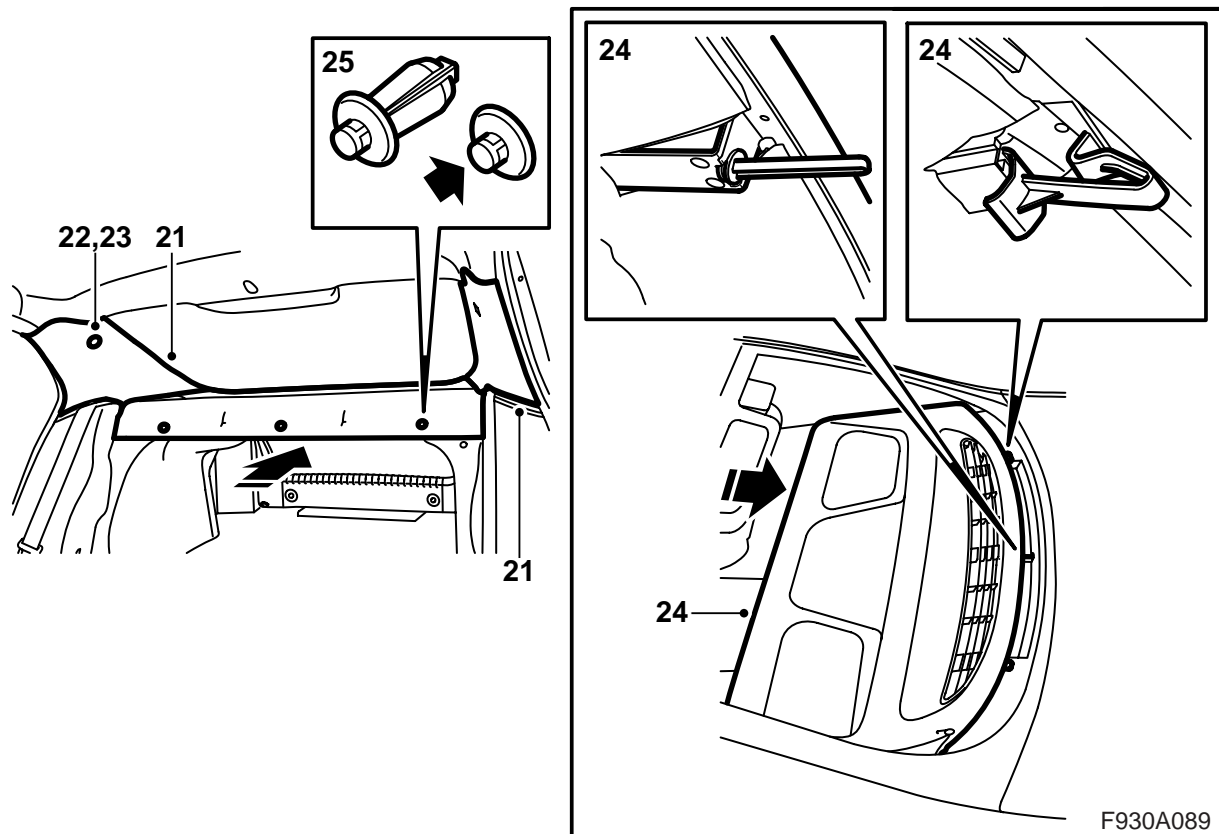

21 För C-stolpklädseln på plats. Var noga med att skruven med expander kommer i rätt position.

! VARNING

Var försiktig så att krockgardinen inte skadas. En skada kan leda till att krockgardinen inte ger avsett skydd för de åkande vid en sidokrock.

22 Dra fast skruven.

Åtdragningsmoment 2 Nm (1.5 lbf ft)

23 Montera täckbrickan till C-stolpklädseln.

24 Skjut in hatthylleklädseln. Var noga så att styrningarna går riktigt in i fästena i hatthylleplåten.

25 Montera clipsen till hatthylleklädseln.

26 Fäll upp ryggstöden. Kontrollera att ryggstöden är låsta.

Bil där det inte finns någon konsol vid den bakre elcentralen: Fortsätt med punkt 27.

Bil där konsolen vid den bakre elcentralen är monterad: Fortsätt med punkt 62.

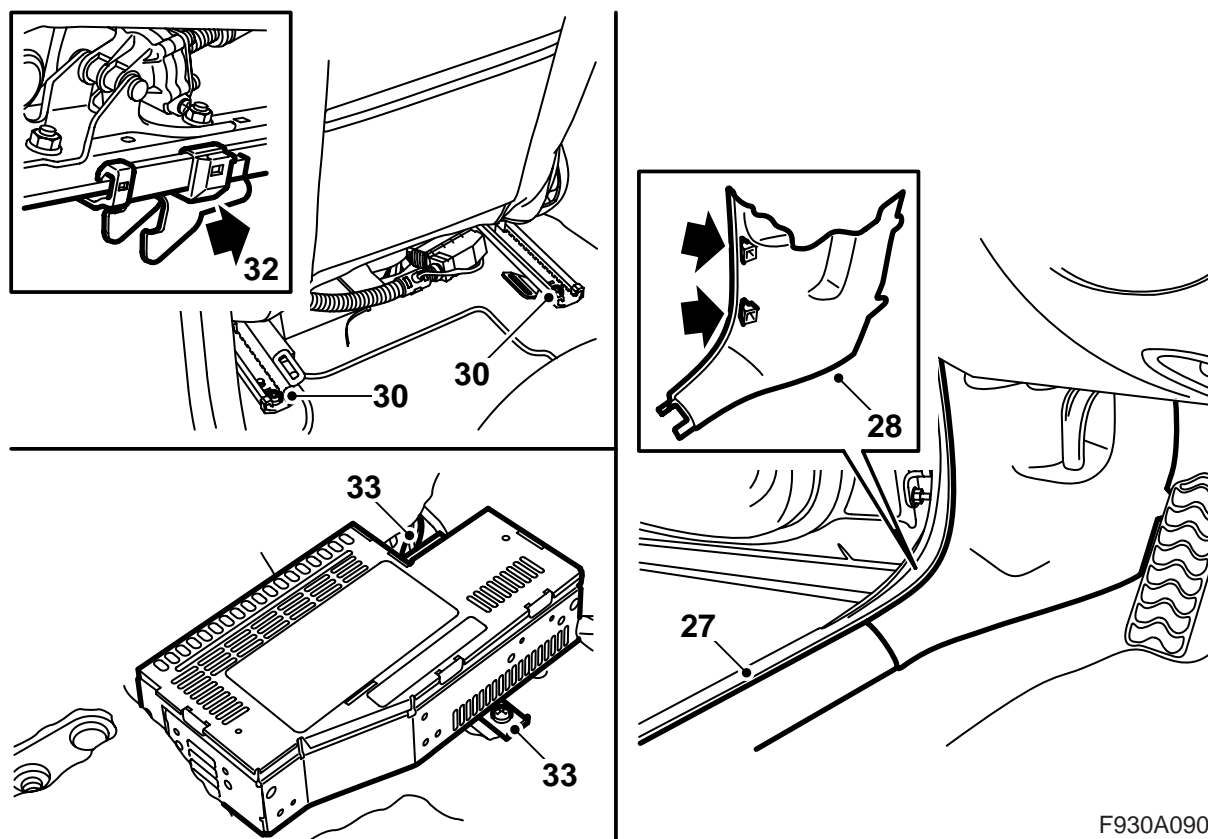

F930A090

Bil där det inte finns någon konsol vid den bakre elcentralen

- 27 Demontera det främre tröskelskyddet på bilens vänstra sida.
- 28 Demontera den nedre delen av A-stolpeklädseln på vänster sida.
- 29 Placera vänster framstol i sitt främre läge och fäll ryggsätet framåt.
- 30 Demontera de två bakre fästskruvarna från stolen.
- 31 Vinkla stolen framåt.
- 32 Dra stolen bakåt så att fästkrokarna lossar från sin position. Fäll hela stolen bakåt.
- 33 Demontera förstärkaren.

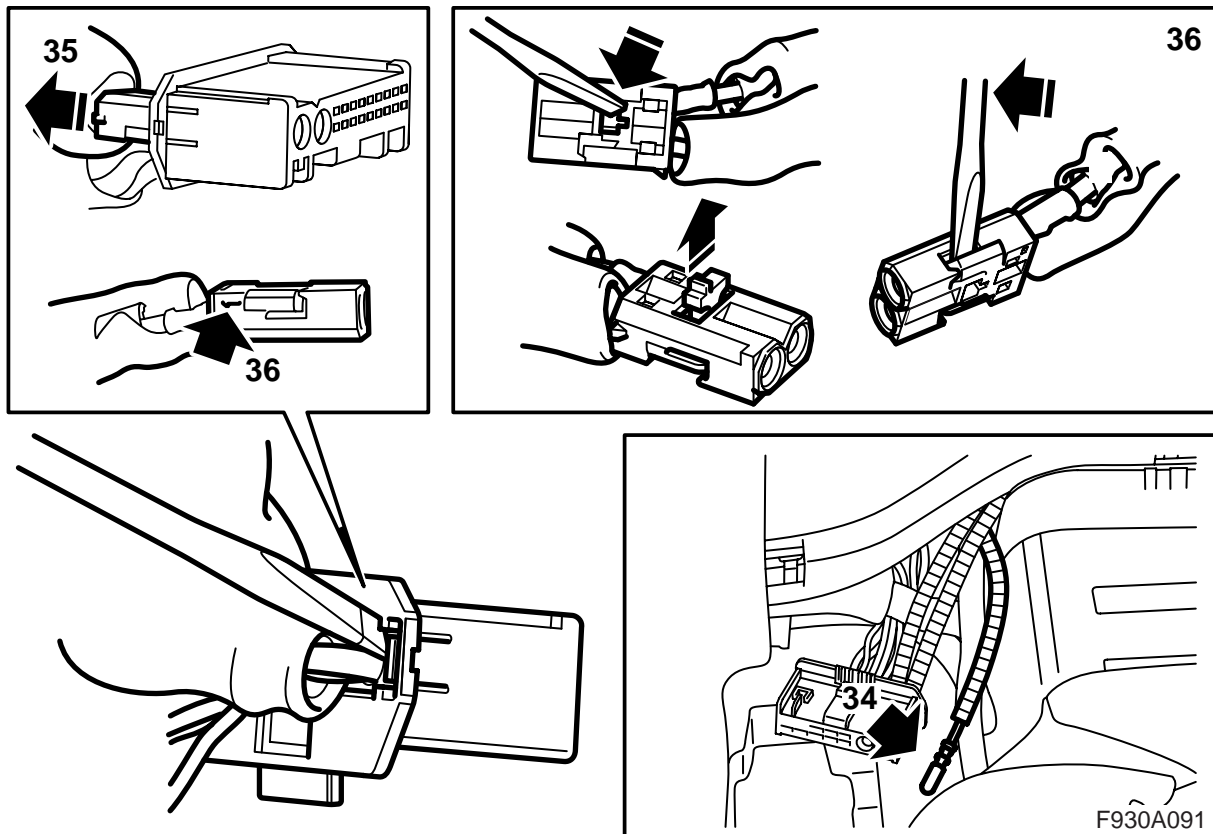

Bil där det inte finns någon konsol vid den bakre elcentralen

- 34 Leta upp den grönmärkta fiberkabeln vid förstärkaren.

Om färgmarkeringen saknas och det inte finns någon konsol vid den bakre elcentralen: Följ beskrivningen i punkt 58 och 59 i denna monteringsanvisning, lys med lampa på fiberkabeln vid förstärkaren och titta på fiberkablarna i bagageutrymmet för att identifiera den aktuella fiberkabeln. Markera med en tejpbiter.

- 35 Demontera fiberkablarnas kontaktdon (det lilla kontaktdonet) från förstärkarens kontaktdon.

- 36 Demontera fiberkabeln som är ansluten till position 1 genom att öppna låsningen i kontaktdonet och försiktigt lyfta på haken.

- 37 Demontera skyddet från anslutningen på den extra fiberkabeln.

- 38 Montera skyddet på den demonterade fiberkabelns anslutning och för försiktigt undan fiberkabeln så att den inte skadas.

Observera

De optiska kablarna ska hanteras varsamt för att signalen inte ska förvrängas.

- Det är mycket viktigt att de två ledningarna i kontaktdonet inte växlas.
- Ledningen får inte böjas med mindre radie än 25 mm.
- Ändarna på ledningen ska vara fria från smuts.
- Ledningen får inte utsättas för slag vilket kan medföra att den genomskinliga plasten vitnar varvid ljusstyrkan dämpas. Detta kan orsaka avbrott i kommunikationen.
- Ledningen får inte ligga i spänn mot någon vass kant vilket medför ökad dämpning av signalen.

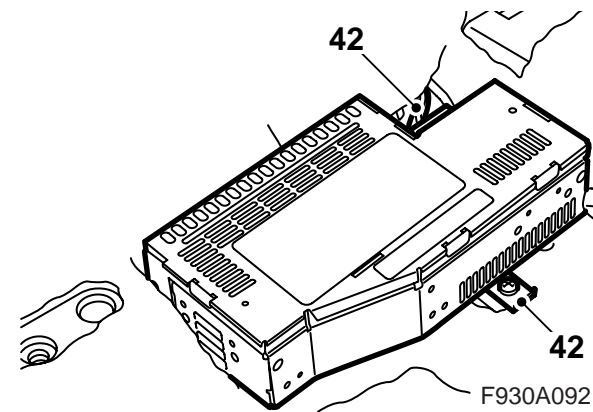
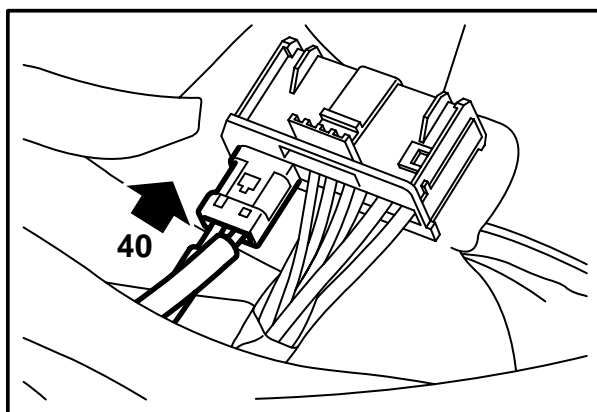
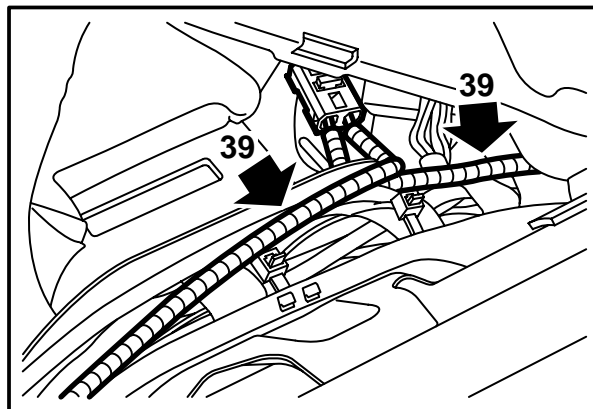
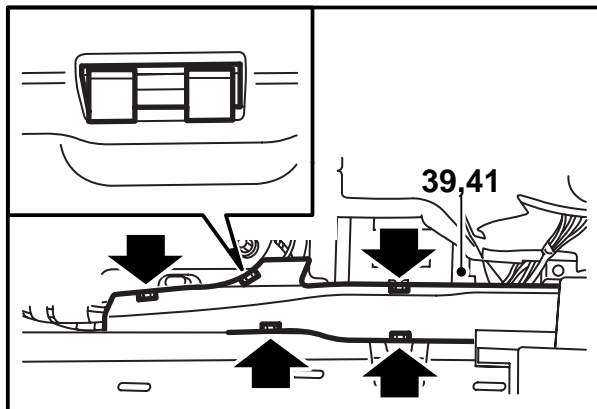

Bil där det inte finns någon konsol vid den bakre elcentralen

- 39 Demontera locket på kabelkanalen, kontrollera så att fiberkabeln inte kan vika sig och montera anslutningen på fiberkabeln i position 1 i det lilla kontaktdonet till förstärkaren. Montera låsningen.

- 41 Montera locket på kabelkanalen, vik tillbaka mattan samt för ut kontaktdonet och kablarna genom hålet i mattan.

- 42 Anslut och montera förstärkaren.

Observera

De optiska kablarna ska hanteras varsamt för att signalen inte ska förvrängas.

- Det är mycket viktigt att de två ledningarna i kontaktdonet inte växlas.
- Ledningen får inte böjas med mindre radie än 25 mm.
- Ändarna på ledningen ska vara fria från smuts.
- Ledningen får inte utsättas för slag vilket kan medföra att den genomskinliga plasten vitnar varvid ljusstyrkan dämpas. Detta kan orsaka avbrott i kommunikationen.
- Ledningen får inte ligga i spänn mot någon vass kant vilket medför ökad dämpning av signalen.

- 40 Montera det lilla kontaktdonet i det stora kontaktdonet.

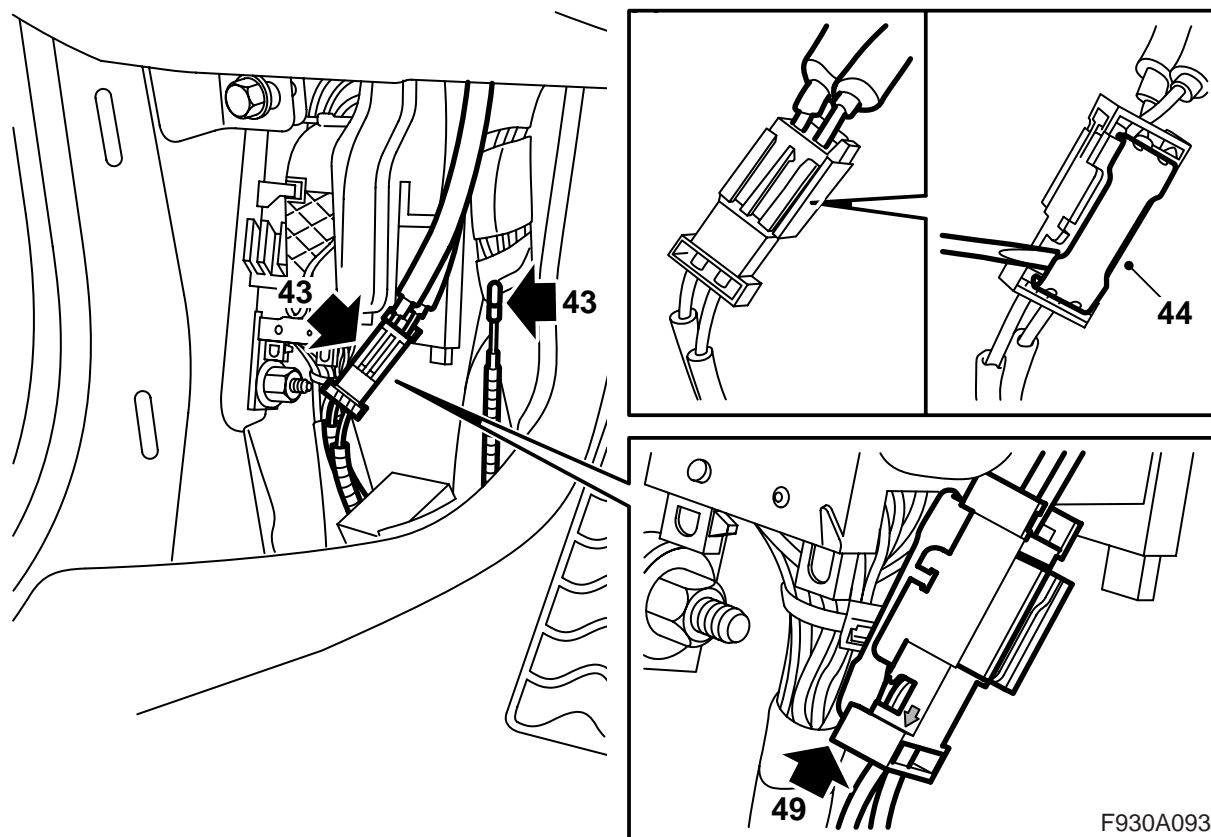

Bil där det inte finns någon konsol vid den bakre elcentralen

- 43 Leta upp den lösa fiberkabeln och skarvdonet med anslutna fiberkablar vid vänster nedre A-stolpe (tejpad mot kabelkanalen).

VARNING

Det röda synliga ljuset är av laserklass 1. Titta inte rakt in i den optiska fibern eller styrdonets kontaktdon på nära avstånd. Avstånd mindre än 20 mm, mellan öga och ljuskälla, innebär att ljuset kan skada ögonen.

- 44 Lyft upp skarvdonets låsbleck.
45 Demontera fiberkabeln från den position i skarvdonet där pilen pekar utåt, mot fiberkabeln.

Observera

De optiska kablarna ska hanteras varsamt för att signalen inte ska förvrängas.

- Det är mycket viktigt att de två ledningarna i kontaktdonet inte växlas.
- Ledningen får inte böjas med mindre radie än 25 mm.
- Ändarna på ledningen ska vara fria från smuts.
- Ledningen får inte ligga i spänn mot någon vass kant vilket medför ökad dämpning av signalen.

- 46 Demontera fixeringstejpen från den lösa fiberkabeln.

- 47 Demontera skyddet från anslutningen.

- 48 Montera skyddet på den demonterade fiberkabls anslutning, för försiktigt undan fiberkabeln så att den inte skadas och placera den bakom ledningsnätet.

- 49 Montera anslutningen på den nya fiberkabeln i kontaktdonet och montera låsblecket.

F930A093

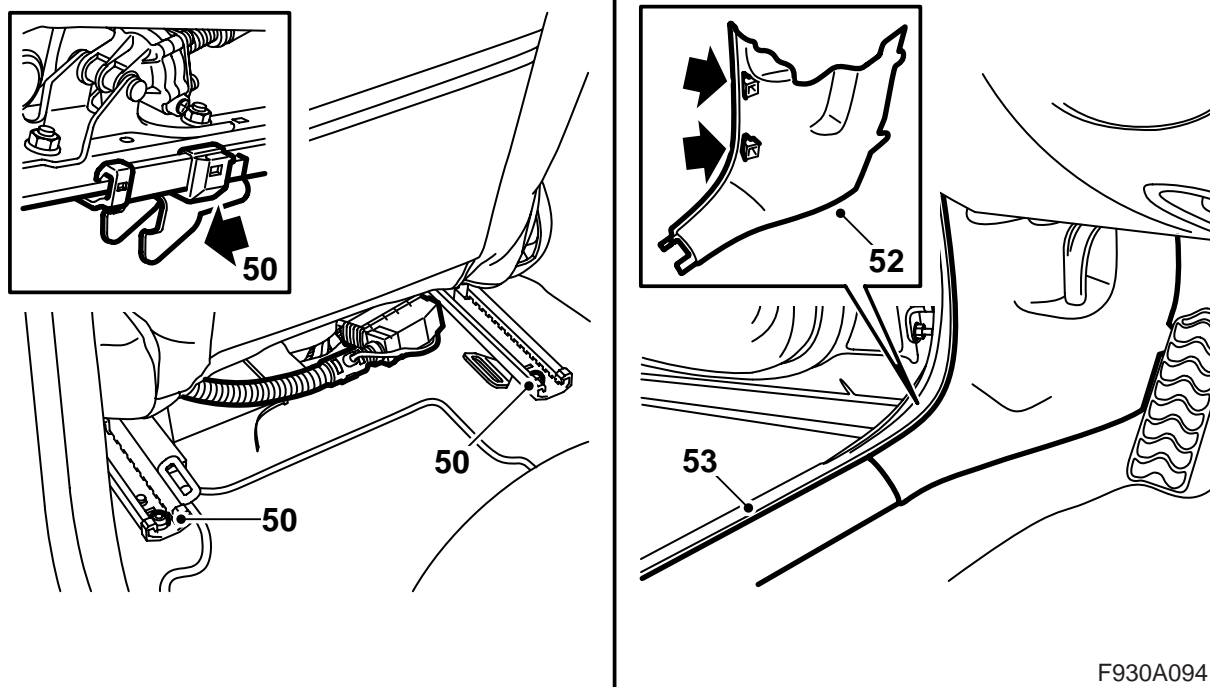

F930A094

Bil där det inte finns någon konsol vid den bakre elcentralen

- 50 Placera stolen i sin rätta position, var noga med att fästkrokarna positionerar sig rätt i sina fästen, och montera de bakre fästskruvarna.

Åtdragningsmoment 30 Nm (22 lbf ft)

- 51 Kör stolen bakåt och återställ ryggstödet position.
 52 Montera A-stolpens klädsel.
 53 Montera tröskelskyddet.

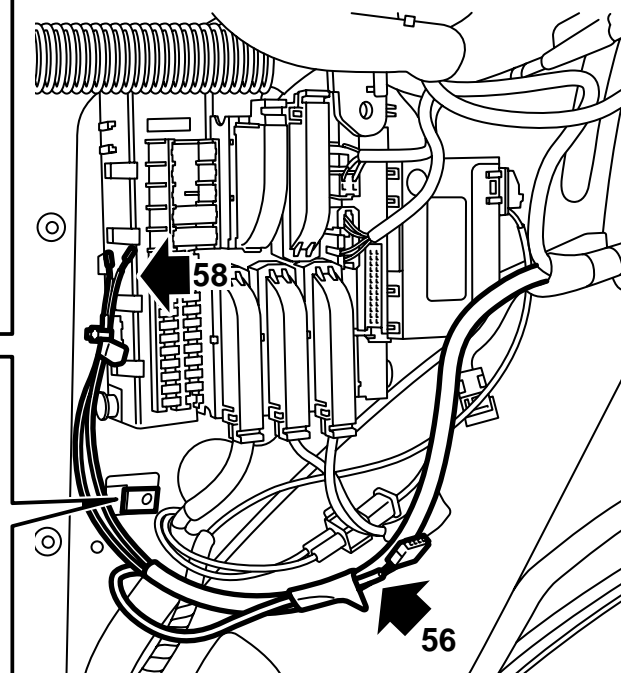
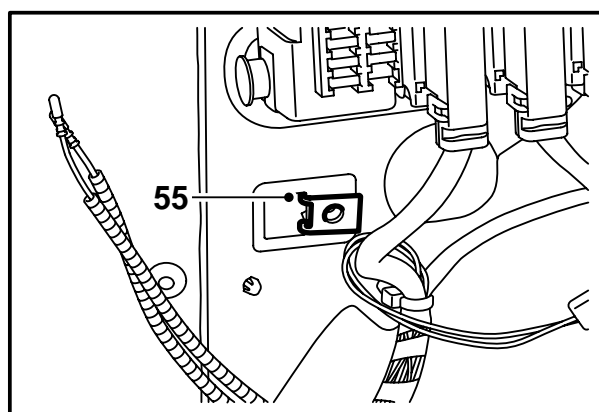
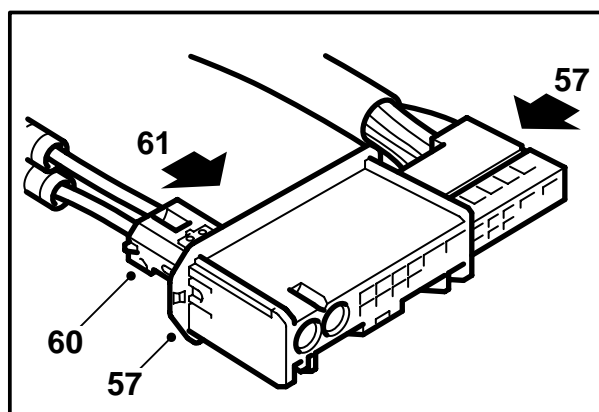

F930A095

Bil där det inte finns någon konsol vid den bakre elcentralen

- 54 Placera konsolen i bagageutrymmet.
- 55 Montera clipsmuttern i det fyrkantiga hålet vid den bakre elcentralen.
- 56 Leta upp kontaktdonet för förstärkaren vid den bakre elcentralen. Demontera tejp och dra fram kontaktdonet.
- 57 Montera kåpan på förstärkarens kontaktdon.
- 58 Leta upp fiberkablarna vid den bakre elcentralen.
- 59 Demontera skydden från fiberkablarnas anslutningar.

VARNING

Det röda synliga ljuset är av laserklass 1. Titta inte rakt in i den optiska fibern eller styrdonets kontaktdon på nära avstånd. Avstånd mindre än 20 mm, mellan öga och ljuskälla, innebär att ljuset kan skada ögonen.

- 60 Montera den grönmärkta anslutningen på fiberkabeln i position 1 i det lilla kontaktdonet till manöverenheten och den omärkta anslutningen på fiberkabeln i position 2 i det lilla kontaktdonet.

Observera

För bilar utan grönmärkt fiberkabel gäller att den fiberkabel som tidigare märktes med tejp ska monteras i position 2 och den andra, omärkta anslutningen ska monteras i position 1.

Montera låsningen.

- 61 Montera det lilla kontaktdonet i det stora kontaktdonet.
- Fortsätt med punkt 73.

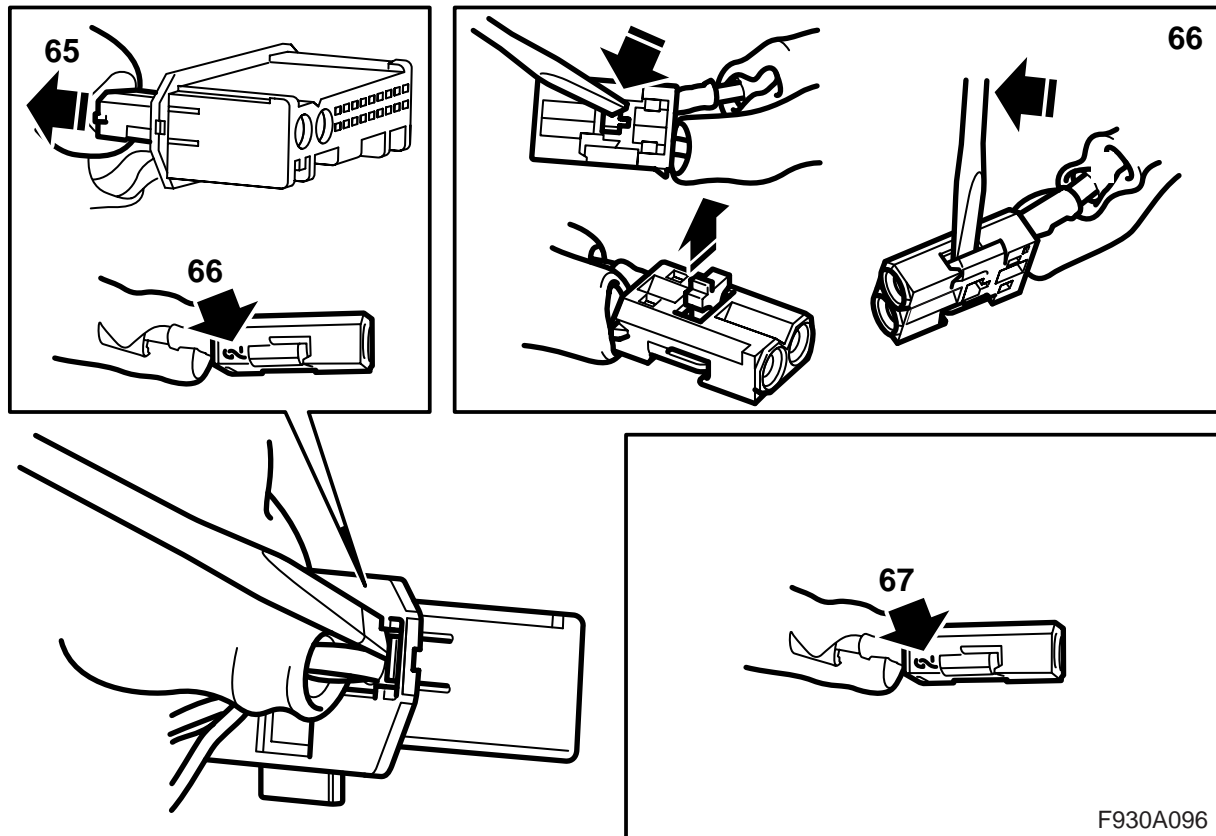

Bil där konsolen vid den bakre elcentralen är monterad

- 62 Demontera konsolen och flytta ut den för att underlätta åtkomst.
- 63 Leta upp kontaktdonet för förstärkaren vid den bakre elcentralen. Demontera tejpens och dra fram kontaktdonet.
- 64 Montera kåpan på förstärkarens kontaktdon.
- 65 **CD-växlare eller DVD-spelare är monterad vid den bakre elcentralen:** Demontera CD-växlarens respektive DVD-spelarens kontaktdon och demontera det lilla kontaktdonet från det stora kontaktdonet.
- CD-växlare och DVD-spelare är monterad vid den bakre elcentralen:** Demontera CD-växlarens kontaktdon och demontera det lilla kontaktdonet från det stora kontaktdonet.
- 66 **CD-växlare och/eller DVD-spelare är monterad:** Demontera fiberkabeln som är ansluten till position 2 i det demonterade kontaktdonet genom att öppna låsningen i kontaktdonet och försiktigt lyfta på haken.
- 67 **CD-växlare och/eller DVD-spelare är monterad:** Montera anslutningen på fiberkabeln i position 2 i satsens kontaktdon.
- 68 **CD-växlare och/eller DVD-spelare är monterad:** Demontera skydden från anslutningarna på tillbehörssatsens fiberkabel.

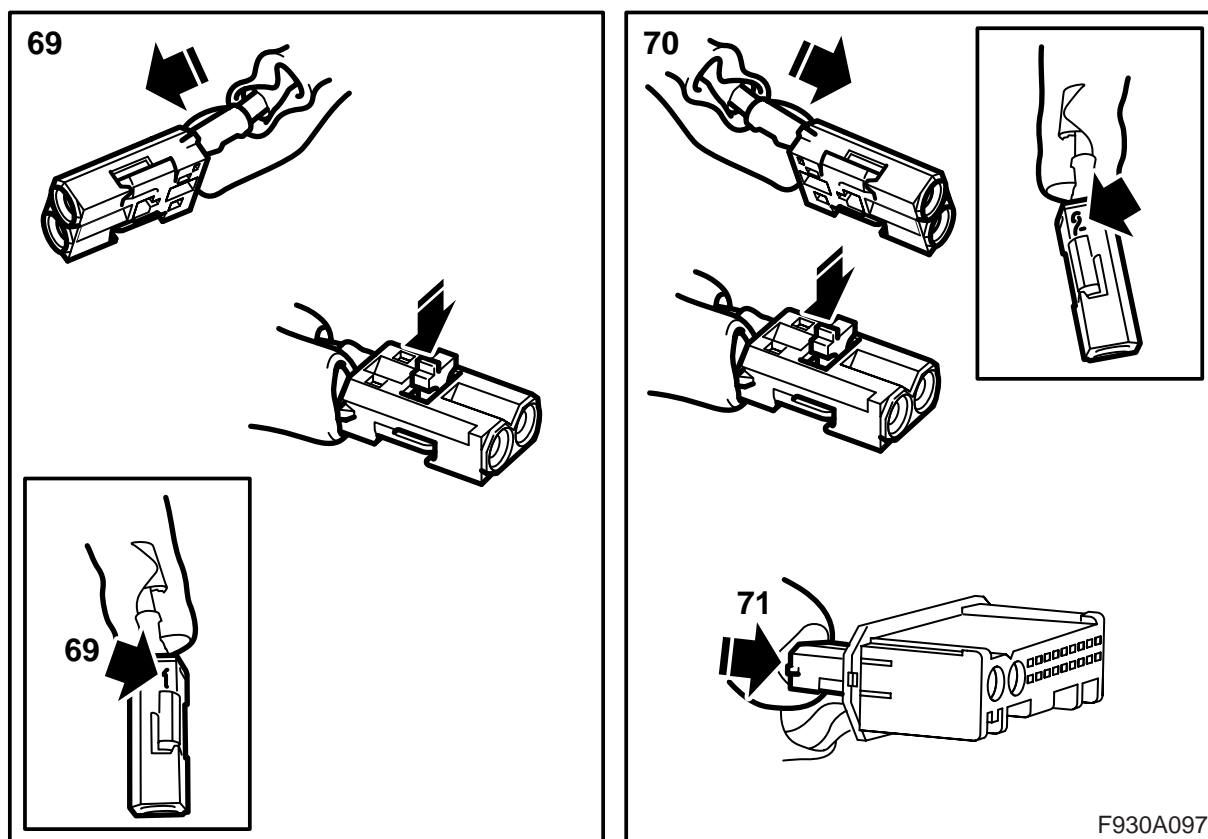

Bil där konsolen vid den bakre elcentralen är monterad

- 69 **CD-växlare och/eller DVD-spelare är monterad:** Montera den ena anslutningen på satsens fiberkabel i position 1 i satsens kontaktdon. Montera låsningen.
- 70 **CD-växlare och/eller DVD-spelare är monterad:** Montera den andra anslutningen på satsens fiberkabel i position 2 i det demonterade kontaktdonet. Montera låsningen.
- 71 **CD-växlare och/eller DVD-spelare är monterad:** Montera det lilla kontaktdonet i det stora kontaktdonet för CD-växlaren alternativt DVD-spelaren.
- 72 **CD-växlare och/eller DVD-spelare är monterad:** Anslut CD-växlarens alternativt DVD-spelarens kontaktdon.
Fortsätt med punkt 73.

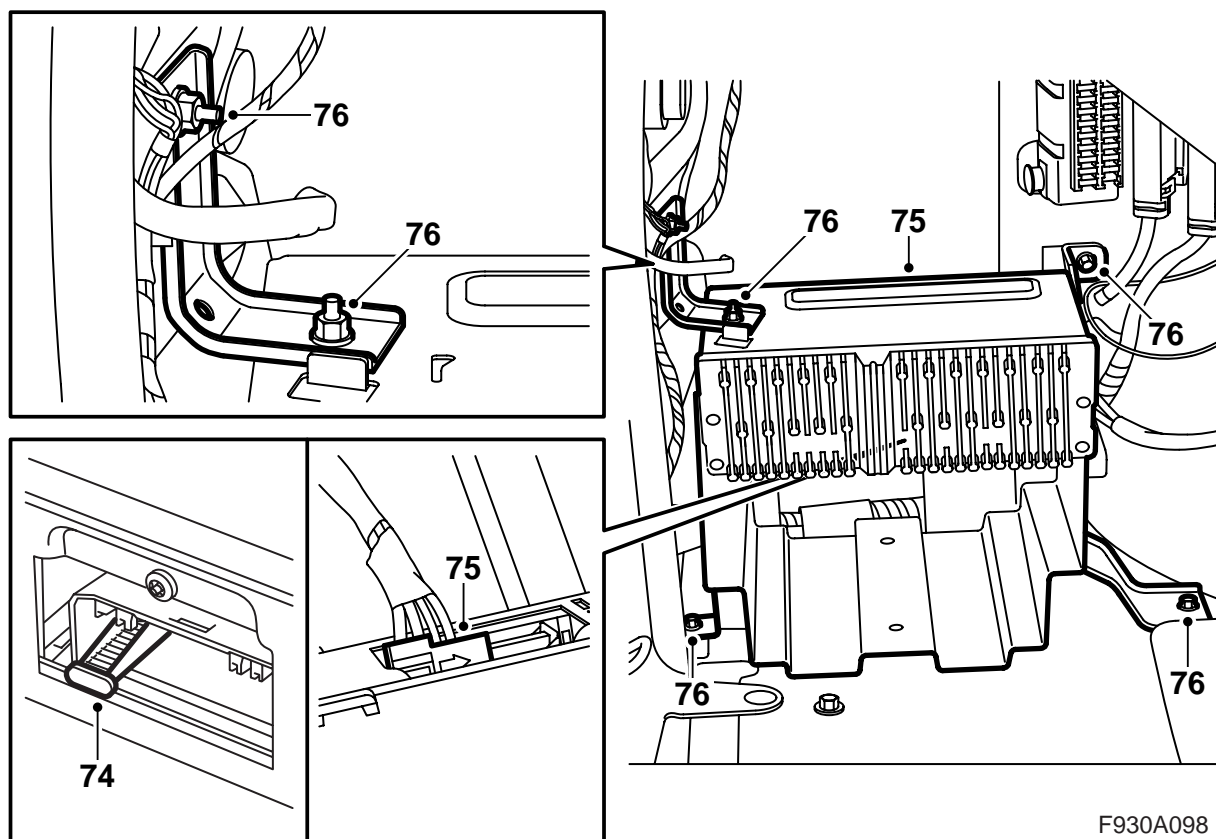

73 För kontaktdonet för förstärkaren genom konsolen.

Observera

De optiska kablarna ska hanteras varsamt för att signalen inte ska förvrängas.

- Ledningen får inte böjas med mindre radie än 25 mm.
- Ledningen får inte utsättas för slag vilket kan medföra att den genomskinliga plasten vitnar varvid ljusstyrkan dämpas. Detta kan orsaka avbrott i kommunikationen.
- Ledningen får inte ligga i spänn mot någon vass kant vilket medför ökad dämpning av signalen.

74 Demontera skyddet över fiberkabelanslutningen på förstärkaren.

VARNING

Det röda synliga ljuset är av laserklass 1. Titta inte rakt in i den optiska fibern eller styrdonets kontaktdon på nära avstånd. Avstånd mindre än 20 mm, mellan öga och ljuskälla, innebär att ljuset kan skada ögonen.

75 Montera förstärkaren i konsolen, ett klickljud ska höras, anslut förstärkaren och passa in konsolen.

Observera

De optiska kablarna ska hanteras varsamt för att signalen inte ska förvrängas.

- Det är mycket viktigt att de två ledningarna i kontaktdonet inte växlas.
- Ledningen får inte böjas med mindre radie än 25 mm.
- Ändarna på ledningen ska vara fria från smuts.
- Ledningen får inte ligga i spänn mot någon vass kant vilket medför ökad dämpning av signalen.

76 Montera konsolen. Dra även fast muttern på konsolens ovansida.

77 Montera sidoklädslna.

78 Montera den nya luckan i bagagerummets vänstra sidoklädsel och fäll upp luckan på höger sida.

79 Fäll ner lastrumsgolvet.

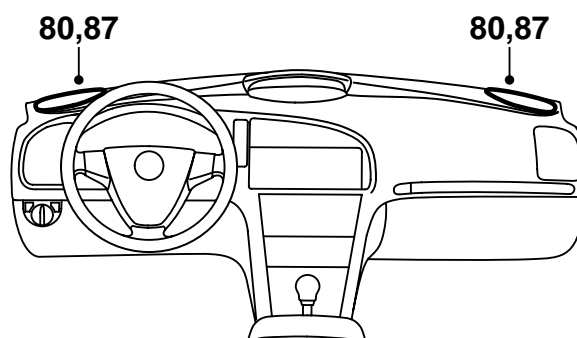
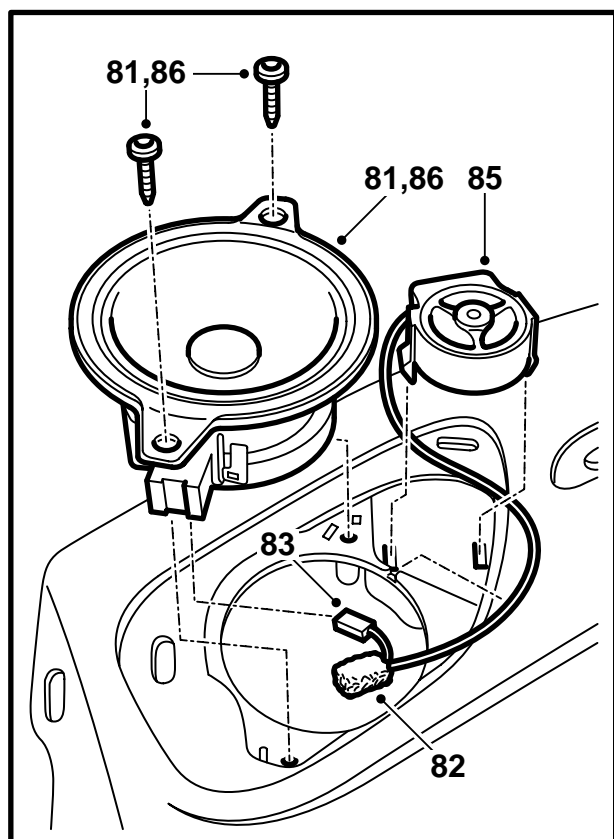

F930A099

80 Demontera de främre högtalargallren (verktyg 82 93 474 rekommenderas).

81 Demontera bredbandshögtalarna.

82 Demontera kontaktdonet från bredbandshögtalarna och anslut det till diskanthögtalarna. För skumplasthysan över kontaktdonen.

83 Anslut kontaktdonet från diskanthögtalarna till bredbandshögtalarna.

84 För ner ledningsnätet i bredbandshögtalarnas hål och placera ledningsnätet för diskanthögtalarna i respektive spår.

85 Montera diskanthögtalarna genom att trycka fast dem i hålen.

86 Montera bredbandshögtalarna.

87 Montera högtalargallren.

88 Anslut batteriets minuskabel.

89 Justera tid och datum.

90 Synkronisera fjärrkontrollens kod genom att sätta nyckeln i tändningslåset.

92 Anslut diagnosverkyget, välj bil- och årsmodell, välj "Alla", välj "Lägg till/Ta bort", välj tillbehöret och välj "Lägg till".

Notera

Diagnosverkyget behöver vid vissa tillfällen hämta en säkerhetskod i TIS. Information om vad som ska göras kommer att visas på diagnosverkygets skärm.

93 Kontrollera att systemet fungerar.

Observera

Detta måste göras med samtliga nycklar, annars fungerar inte fjärrkontrollerna.

91 Aktivera fönsterhissarnas klämskydd genom att köra sidorutorna upp och ner två gånger. En ljudkvittens talar om att aktiveringen är gjord.