



**MONTERINGSANVISNING · INSTALLATION INSTRUCTIONS  
MONTAGEANLEITUNG · INSTRUCTIONS DE MONTAGE**

**Saab 9-3 D223L M03-**

**Parkeringsvärmartillsats**

Accessories Part No.	Group	Date	Instruction Part No.	Replaces
12 787 160	9:87-37	Feb 03	12 789 068	12 789 068 Mar 02

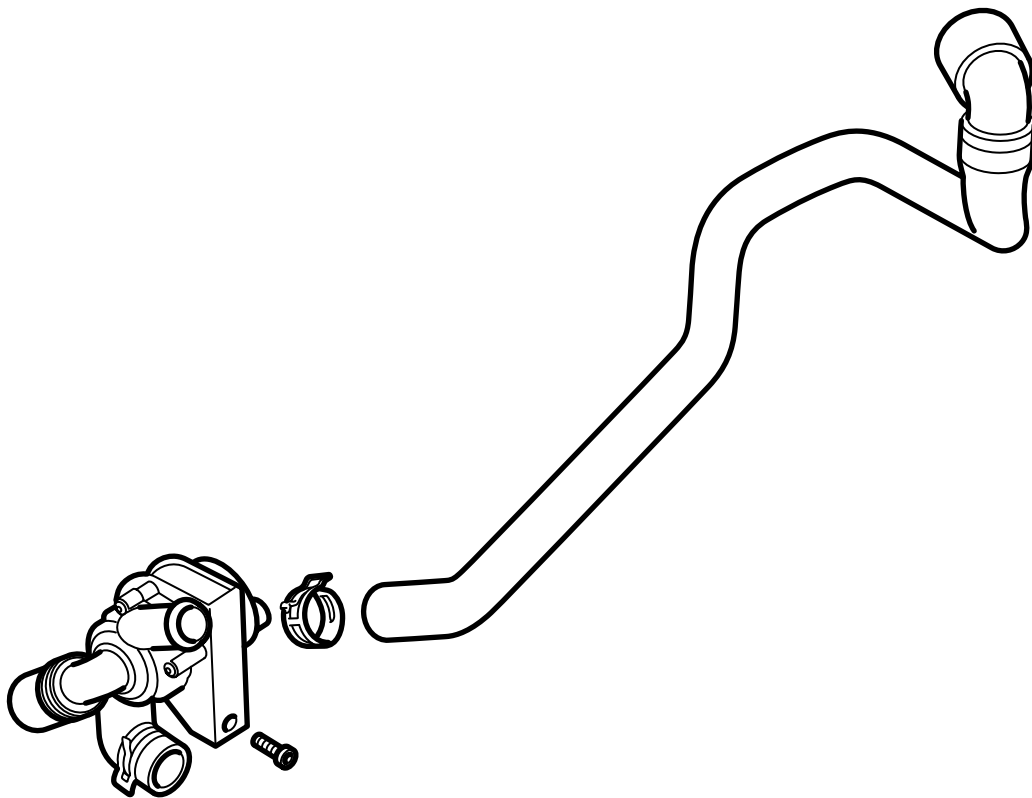

F920A030

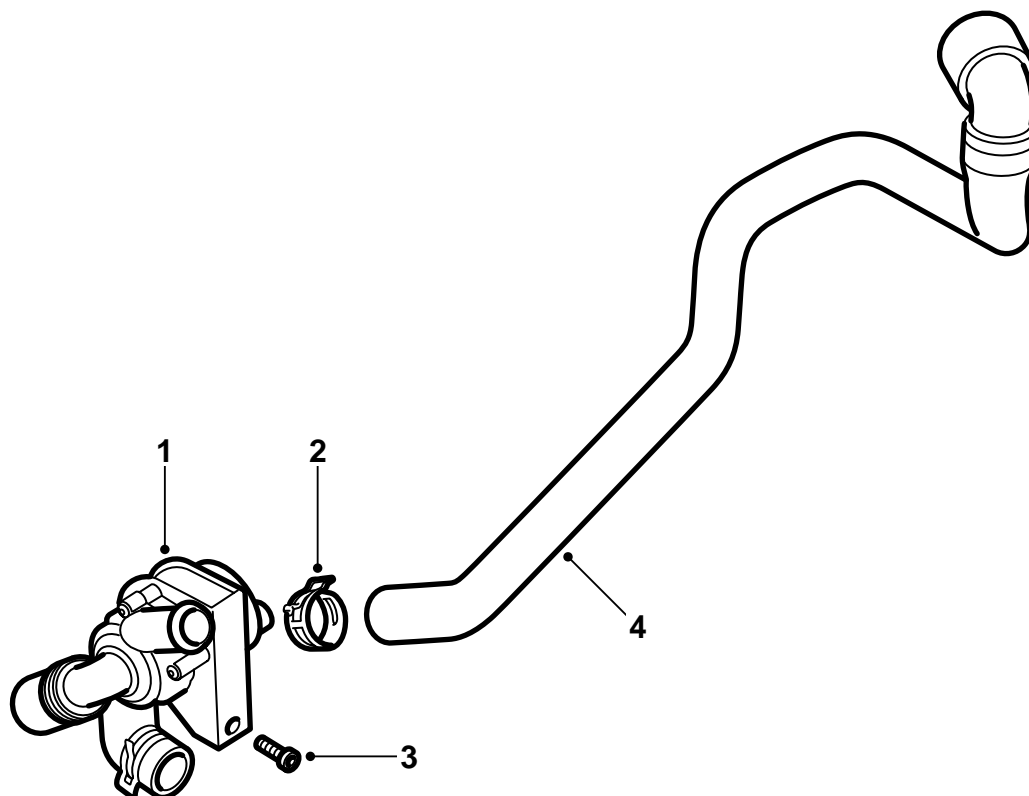

F920A031

- 1 Kylvätskepump
- 2 Slangklämma
- 3 Skruv
- 4 Slang
- 5 Etikett (saknas i bilden)

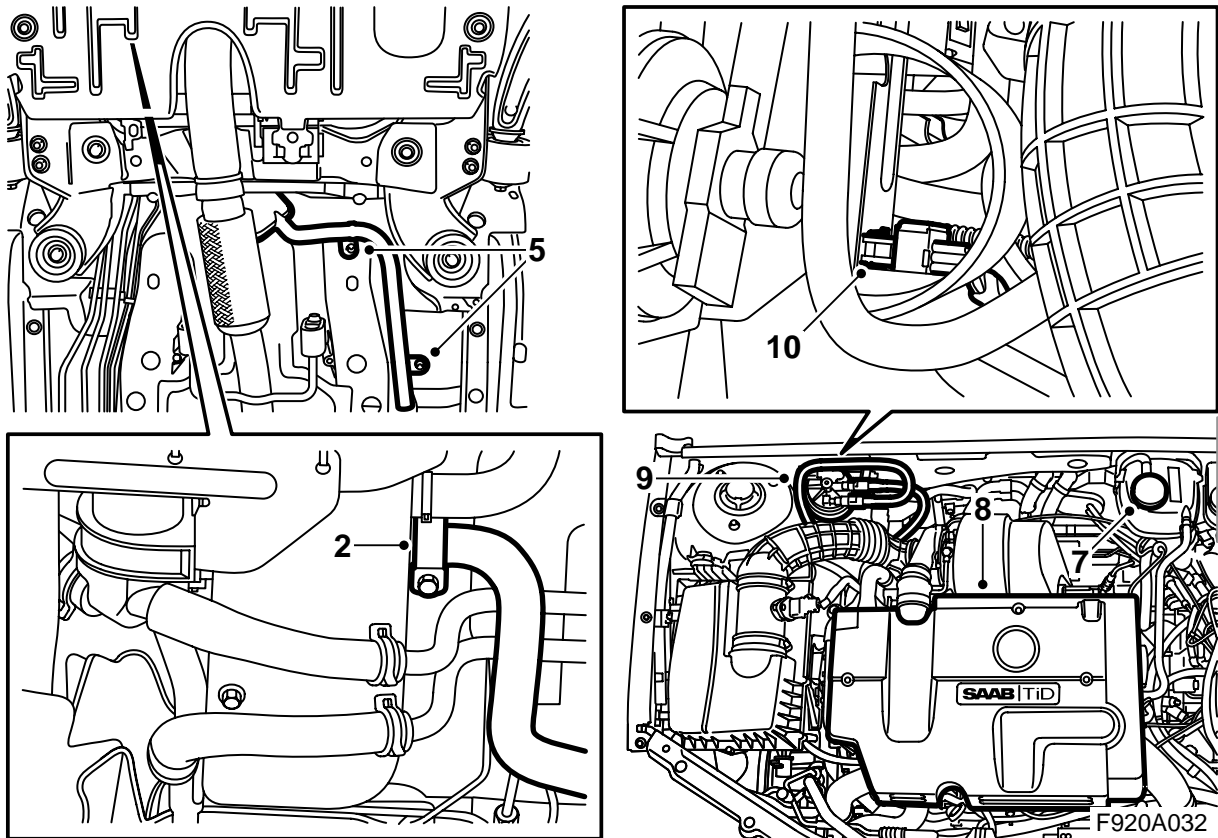

- 1 Lyft av batteriets minuskabel.
- 2 Lossa klämman för tillsatsvärmarens avgasrör vid värmaren.
- 3 Lyft bilen och demontera spoilerskölden. Dela stötfångarens skarvdon och demontera det från hållaren på spoilerskölden.  
**Bilar med strålkastar rengörare:** Haka loss slangen från spoilerskölden.
- 4 Placera ett uppsamlingskärl under motorn, montera en slang på kylarens avtappningsnippel, öppna kylarens avtappningsplugg och tappa ur kylvätskan.
- 5 Demontera värmarens avgasrör.
- 6 Sänk bilen.
- 7 Demontera expansionstankens lock.
- 8 Demontera motorkåpan.
- 9 Demontera bränslefiltrets kontaktdon, lyft upp filtret ur sin hållare och lägg det åt sidan.
- 10 Demontera värmarens kontaktdon.

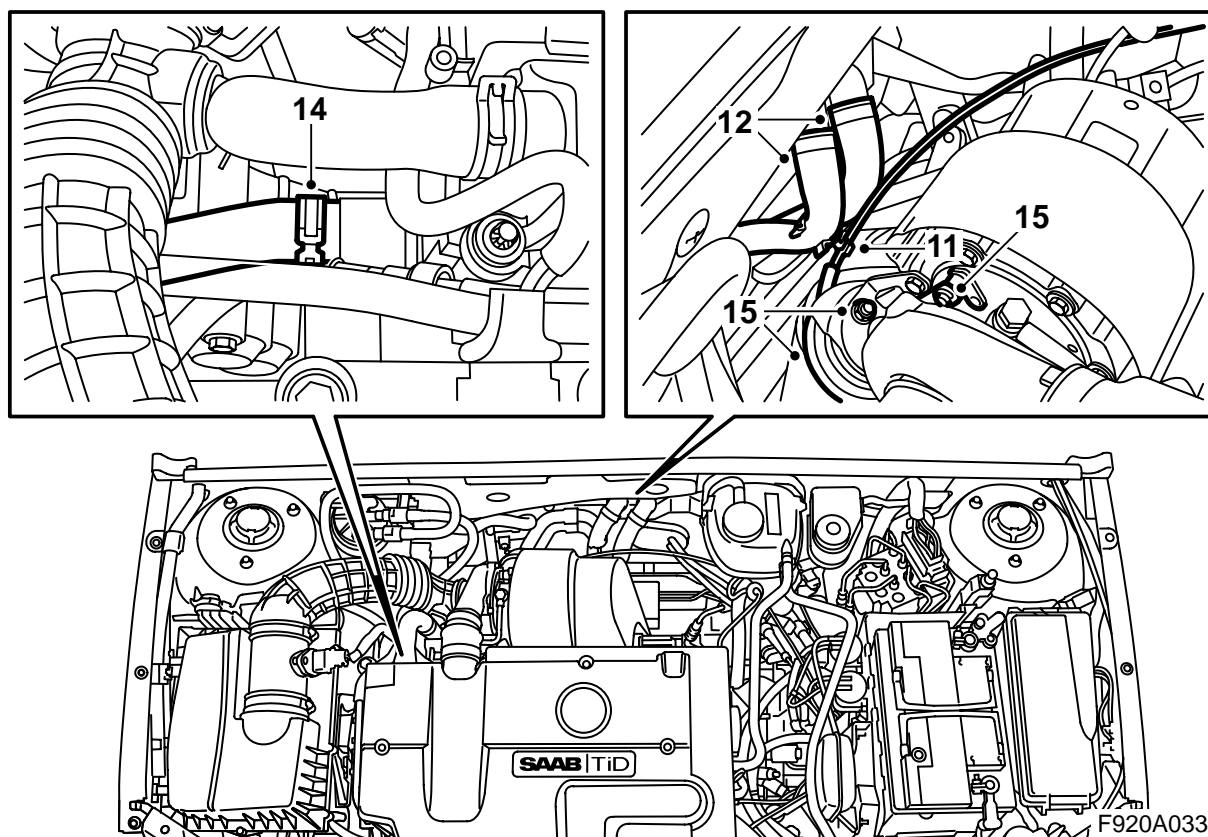

- 11 Demontera slangen för laddtrycksregulatorns membradosa från clipset på kylvätskeslangen.
- 12 Demontera båda kylvätskeslangarna från anslutningen till kupén samt demontera dem från clipset på torpedväggen.
- 13 Vik undan den av kylvätskeslangarna som är ansluten till motorn.
- 14 Demontera kylvätskeslangen, som är ansluten mellan värmaren och cylinderhuvudet, från anslutningen på cylinderhuvudet samt ur clipset som är placerat på bränslefiltrets slang.
- 15 Demontera laddtrycksregulatorns membradosa och lägg den åt sidan.

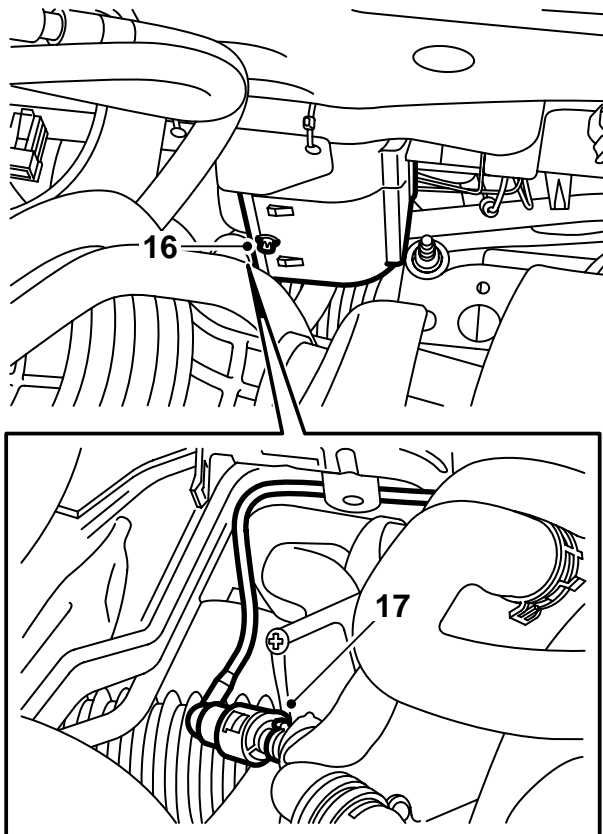

- 16 Demontera värmaren från fästet på torpedväggen.
- 17 Demontera bränsleslangen från värmaren med hjälp av specialverktyg 83 95 261.

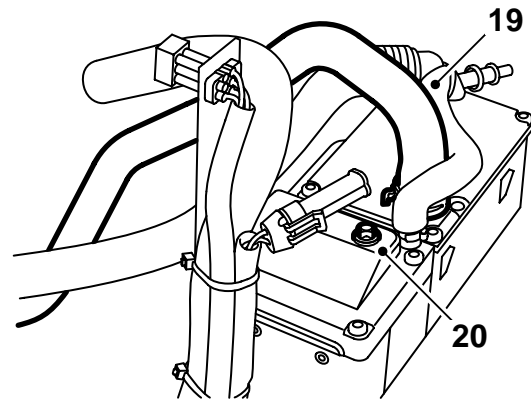

- 19 Demontera den kylvätskeslang som är avsedd för värmväxlaren i kupén.
- 20 Demontera skruven för kontaktdonets konsol (skruven kommer inte att användas mer).

F920A034

### VARNING

Arbetet med demontering av bränsleslangen innebär ingrepp i bilens bränslesystem. Därför ska följande punkter beaktas i samband med åtgärden:

- Sörj för god luftväxling! Om godkänd ventilation för utsug av bränsleångor finns, ska denna användas.
- Använd skyddshandskar! Långvarig kontakt med bränsle kan orsaka hudirritation.
- Ha en brandsläckare klass BE till hands! Tänk på risken för gnistbildning, t ex i samband med brytning av strömkretsar, kortslutning, etc.
- Rökning är absolut förbjuden.
- Använd skyddsglasögon.

- 18 Lyft ut värmaren och placera den på en arbetsbänk.

### Observera

Det finns fortfarande kylvätska i värmaren.

Var försiktig, så att värmarens insugningsslang inte deformeras.

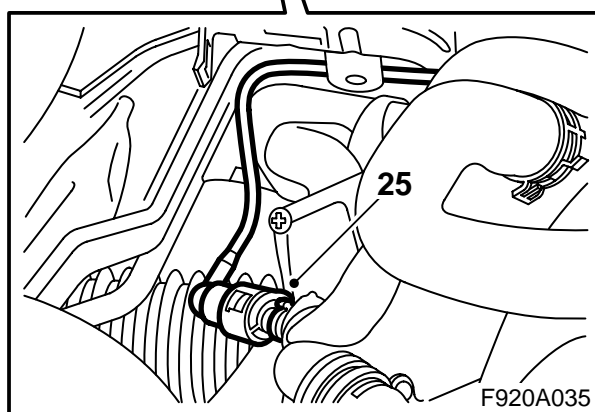
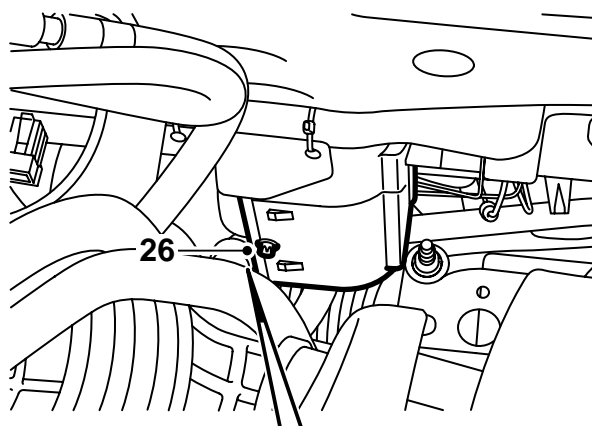
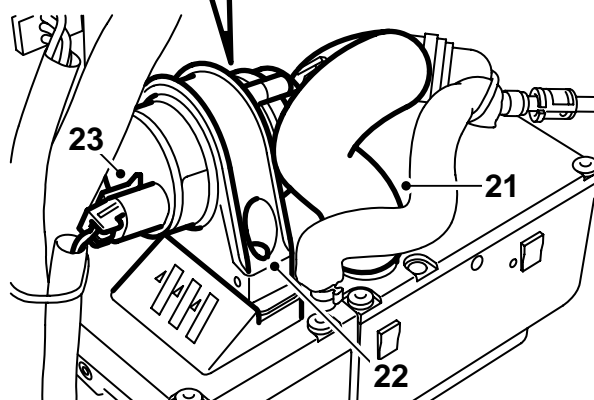
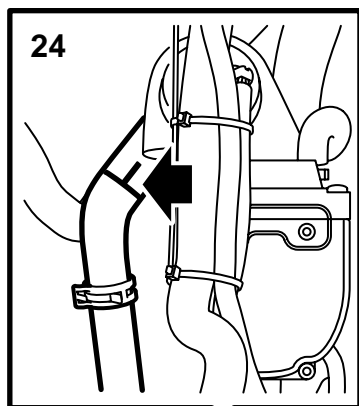

- 21 Anslut cirkulationspumpens kylvätskeslang till värmaren.
- 22 Montera cirkulationspumpen till värmaren med skruven som följer med i satsen.
- 23 Demontera fuktskyddet från kontaktdonet och anslut cirkulationspumpen.
- 24 Anslut kylvätskeslangen till värmaren.
- 25 För ner värmaren i motorrummet och anslut bränsleledningen.

### Observera

Var försiktig, så att värmarens insugningslang inte deformeras.

- 26 Montera värmaren i fästet på torpedväggen.

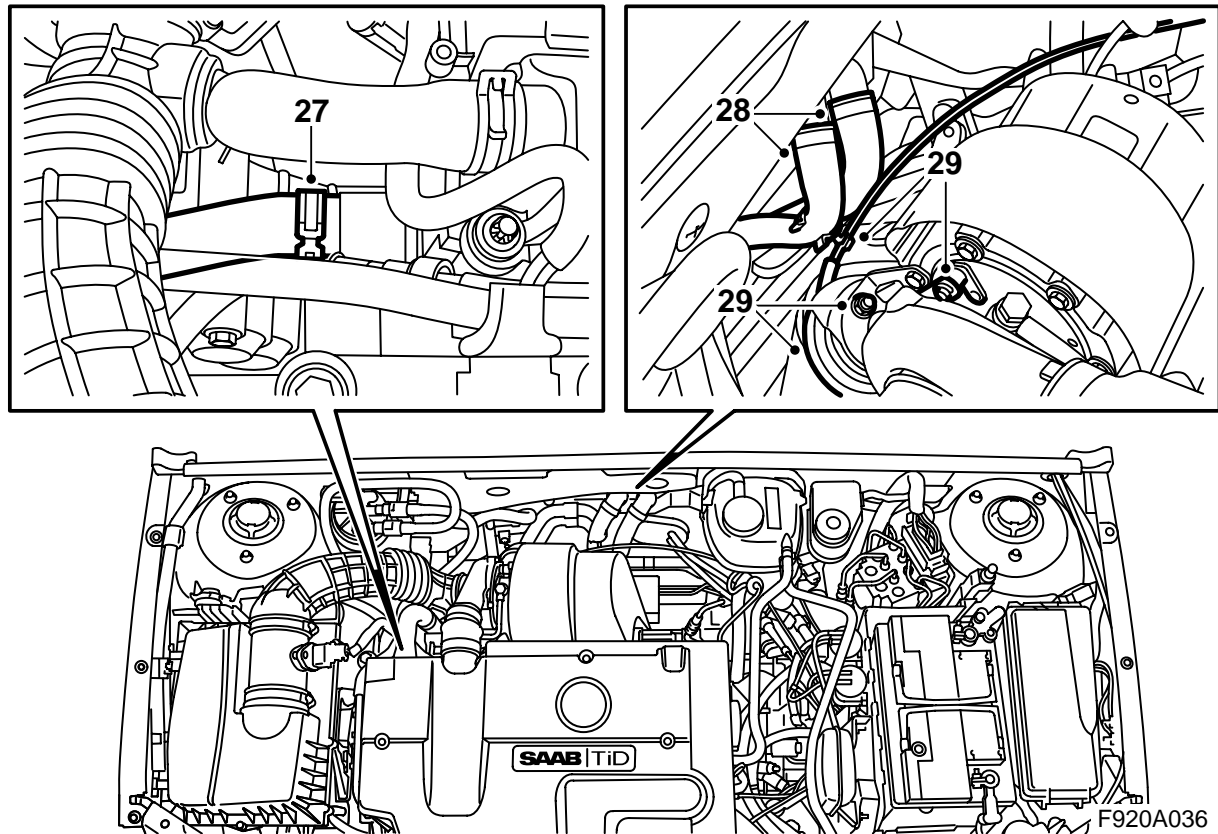

- 27 Anslut kylvätskeslangen till cylinderhuvudet.
- 28 Anslut kylvätskeslangarna till anslutningen för kupén och montera dem i clipset på torpedväggen.
- 29 Montera laddtrycksregulatorns membrandosa och montera dess slang i clipset på kylvätskeslangen.

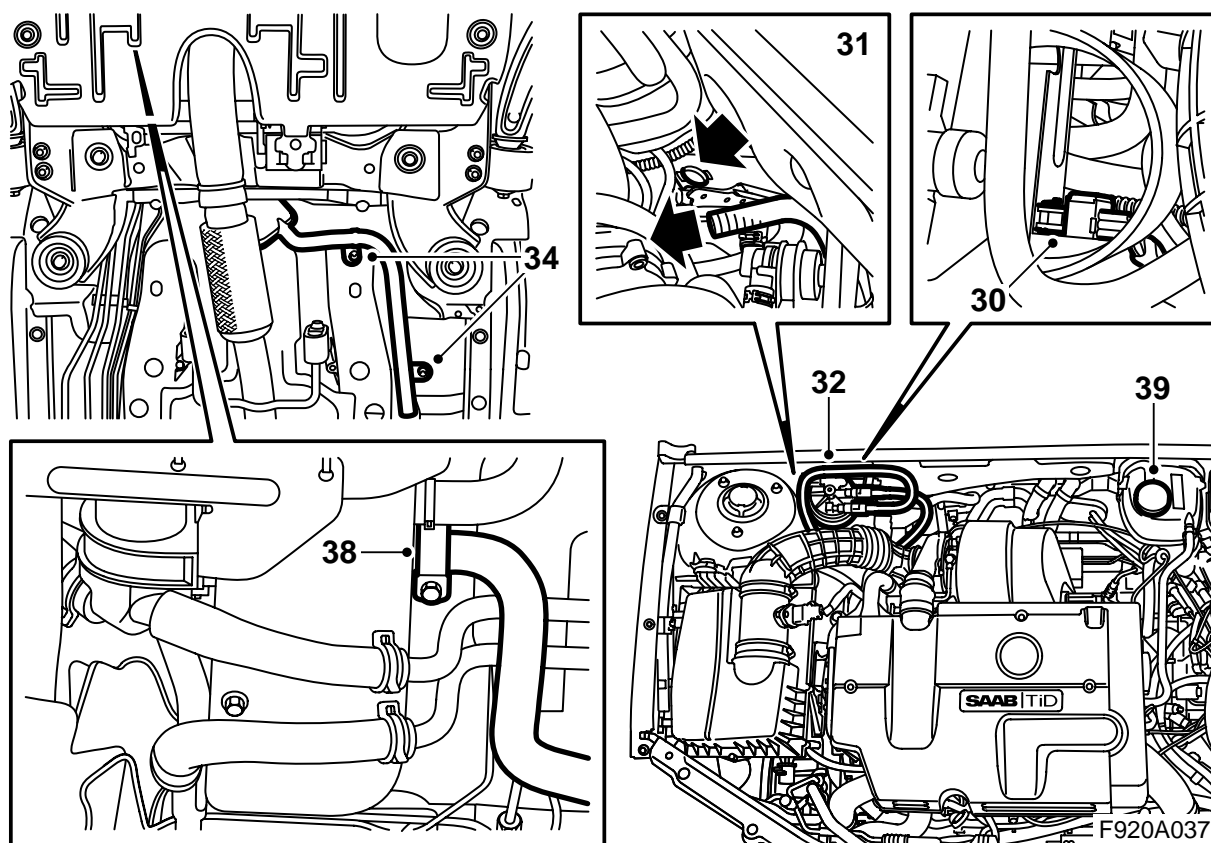

- 30 Anslut kontaktdonet till värmaren.
- 31 För ner värmarens insugningsslang i hålet i den längsgående balken.
- 32 Montera bränslefiltret och anslut det.
- 33 Lyft bilen.
- 34 Passa in värmarens avgassystem och montera det till bilens golv.
- 35 Stäng avtappningspluggen på kylaren och demontera slangen.
- 36 Lyft upp spoilerskölden, montera stötfångarens skarvdon i hållaren och anslut skarvdonet.
- Bilar med strålkastarrengörare:** Haka fast slangen i spoilerskölden.
- Samtliga:** Montera spoilerskölden.
- 37 Sänk bilen.
- 38 Anslut avgasröret till värmaren.
- 39 Fyll på kylvätska och kontrollera systemets täthet. Montera locket på expansionstanken.
- 40 Anslut batteriets minuskabel.
- 41 Montera motorkåpan.
- 42 Justera tid och datum.
- 43 Synkronisera fjärrkontrollens kod genom att sätta nyckeln i tändningslåset.
- 44 Aktivera fönsterhissarnas klämskydd genom att köra sidorutorna upp och ner två gånger. En ljudkvittens talar om att aktiveringen är gjord.

### Observera

Detta måste göras med samtliga nycklar, annars fungerar inte fjärrkontrollerna.



45 Lufta kylsystemet på följande sätt:

### Notera

AC/ACC ska vara i läge OFF.

Fyll kylsystemet till MAX-nivå. Stäng locket till expansionstanken, starta motorn och varmkör den med varierat varvtal till dess att kylfläkten startar. Öppna försiktigt locket till expansions-tanken och fyll åter till MAX-nivå. Stäng locket. Stäng av motorn och efterfyll vid behov till MAX-nivå.

46 Gör, med tvättbensin, rent ett område mitt på tanklocksluckans gångjärn. Ta etiketten från sat-sen, justera vid behov etikettens storlek, och montera etiketten på den rengjorda platsen.

---

### Observera

Etiketten får under inga omständigheter täcka någon annan etikett eller skylt, varken helt eller delvis.

47 **Bilar med strålkastar rengörare:** Kontrollera strålkastar rengörarnas funktion.

48 Anslut diagnosverktyget, välj bil- och årsmodell, välj "Alla", välj "Lägg till/Ta bort", välj tillbehöret och välj "Lägg till".

### Notera

Diagnosverktyget behöver vid vissa tillfällen hämta en säkerhetskod i TIS. Information om vad som ska göras kommer att visas på diagnosverktygets skärm.

49 Starta värmaren genom att trycka på SIDC knapp "CUSTOMIZE", välj "Parkeringsvärmare", trycka "SET", välj "Manuell kontroll", trycka "SET", välj "Värmare på", trycka "SET" och kontrollera att värmaren startar (den har en fördröjning på cirka 1 minut).

Välj "Manuell kontroll", tryck "SET", välj "Värmare av", tryck "SET" och kontrollera att värmaren stoppar. Välj "Tillbaka", tryck "SET", välj "Avsluta" och tryck "SET".

50 Kontrollera kylvätskenivån och efterfyll vid behov.

Elschema

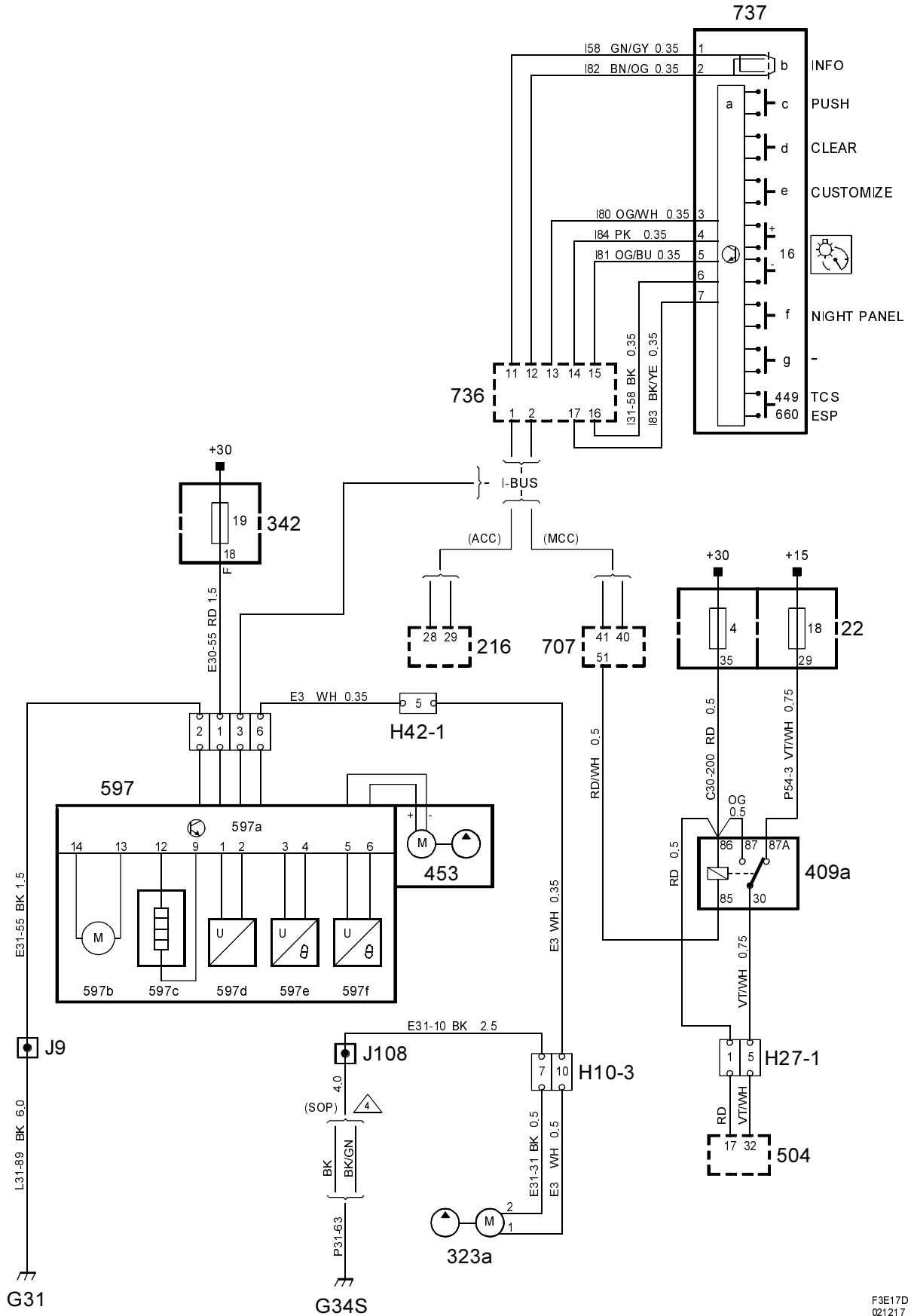

F3E17D  
021217

**Komponentförteckning**

Nr	Namn placering
<b>Komponenter</b>	
22	Elcentral, instrumentpanel, på kortsidan av instrumentpanelen vid vänster dörr
216	Styrdon, ACC, mitt på instrumentpanelen
323a	Motor, bränslepump, parkeringsvärmare, i bränsletanken
342	Elcentral, motorrum, bredvid batteriet
409a	Relä, parkeringsvärmare, i mittkonsolen på instrumentpanelens stödben
453	Motor, pump, kylvätske-cirkulation, på parkeringsvärmaren
504	Reglagepanel, värme&vent, mitt på instrumentpanelen
597	Parkeringsvärmare, i motorrummet på mellanväggs högra sida
597a	Styrdon, parkeringsvärmare, i parkeringsvärmaren
597b	Motor, förbränningsluftfläkt, parkeringsvärmare, i parkeringsvärmaren
597c	Glöd-stift, parkeringsvärmare, i parkeringsvärmaren
597d	Flamdetektor, parkeringsvärmare, i parkeringsvärmaren
597e	Temperaturgivare, parkeringsvärmare, i parkeringsvärmaren
597f	Temperaturgivare, parkeringsvärmare, i parkeringsvärmaren
707	Styrdon, BCM, i instrumentpanelens elcentral
736	Manöverpanel, infotainment, under SID
737	Manöverpanel, SID, på instrumentpanelen bredvid huvudinstrumentet
<b>10-poligt skarvhus</b>	
H10-3	På en konsol vid tankbandet på bränsletankens framsida

Nr	Namn placering
<b>27-poligt skarvhus</b>	
H27-1	Vid styrdon MCC
<b>42-poligt skarvhus</b>	
H42-1	Svart skarvhus framför batteriet på sidan av vänster strukturben
<b>Krimpar</b>	
J9	Ca 150 mm från avgrening jordpunkt G31 mot vänster strålkastare
J108	Ca 50 mm från avgrening jordpunkt G34P/S mot höger framdörr
<b>Jordpunkter</b>	
G31	I motorrummet på sidoplåten ovanför höger hjulhus
G34S	Vid golvet nedanför höger A-stolpe (grön tejp)