



**MONTERINGSANVISNING · INSTALLATION INSTRUCTIONS
MONTAGEANLEITUNG · INSTRUCTIONS DE MONTAGE**

Saab 9-3 M03-

Manöverrelä motorvärmare (bilar med MCC)

Accessories Part No.	Group	Date	Instruction Part No.	Replaces
12 798 934	9:87-43	Oct 03	12 800 444	12 800 444 May 03

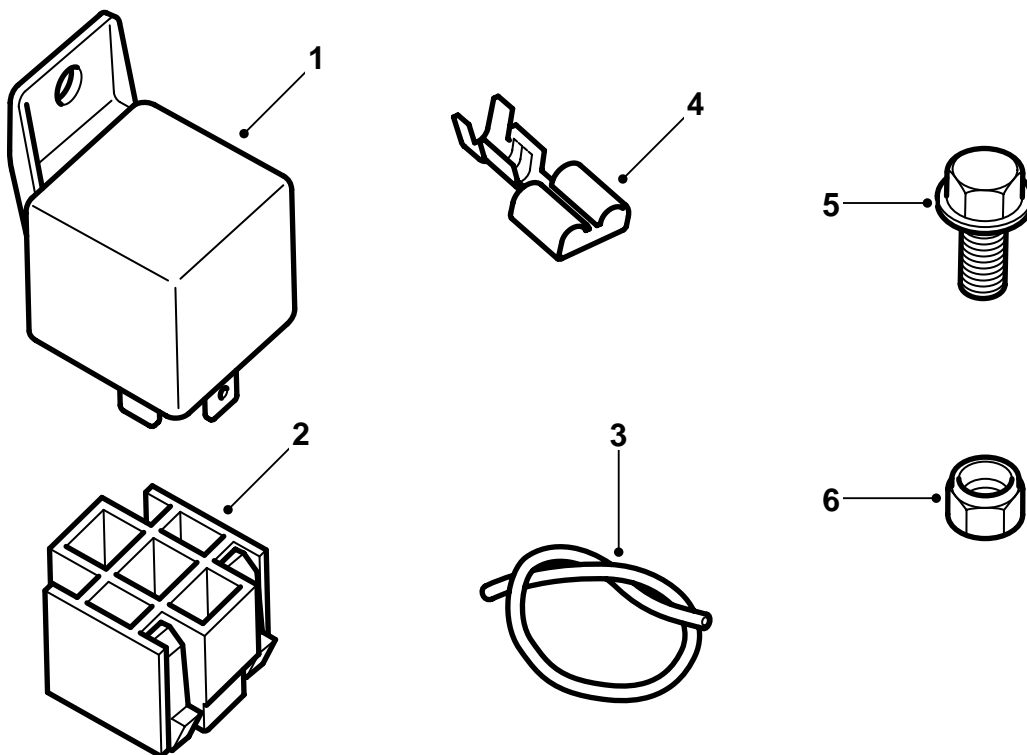

F980A194

- 1 Relä
- 2 Reläsocket
- 3 Kabel (används inte om ledningsnätssats 12 805 414 ska monteras)
- 4 Kabelsko (x5) (används inte om ledningsnätssats 12 805 414 ska monteras)
- 5 Skruv
- 6 Mutter

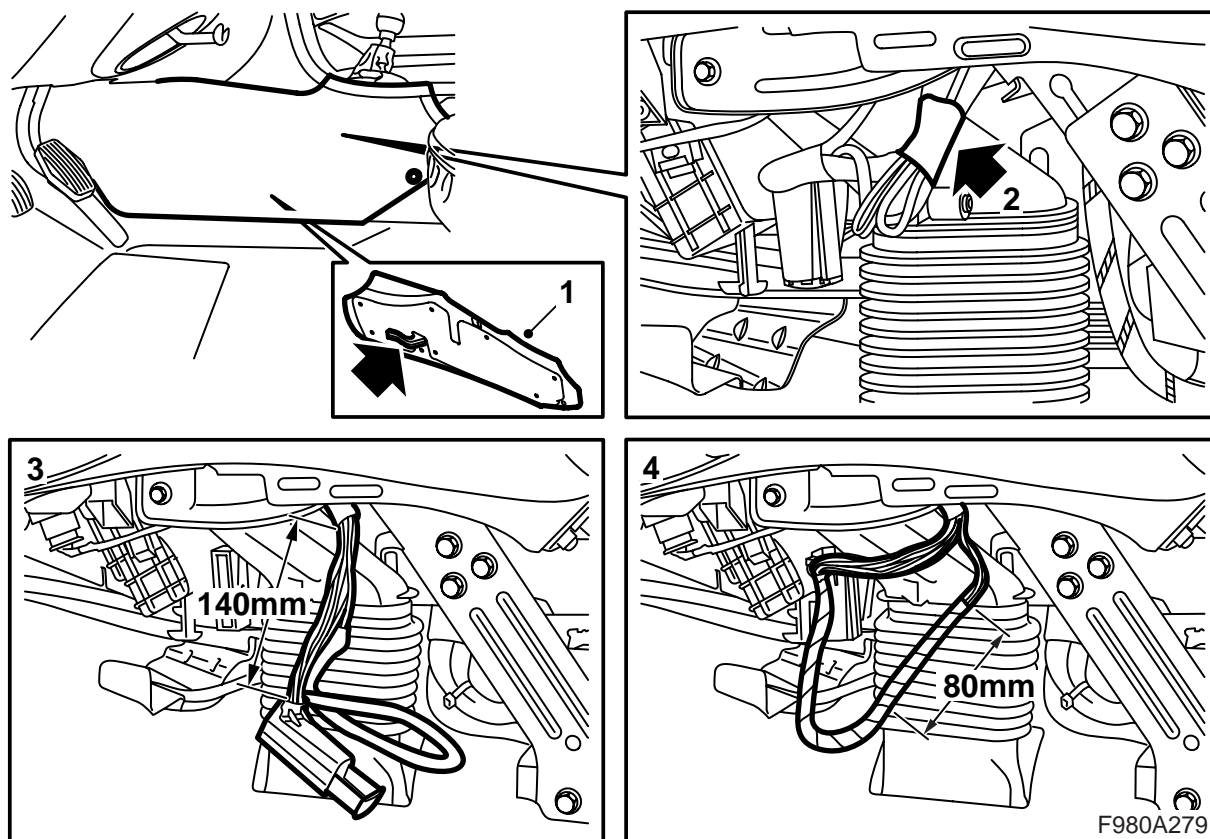

För att kunna genomföra detta arbete krävs kabelskalartång och kabelskotång från specialverkyget "Verktygslåda, ledningsnät" (artikelnummer 86 12 079 eller 86 12 939).

Observera

Om ledningsnätssats 12 805 414 ska monteras, ska ledningsnätssatsens monteringsanvisning följas istället för denna monteringsanvisning.

- 1 Demontera golvkonsolens främre sidostycke på vänster sida.
- 2 Leta upp ledningsnätets förberedelse och demontera fixeringstejpen.
- 3 Demontera kontaktdonet från klimathuset och öppna tejen 140 mm från kontaktdonets kant.

VARNING

Iakttag försiktighet så att ingen kabel skadas eftersom det kan leda till kortslutning/brand.

Linda av tillräckligt mycket tejp mot kontaktdonet, så att förberedelseledningsnätet friläggs.

- 4 Anslut kontaktdonet till klimathuset och linda av tejp från en 80 mm lång sträcka av förberedelseledningsnätet i den ända som är närmast MCC-panelen. Klipp av tejen.

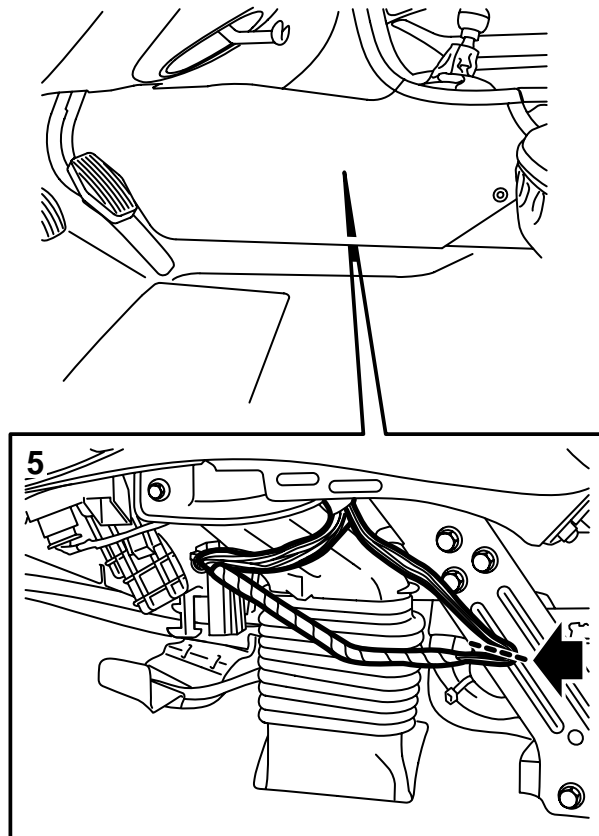

- 5 Sträck förberedelseledningsnätet mot mitten av stödbenet och vik ledningsnätet där det är närmast mitten. Klipp av samtliga kablar i förberedelseledningsnätet och skala samtliga ändrar med hjälp av kabelskalartången.

Observera

Den röd/vita (RD/WH) kabeln som är ansluten till kontaktdonet på klimathuset ska inte anslutas utan ska klippas av vid tejpkanter.

- 6 Ta fram satsens orange (OG) kabel och skala dess båda ändrar med hjälp av kabelskalartången. Sammanslå den ena ändan av kabeln med de båda röda (RD) kablarna och montera en kabelsko med hjälp av en kabelskotång. Montera kabelskor på samtliga kabeländrar. Använd en kabelskotång.

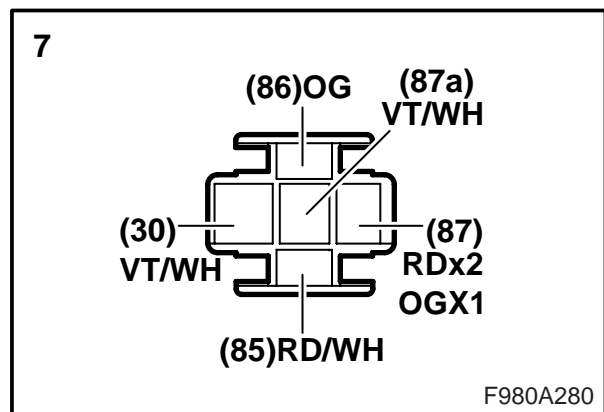
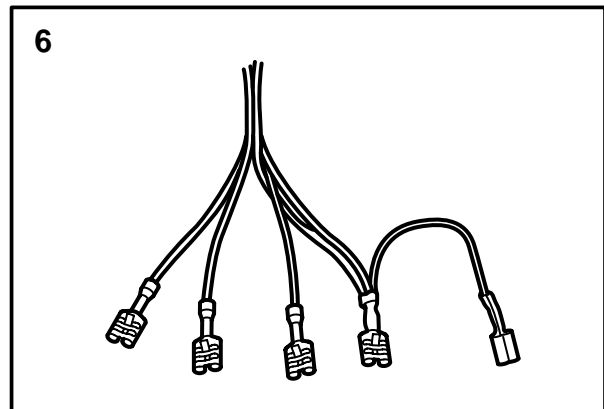

- 7 Montera kabelskorna i reläsockeln enligt följande:

Stift	Färg
85	RD/WH
30	VT/WH (den kabel som är ansluten till MCC-panelen)
87a	VT/WH (den kabel som är ansluten till klimathuset)
87	RD (2 kablar) samt OG (1 kabel)
86	OG

Linda tejp runt ledningsnäten.

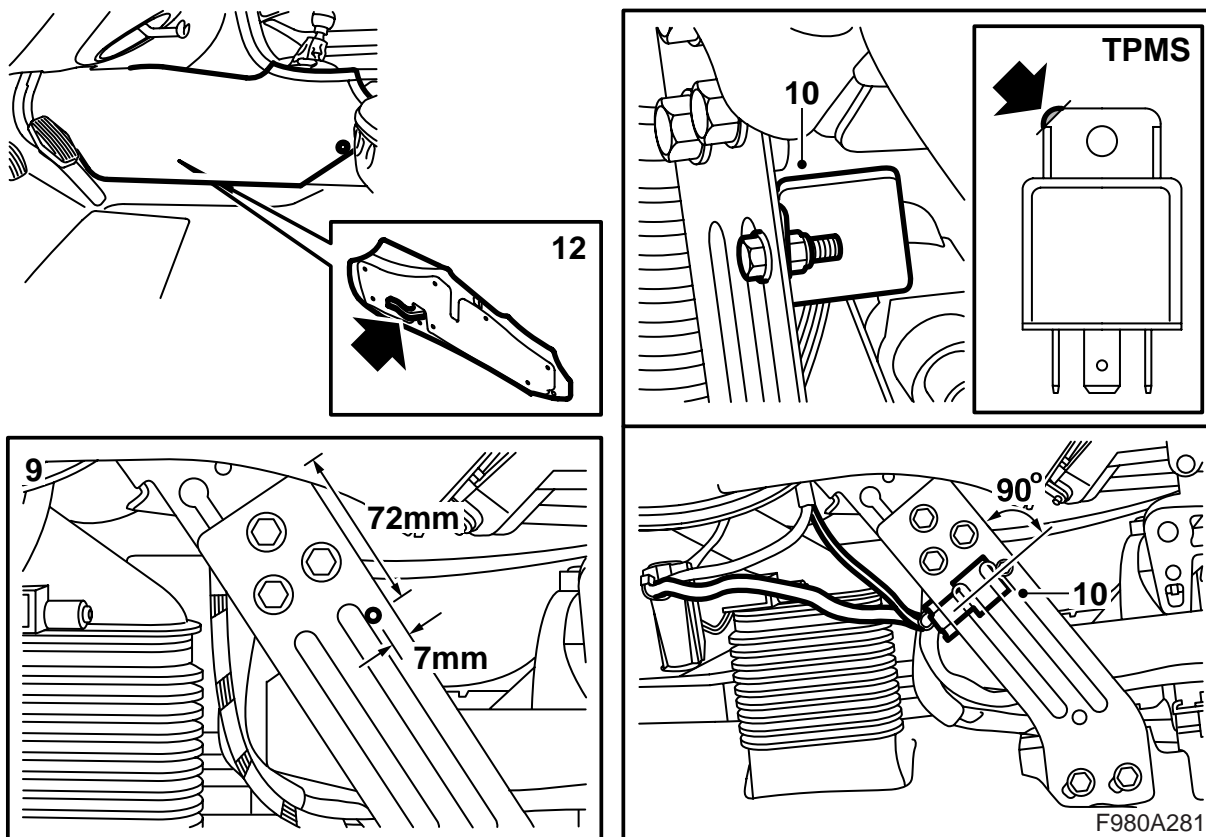

- 8 Montera reläet i reläsockeln.
 9 Borra ett 6 mm hål (enligt måtten) i instrumentpanelens stödben.

! VARNING

Skydda området bakom stödbenet så att ingen kabel skadas eftersom det kan leda till kortslutning/brand.

- 10 Montera reläet på stödbenets insida. Reläet ska monteras med 90° vinkel mot stödbenets kant.

Bil med däcktrycksövervakningssystem (TPMS): Modifiera reläet enligt bilden. Demontera, vid behov, styrdonet med konsol. Montera i dessa fall styrdonet med konsol efter montering av reläet.

- 11 Kontrollera funktionen.
 12 Montera sidostycket.

! VARNING

Kontrollera att ingen kabel kan skadas eftersom det kan leda till kortslutning/brand.