



MONTERINGSANVISNING · INSTALLATION INSTRUCTIONS
MONTAGEANLEITUNG · INSTRUCTIONS DE MONTAGE

Saab 9-5 M02-

Nivåreglering

Accessories Part No.	Group	Date	Instruction Part No.	Replaces
32 025 653 32 025 654 32 025 655 32 025 656 400 131 223 400 131 231 400 131 249 400 131 256	7:61-08	Jun 05	52 38 811	52 38 811 Sep 04

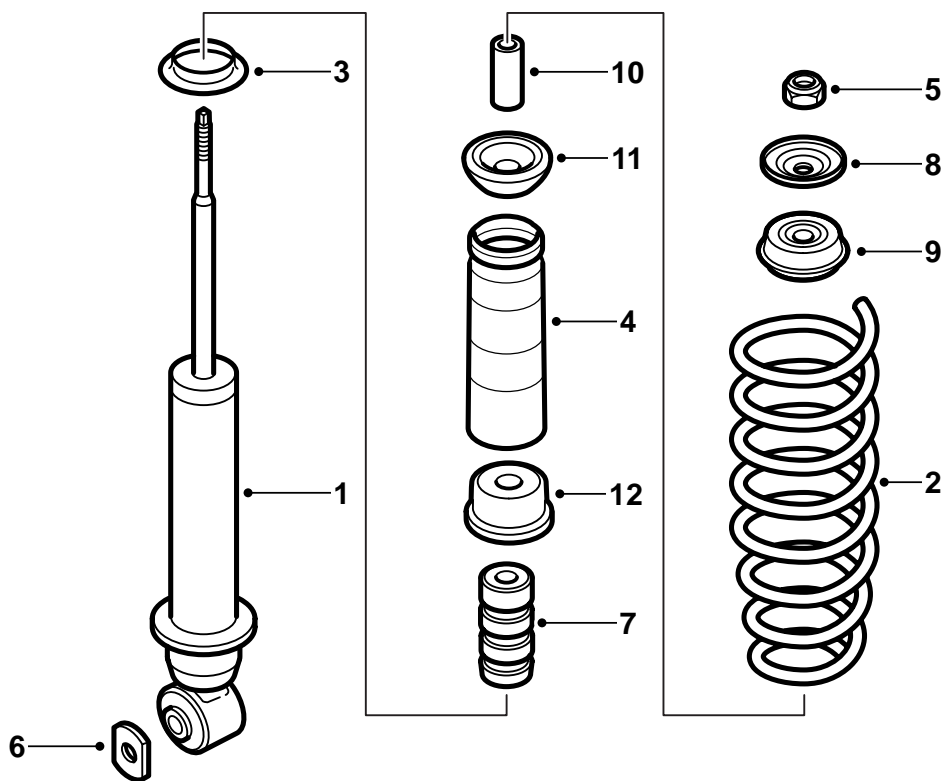

E970A029

1 Stötdämpare (x2)

2 Fjäder (x2)

3 Distansring (x2)

4 Dammskydd (x2)

5 Låsmutter (x2)

6 Bricka (x2)

7 Genomslagsstopp (x2)

8 Bricka (x2)

9 Gummibussning (x2)

10 Hylsa (x2)

11 Gummibussning (x2)

12 Bricka (x2)

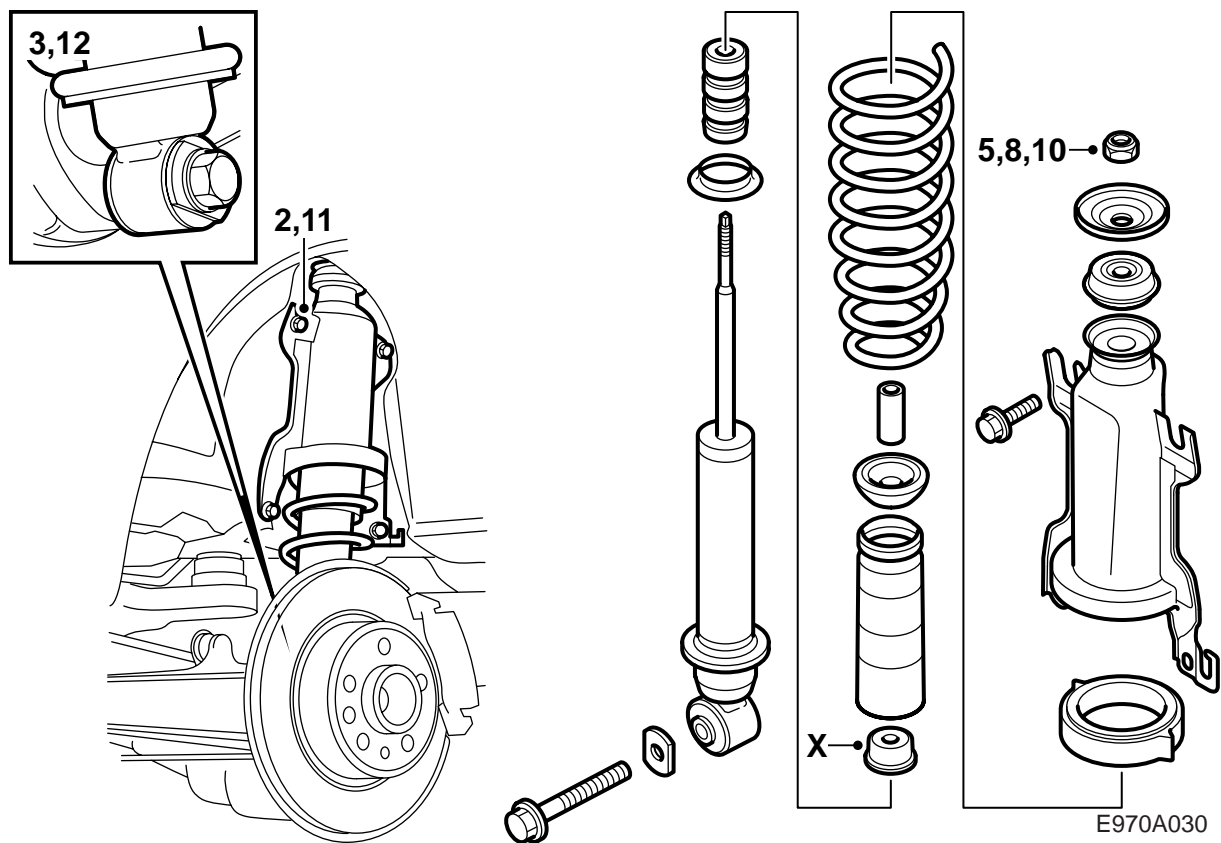

- 1 Lyft bilen och ta loss bakhjulen.
- 2 Demontera fjäderkonsolens nedre fästskruvar och lossa något på de övre.
- 3 Demontera stötdämparens nedre fästskruv.
- 4 Lyft ut fjäderpaketet med stötdämpare.
- 5 Lossa stötdämparens låsmutter utan att ta loss den helt (håll emot på kolvstången).
- 6 Tryck ner fjäderkonsolen för att avlasta stötdämparen och ta bort centrummuttern, brickan och gummibussningen. Eventuellt kan fjäderpress 88 18 791 behöva användas.
- 7 Montera samman brickan (X) med dammskyddet från satsen.
- 8 Placera distansringen från satsen, genomslagsstoppet, den nya fjädern, dammskyddet, gummibussningen, fjäderns övre distansring, hylsan och fjäderkonsolen på den nya stötdämparen.

Observera

Se till att fjäderrändan hamnar i sitt urtag i distansringen.

- 9 Tryck ner fjäderkonsolen för att avlasta stötdämparen och lägg på gummibussningen och brickan. Skruva på den nya låsmuttern några varv (använd fjäderpressen vid behov).

- 10 Dra åt stötdämparens låsmutter (håll emot på kolvstången).

Atdragningsmoment 20 Nm (15 lbf ft).

- 11 Passa in fjäderpaketet på sin plats, fjäderkonsolen ska skjutas uppåt, och dra fast skruvarna.

Observera

Glöm inte skyddsbrickan på den bakre, nedre skruven på höger sida.

Atdragningsmoment 55 Nm (41 lbf ft).

- 12 Passa in stötdämparens nedre infästning på bakaxeln. Äntra skruven. Hissa upp spindelhuset med en pelardomkraft till ungefär samma läge som när bilen står på hjulen. Dra åt skruven tillsammans med brickan i satsen.

Atdragningsmoment 190 Nm (141 lbf ft).

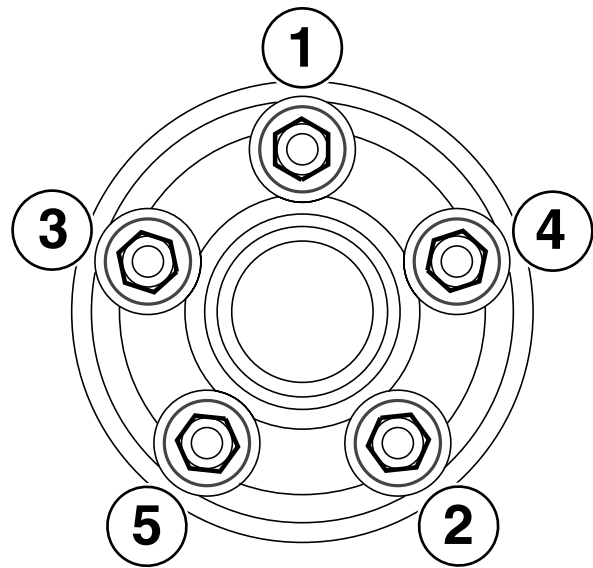
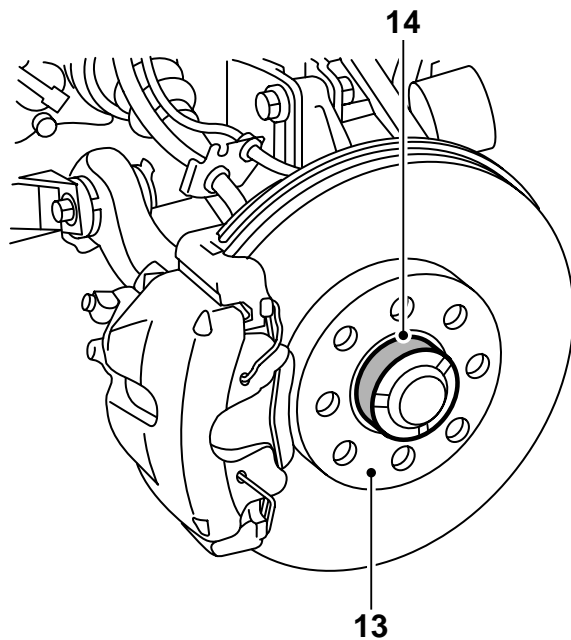

E970A031

- 13 Rengör anliggningsytan mellan fälgen och bromsskivan från smuts och rost.
- 14 Stryk vit högtrycksfettpaste (art nr 30 06 442) på navet.

Observera

Se till att det inte kommer fett på anliggningsytan mellan fälgen och bromsskivan.

- 15 **Aluminiumfälg:** Applicera olja på skruvens gängor och på den koniska ytan på skruven.
- 16 Häng hjulet på plats, montera skruvarna och dra dem växelvis för hand, så att hjulet centreras.
- 17 Dra skruvarna växelvis två gånger.

Observera

Vid åtdragning ska hjulet hänga fritt.

Åtdragningsmoment:

aluminiumfälg 110 Nm (81 lbf ft)

stålfälg 50 Nm +90° +90° , max 110 Nm (37 lbf ft +90° +90° , max 81 lbf ft).

Notera

För att undvika att skruvarna dras för hårt vid montering av stålfälg ska vinkeldragningen ske med momentnyckel inställd på 110 Nm (81 lbf ft). Om momentnyckeln visar att 110 Nm (81 lbf ft) har uppnåtts ska vinkeldragningen avbrytas.

- 18 Sänk bilen.

Avslutande arbeten

Bilar utan Xenon: Kontrollera ljusinställningen och justera vid behov.

Bilar med Xenon: Kalibrera AHL på följande sätt:

- Bilen ska stå plant.
- Bilen ska vara olastad.
- Gunga bilen så att eventuella sättningar i stötdämpare lossnar.
- Handbromsen får ej vara dragen.
- Xenonlamporna ska vara tända.
- Anslut diagnosverktyget och utför en kalibrering av båda AHL-styrdonen. Kontrollera huvudljusets funktion och radera eventuella felkoder.
- Kontrollera ljusinställningen och justera vid behov.