

**SAAB****MONTERINGSANVISNING · INSTALLATION INSTRUCTIONS  
MONTAGEANLEITUNG · INSTALLATIONS DE MONTAGE**

## Saab 9-5

**Ledningsnät, 13-pol**

Accessories Part No.	Group	Date	Instruction Part No.	Replaces
400 106 282	3:71-23	Jun 98	48 05 107	48 05 107 Aug 96

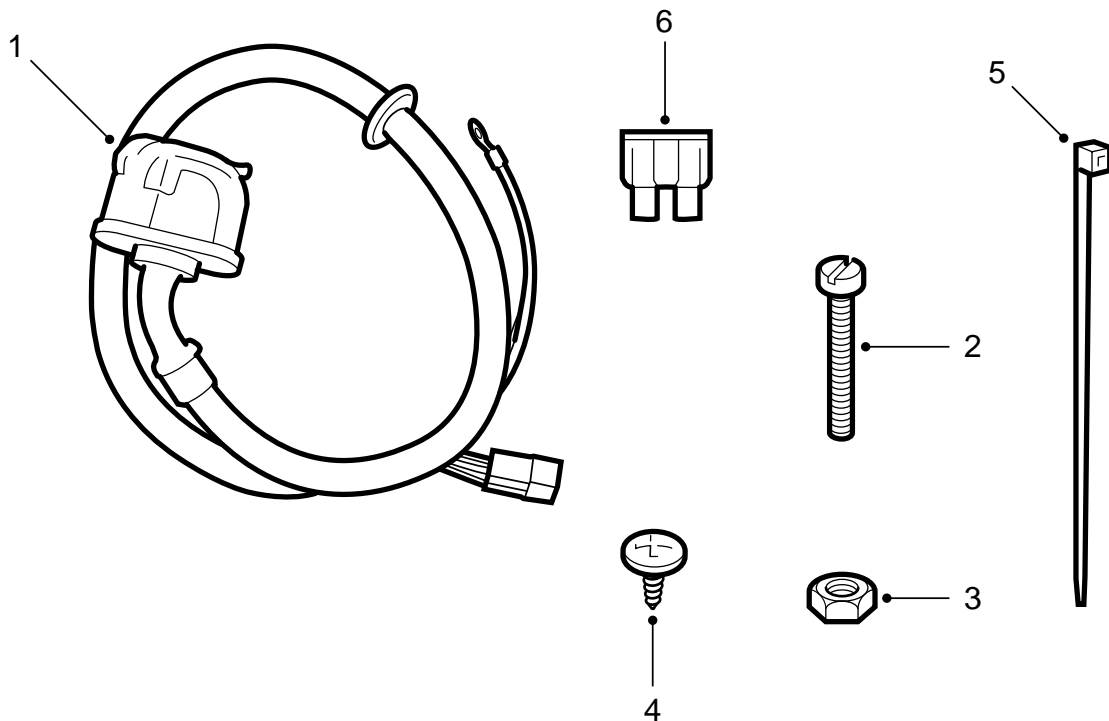

E371A007

- 1 Dragkontakt, 13-pol
- 2 Skruv (x3)
- 3 Mutter (x3)
- 4 Plåtskruv
- 5 Spännband (x3)
- 6 Säkring

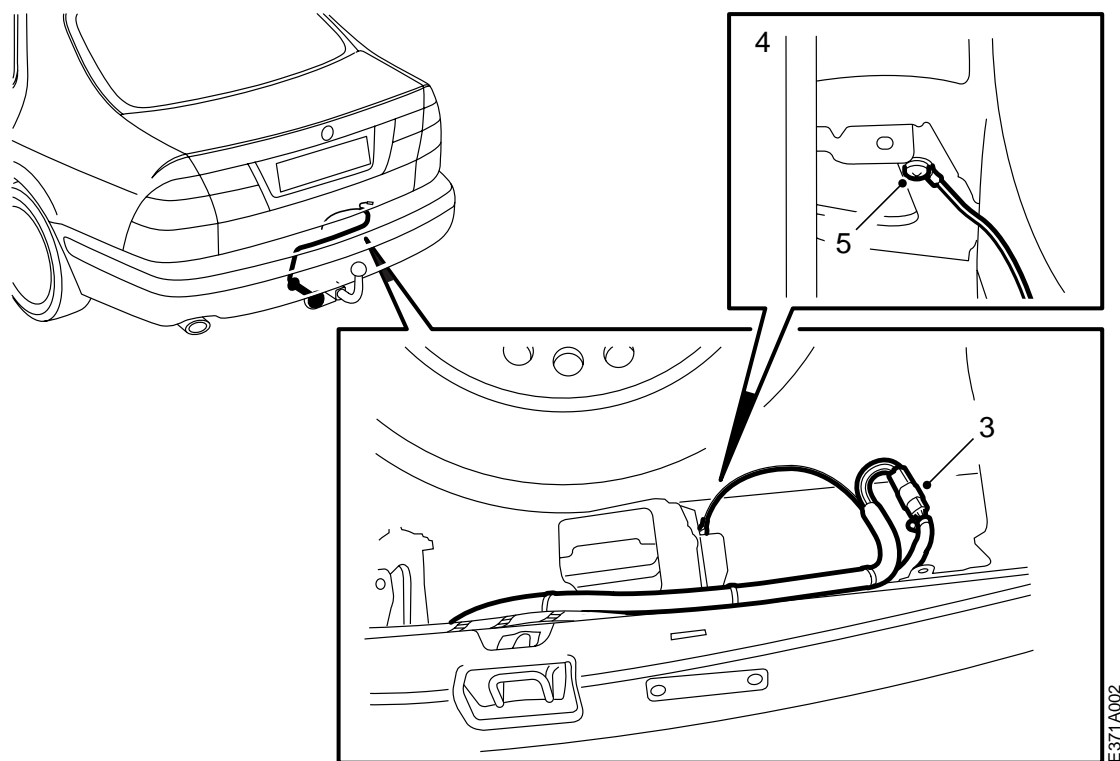

E371A002

Utgångsläge: Bakre stötfångare demonterad.

- 1 Demontera gummipluggen på bakstammen.
- 2 Dra in satsens ledningsnät till bagagerummet.
- 3 Anslut dragets ledningsnätskontakt till bilens ledningsnätskontakt. Isolera den lösa gula kabeln.
- 4 Borra ett hål med  $\varnothing$  5,0 mm borr på höger förstärkningsplåt, se bild.
- 5 Skrapa bort färgen runt borrhålet och skruva fast ledningsnätets jordkabel med plåtskruven.

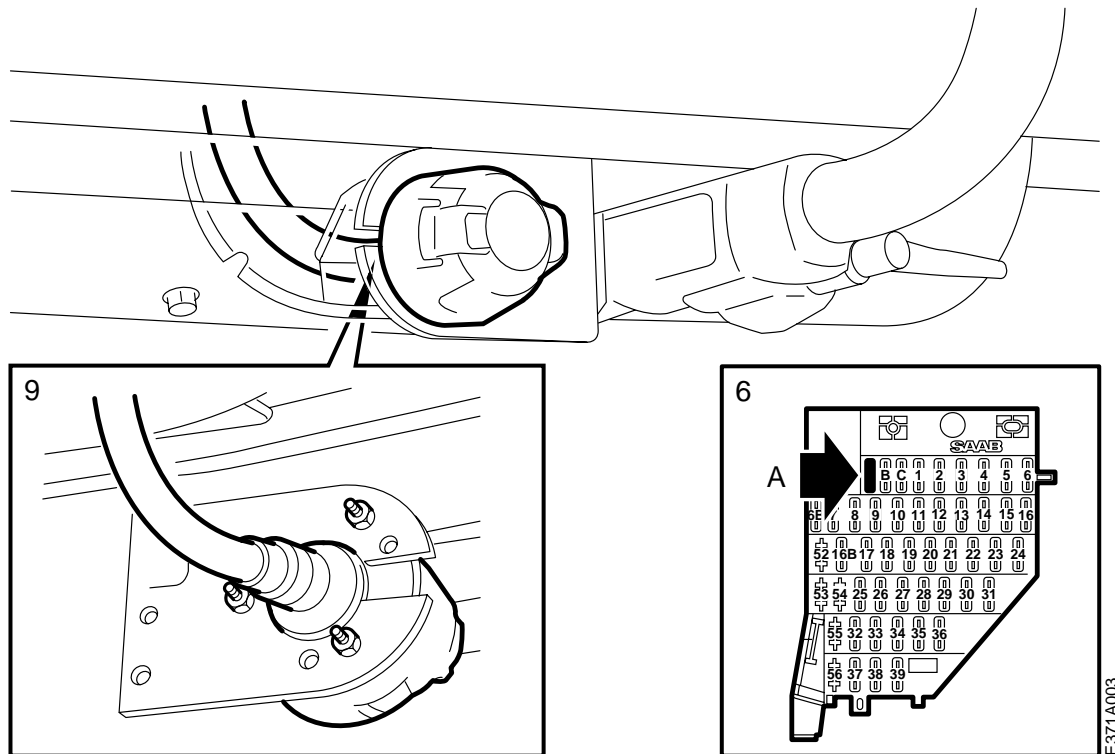

- 6 Montera säkringen (25A) på plats A i instrumentpanelens säkringscentral på kortsidan vid förardörren.
- 7 Funktionskontrollera uttaget.
- 8 Montera draget (se separat monterings-anvisning) samt stötfångaren.
- 9 Montera kontakten på plåten så att luckan öppnas åt vänster.
- 10 Justera ledningsnätet mellan kontakt och bakstam.
- 11 Montera ledningsnätets gummibussning i bakstammens genomföringshål.
- 12 Fixera ledningsnätet med spännband.

E371A003

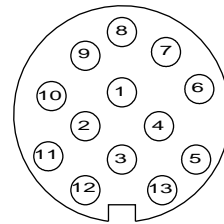
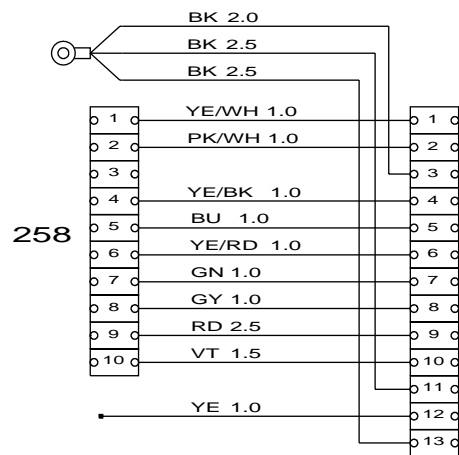

M4805107  
990604

## Elschema

Tabellen avser dragets 13-poliga anslutnings-kontakt.

- 1 Vänster blinkers
- 2 Dimbakljus
- 3 Jord
- 4 Höger blinkers
- 5 Parkeringsljus höger
- 6 Bromsljus
- 7 Parkeringsljus vänster
- 8 Backljus
- 9 +30
- 10 +54
- 11 Jord
- 12 Används ej
- 13 Jord