



**MONTERINGSANVISNING · INSTALLATION INSTRUCTIONS  
MONTAGEANLEITUNG · INSTRUCTIONS DE MONTAGE**

## Saab 9-5 4D

Parkeringsassistans (SPA)

Accessories Part No.	Group	Date	Instruction Part No.	Replaces
32 000 573 400 132 189 400 133 112	9:40-02	Nov 05	55 20 697	55 20 697 Apr 03

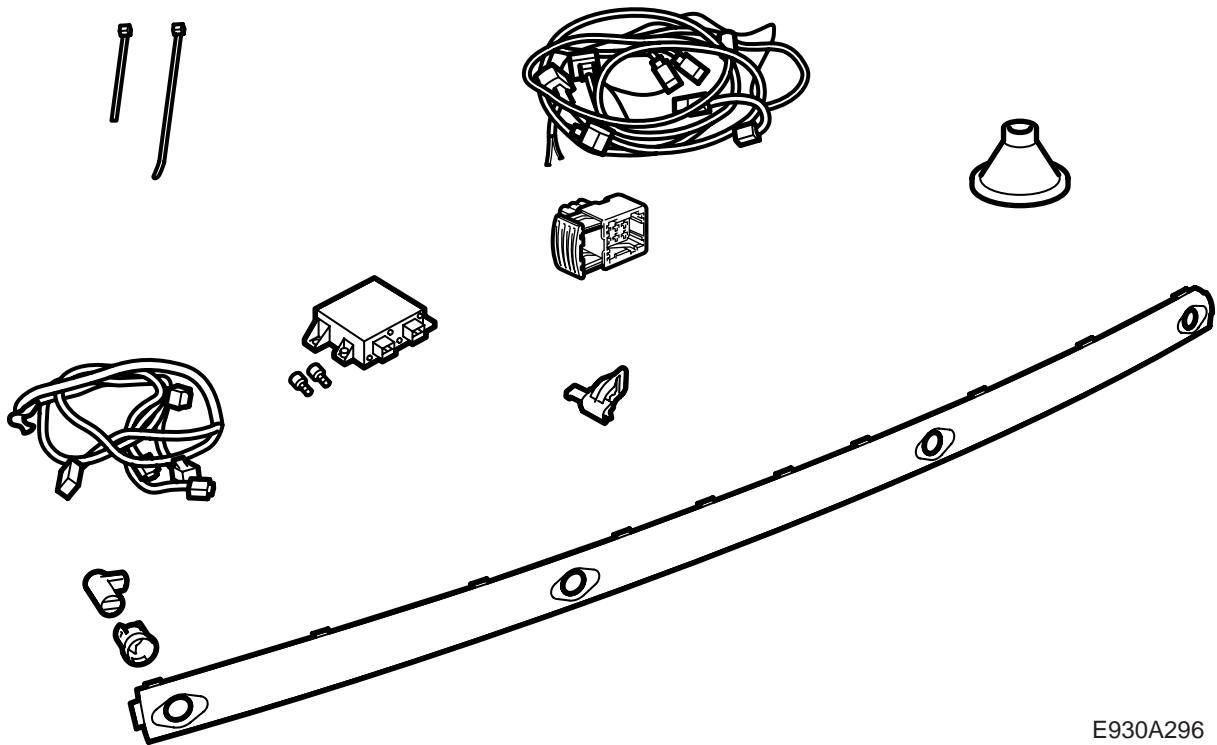

E930A296

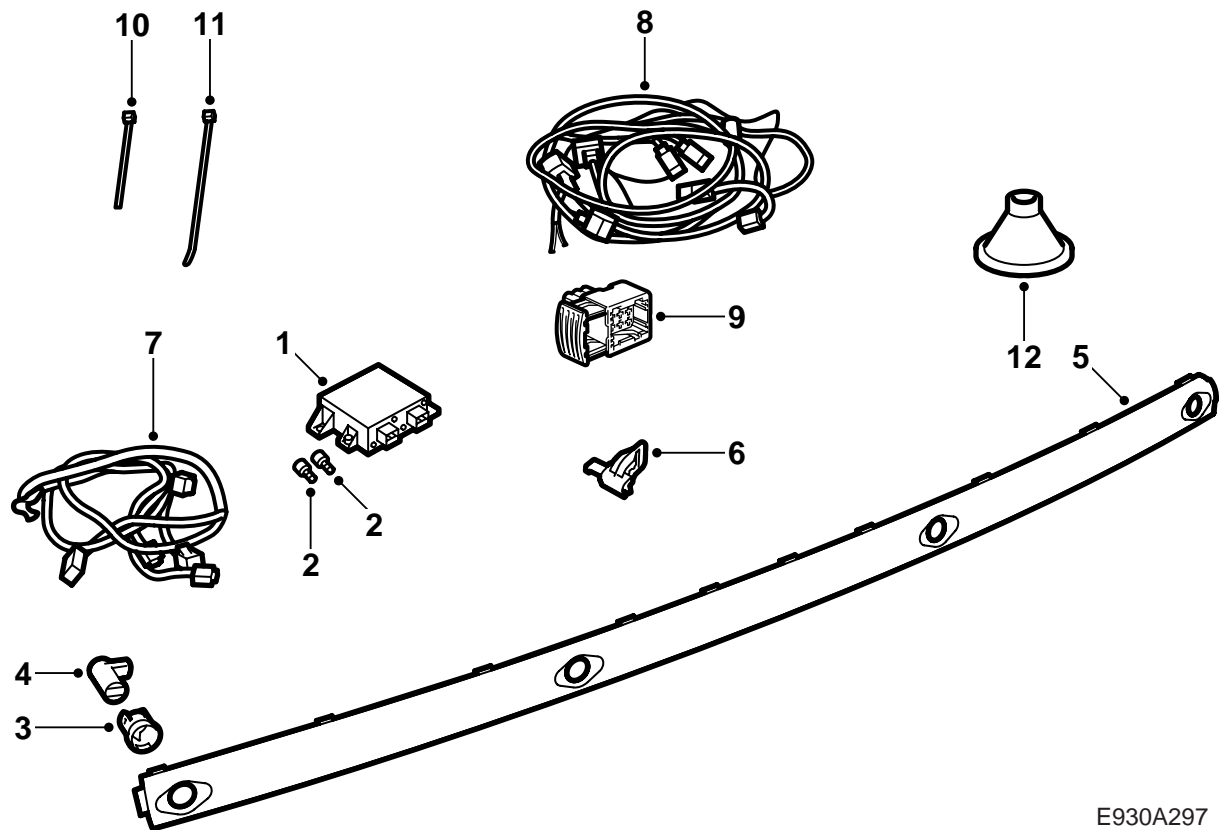

E930A297

- 1 Styrdon, SPA
- 2 Skruv (x2)
- 3 Hållare (x4)
- 4 Avståndsgivare (x4)
- 5 Dekorlist, stötfångare (ingår inte i satserna 32 000 573 och 400 133 112, köps separat)
- 6 Konsol för kontakthus
- 7 Ledningsnät, avståndsgivare
- 8 Ledningsnät, SPA
- 9 Kontakthus
- 10 Buntband (x17)
- 11 Buntband, gummigenomföring
- 12 Gummigenomföring

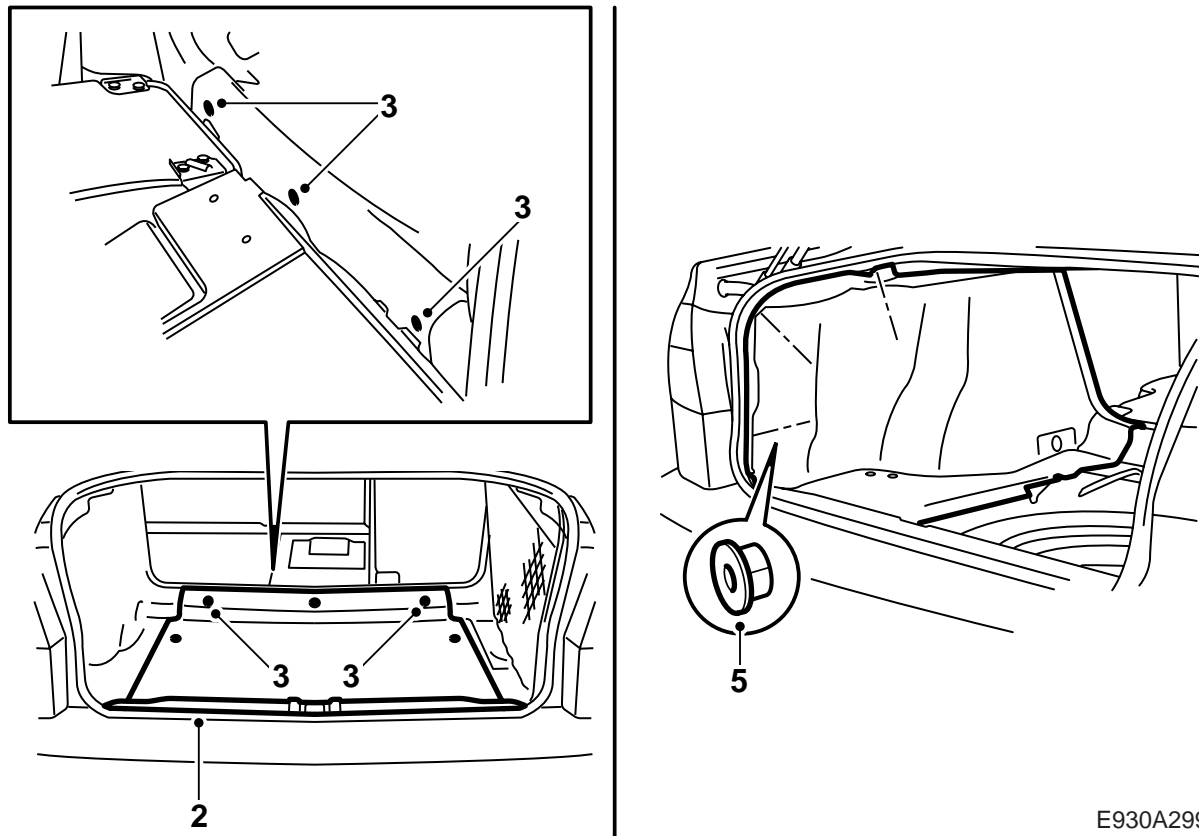

E930A299

- 1 Fäll fram baksätets sittdynor och fäll ner baksätets ryggstöd.
- 2 Demontera bagageutrymmets tröskelskydd.
- 3 Demontera bagagerumsgolvet.
- 4 **Bilar med CD-växlare:** Demontera CD-växlaren och konsolen.
- 5 Demontera vänster sidoklädsel i bagageutrymmet och demontera skumblocken (2 st) i karossens bakkant.
- 6 Lossa och vik undan höger sidoklädsel i bagageutrymmet samt demontera skumblocken (2 st) i karossens bakkant.

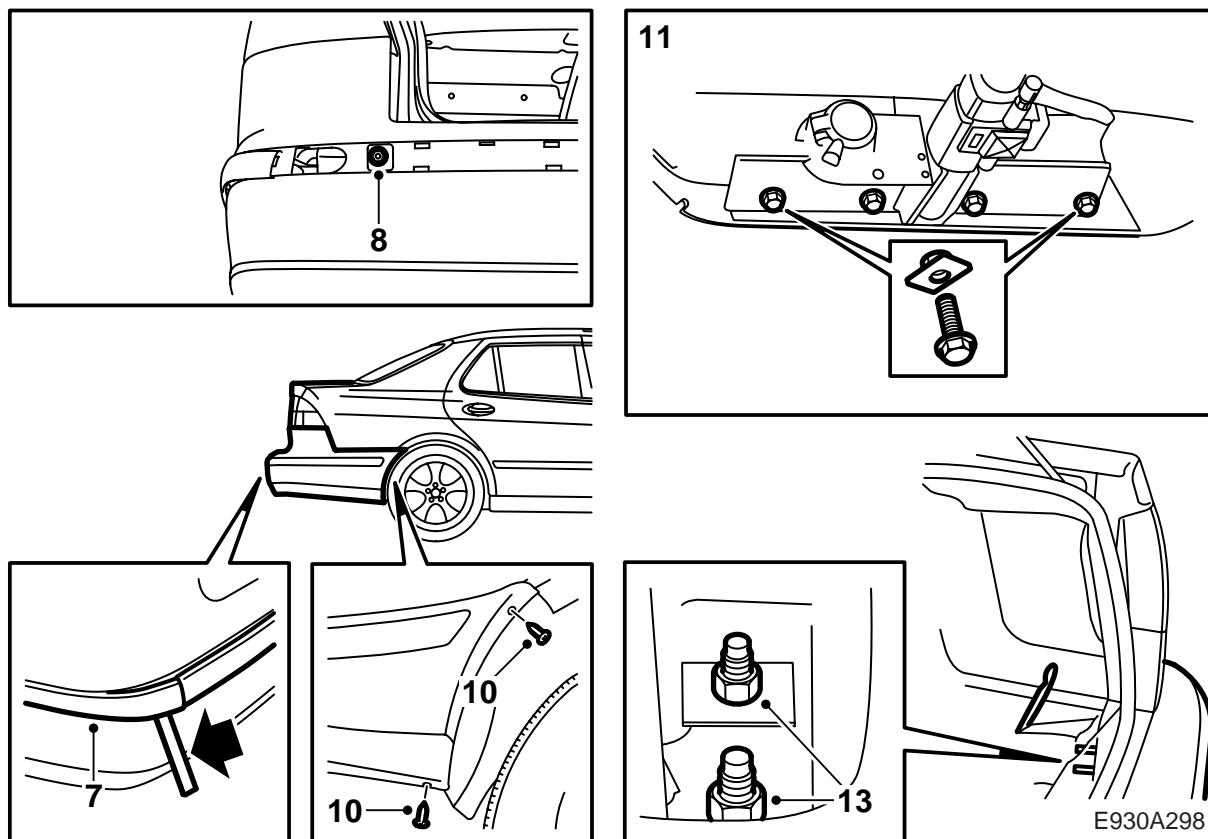

- 7 **Bilar med dragkrok:** Lossa hörndelarna av stötfångarens list och demontera den mittre delen.
- 8 **Bilar med dragkrok:** Demontera, genom hålen i stötfångarhöljet, skruv och mutter för de båda förstärkningarna. Använd en 3/8" förlängare med kula.
- 9 Lyft bilen.
- 10 Demontera stötfångarens skruvar vid hjulhusen.
- 11 **Bilar med dragkrok:** Demontera kontakten för dragets ledningsnät och demontera de fyra skruvar som håller draget till karossen.

### Observera

De yttre skruvarna är monterade i lösa mutterplattor.

- 12 Sänk bilen.
- 13 Demontera stötfångaren genom att demontera muttrarna från bagageutrymmet samt dra stötfångarens sidostycken utåt.

### Observera

Placera stötfångaren på ett rent och mjukt underlag.

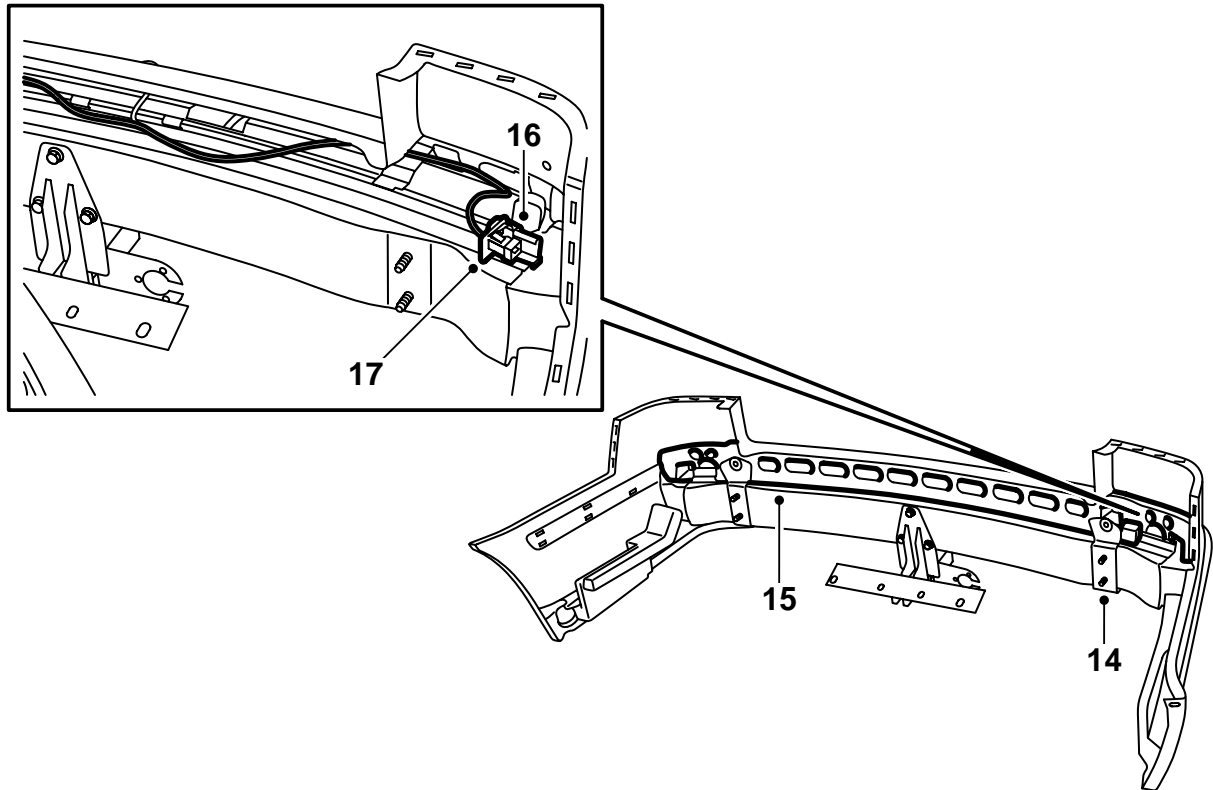

E930A300

- 14 **Bilar med dragkrok:** Demontera den vänstra förstärkningen.
- 15 Vik ut stötfångarhöljets stöd.
- 16 Montera kontaktdonets hållare på stötfångarskenan.
- 17 För ledningsnätet för avståndsgivarna längs stötfångarskenan och montera kontaktdonet i hållaren.
- 18 Montera stötfångarhöljets stöd samt kontrollera att ledningsnätet går fritt och inte är klämt.

**⚠ VARNING**

Kontrollera att ledningsnätet inte kläms. Felaktig montering kan orsaka skador på ledningsnätet och kortslutning/brand.

- 19 **Bilar med dragkrok:** Montera den vänstra förstärkningen.

**Åtdragningsmoment 25 Nm (20 lbf ft)**

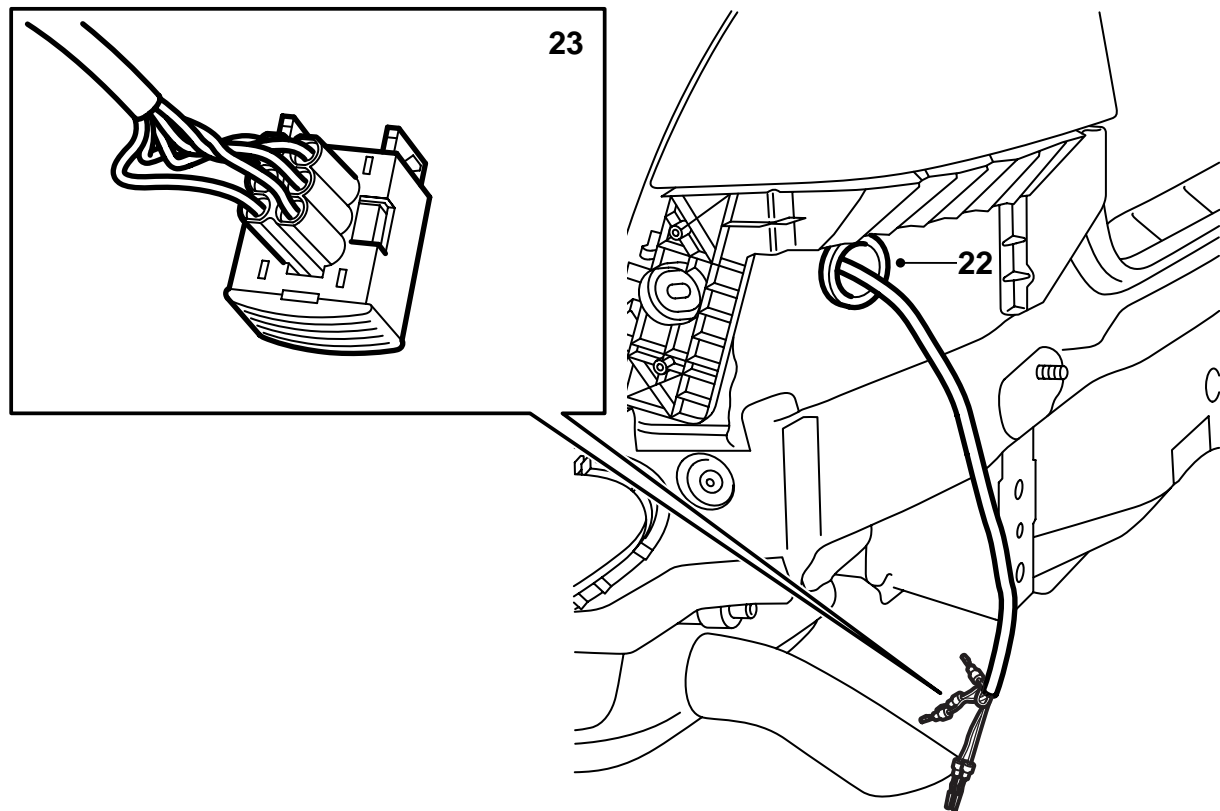

E930A301

- 20 Montera gummigenomföringen vänd så, att den trattformade sidan kommer att vara riktad inåt bilen, på parkeringsassistanssystemets ledningsnät. Genomföringen ska placeras 370 mm från slutet av tejpningen vid kabelskorna.
- 21 Demontera gummipluggen nedanför vänster baklampa.
- 22 För ut ledningsnätet genom hålet och montera gummigenomföringen.
- 23 Plinta i kabelskorna enligt följande:
  - 1 Svart (BK)
  - 2 Brun (BN)
  - 3 Gul (YE)
  - 4 Blå (BU)
  - 5 Orange (OG)
  - 6 Grå (GY)
- 24 Montera tejp och ett buntband på gummigenomföringen.

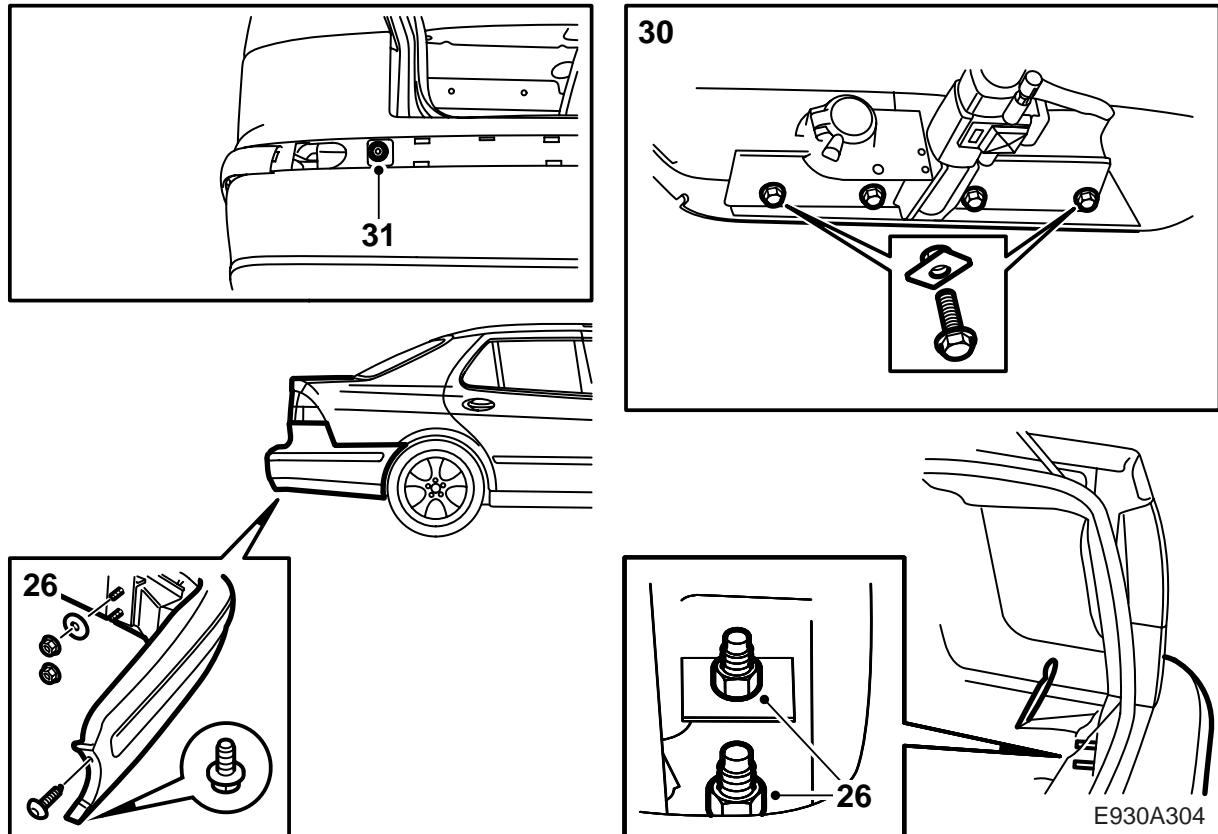

- 25 Passa in stötfångaren och anslut skarvdonet.
- 26 Montera stötfångaren till bilen med muttrarna och med brickor under de översta muttrarna.  
**Åtdragningsmoment 40 Nm (30 lbf ft)**
- 27 Lyft bilen.
- 28 Montera stötfångarens skruvar vid hjulhusen.
- 29 **Bilar med dragkrok:** Montera kontakten för dragets ledningsnät.
- 30 **Bilar med dragkrok:** Montera skruvarna och mutterplattorna som håller draget till karossen.  
**Åtdragningsmoment 40 Nm (30 lbf ft)**
- 31 **Bilar med dragkrok:** Skruva fast förstärkningarna till bilen genom hålen i stötfångarhöljet. Använd en 3/8" förlängare med kula.  
**Åtdragningsmoment 40 Nm (30 lbf ft)**

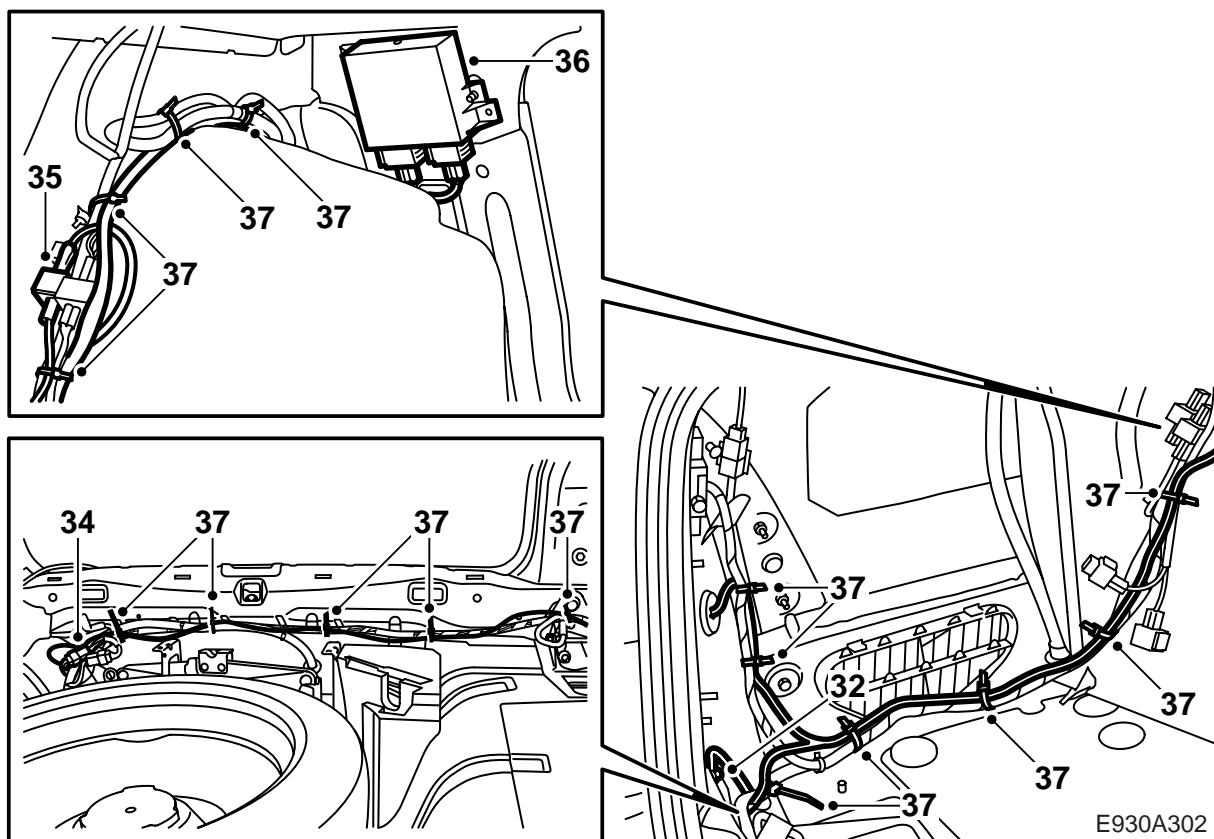

32 Anslut jordkabeln till jordpunkten i bagagerummet nedanför vänster baklampa.

33 För ledningsnätets tjockare del mot vänster hjulhus och den tunnare delen längs bagageutrymmets tröskel mot bilens högra sida.

34 Anslut kontaktdonet till förberedelsen för ledningsnät, drag.

**Bilar med dragkrok:** Dela kontaktdonen och anslut ledningsnätets båda kontaktdon till dem.

35 Anslut ledningsnätets kontaktdon till förberedelsen för CD-växlare och montera blindpluggen till SPA-nätets kontaktdon. Montera antiskrammeltejpen och fixera med buntband för att undvika skrammel.

**Bilar med CD-växlare:** Dela kontaktdonen och anslut ledningsnätets respektive kontaktdon till dem. Montera antiskrammeltejpen och fixera med buntband för att undvika skrammel.

36 Äntra skruvarna i styrdonets hål, anslut ledningsnätet till styrdonet och montera styrdonet med kontaktdonen riktade nedåt på plåten bakom baksätets ryggstöd. Dra fast skruvarna.

37 Fixera ledningsnätet hela vägen med hjälp av buntband (17 st). Samla ihop överflödigt ledningsnät och fixera det ovanför hjulhuset



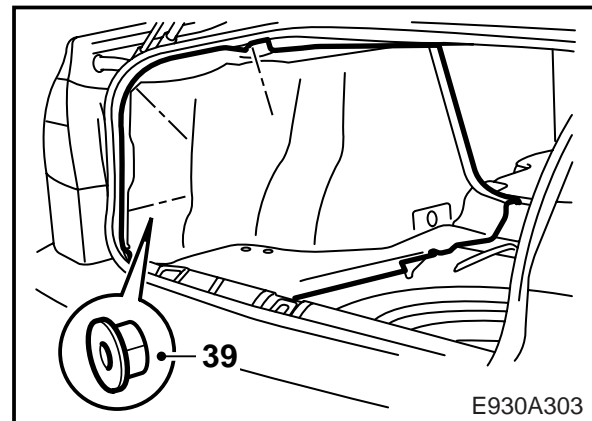
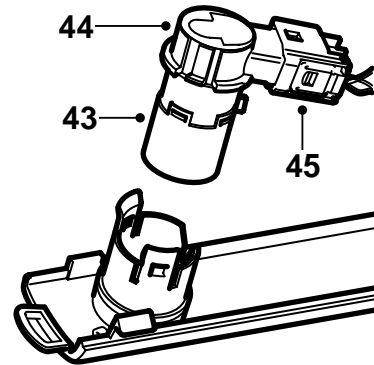
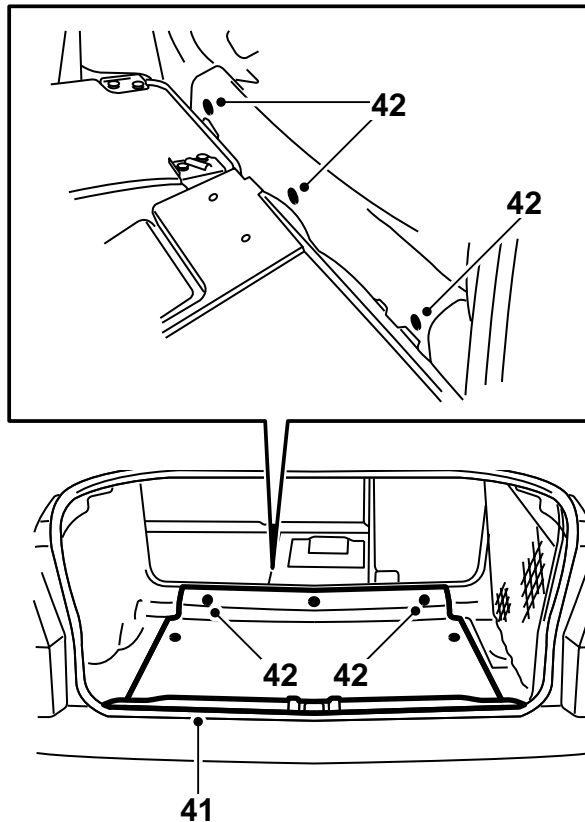

- 38 Montera skumblocken (2 st på varje sida) i karossens bakkant.
- 39 Montera sidoklädslarna i bagageutrymmet.
- 40 **Bilar med CD-växlare:** Montera CD-växlarens konsol samt anslut och montera CD-växlaren.
- 41 Montera bagageutrymmets tröskelskydd.
- 42 Montera bagagerumsgolvet.
- 43 Montera avståndsgivarnas hållare till stötfångarens nya dekorlist.
- 44 Montera avståndsgivarna i hållarna.

### Observera

Hållarnas läge kan behöva justeras för att underlätta monteringen av givarna.

- 45 Anslut ledningsnätet till avståndsgivarna.

### Observera

Stötfångarens dekorlist kan endast monteras på ett sätt.

För in ledningsnätsöverskottet i stötfångarhöljet och montera dekorlisten till stötfångaren.

### ⚠ VARNING

Kontrollera att ledningsnätet inte kläms. Felaktig monteringen kan orsaka skador på ledningsnätet och kortslutning/brand.

- 46 Montera stötfångarens hörndelar.
- 47 Fäll tillbaka baksätets ryggstöd och sittdynor.
- 48 Kontrollera, med tändningsnyckeln i läge ON och backväxel vald, att systemet varnar för bakomvarande föremål i form av tonsignaler. Första tonsignalen ges när ett föremål befinner sig på ca 1,8 m avstånd. Signalen har då en frekvens av 2 toner per sekund, men signaltätheten ökar ju närmare föremålet fordonet kommer och förändras enligt följande:
- 1,8 - 1,3 m: 2 toner/sekund
  - 1,3 - 0,9 m: 3 toner/sekund
  - 0,9 - 0,3 m: från 5 till 12 toner/sekund i täta steg
  - 0,3 m: ihållande ton