



**MONTERINGSANVISNING · INSTALLATION INSTRUCTIONS
MONTAGEANLEITUNG · INSTRUCTIONS DE MONTAGE**

Saab 9-3, Saab 9-5

กล่องหลังคา

Accessories Part No.	Group	Date	Instruction Part No.	Replaces
12 799 191	9:89-18	Aug 02	12 799 945	12 799 945 Jun 02

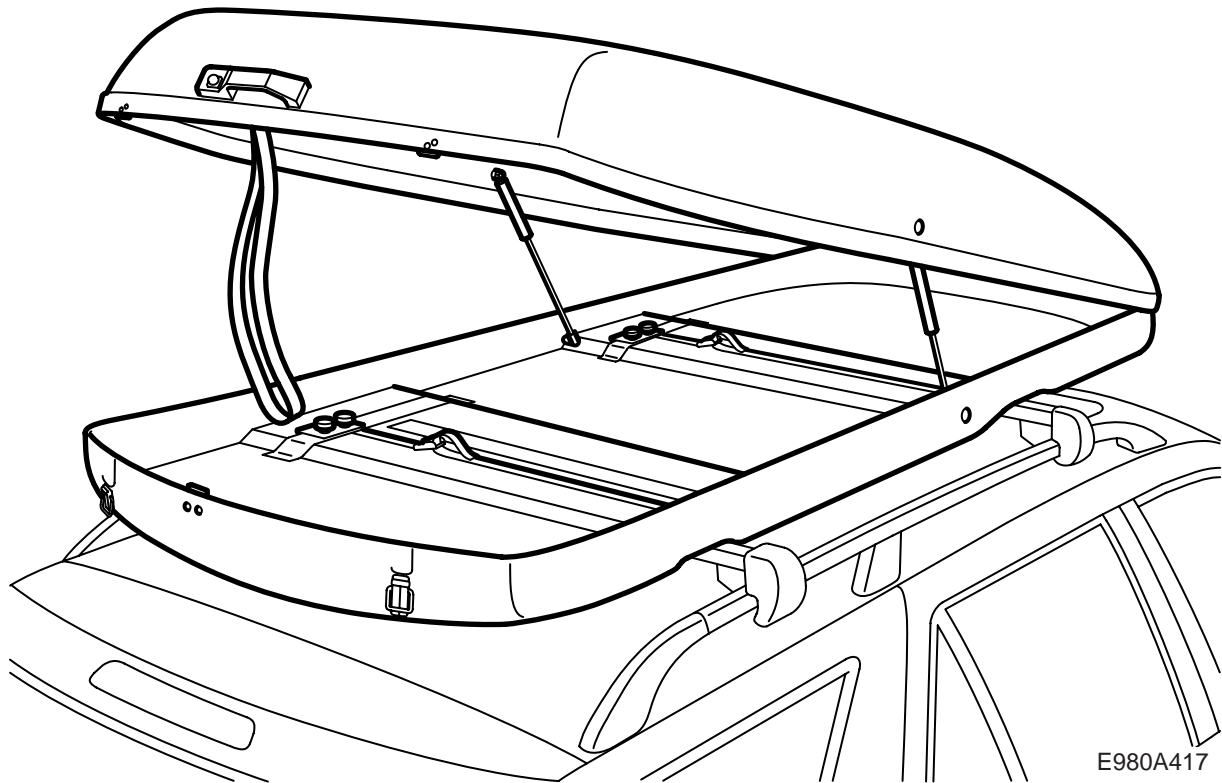

E980A417

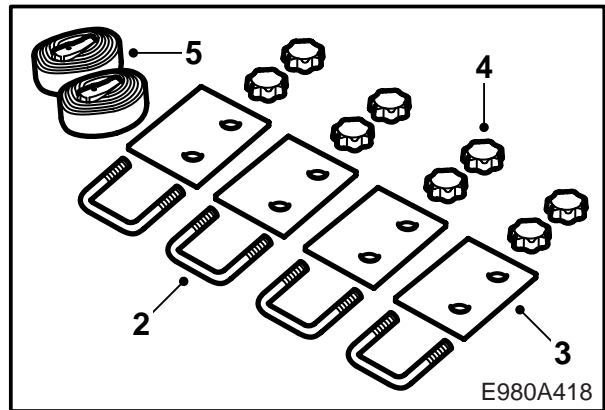
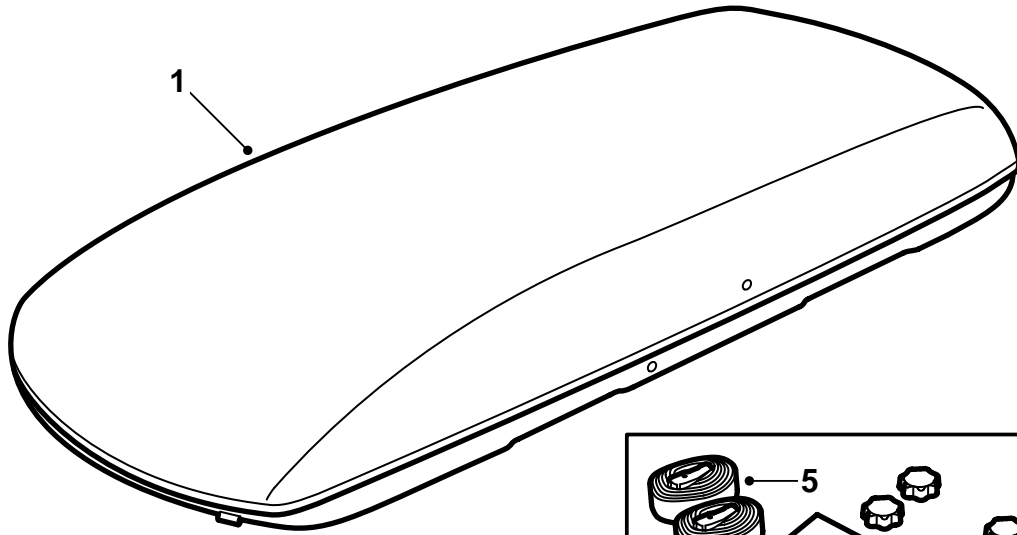

- 1 กล่องหลังคา
- 2 เหล็กปลอก (x4)
- 3 แผ่น (x4)
- 4 ล้อเฟือง (x8)
- 5 สายรัดที่มีเข็มขัด (x2)
- สายรัดที่ไม่มีเข็มขัด (x2)

สำคัญ

⚠ คำเตือน

อ่านคู่มือการติดตั้งทั้งหมดอย่างละเอียดก่อนใช้กล่องหลังคา ติดตั้งกล่องหลังคาเฉพาะตามคู่มือนี้เท่านั้นซึ่งจะเก็บไว้ในรถยนต์

ปรับความเร็วการขับที่มีสัมภาระบนหลังคาของรถ โดยคำนึงถึงน้ำหนักและรูปทรงที่อาจเปลี่ยนจุดน้ำหนักของรถได้และอากาศพลศาสตร์ได้

- ติดตั้งและอย่าใช้กล่องหลังคา ก่อนที่ท่านจะเข้าคู่มือการติดตั้งแล้ว
- กล่องหลังคาได้ถูกออกแบบมาเพื่อการขนส่งที่ปลอดภัยโดยมีเงื่อนไขว่าติดตั้งอย่างถูกต้อง ห้ามทำการดัดแปลงแก้ไขผลิตภัณฑ์
- ภาระหลังคาที่ยอมให้สูงสุดเท่ากับ 100 กก. รวมน้ำหนักแขนยึดภาระ 3.9 กก. (โลหะ) หรือ 4.7 กก. (อลูมิเนียม) และน้ำหนักกล่องหลังคา 29 กก. ดูที่คู่มือการใช้รถยนต์ด้วย
- จะต้องแบ่งภาระเท่าๆ กันในกล่องหลังคาโดยให้วัตถุหนักวางอยู่ในตรงกลางของกล่องหลังคา
- เอาใจใส่กับคุณสมบัติการขับที่เปลี่ยนไปของรถยนต์ (ภายใต้ลมต้านข้างแรง เข้าโค้งหรือการเบรก) เมื่อขับพร้อมกล่องหลังคา เป็นสิ่งสำคัญมากเมื่อกล่องหลังคามีภาระ
- ห้ามติดตั้งภาระเพิ่มเติมใดๆ บนกล่องหลังคา
- ด้วยเหตุผลทางด้านความปลอดภัยในการจราจรและเพื่อลดแรงต้านลม ควรจะเอากล่องหลังคาออกเมื่อไม่ได้ใช้
- ก่อนที่จะทำความสะอาดรถยนต์ในที่ล้างรถอัตโนมัติ ให้ถอดกล่องหลังคาและที่ยึดภาระออกก่อน
- Saab Automobile AB ไม่รับผิดชอบต่อการบาดเจ็บที่เกิดจากที่ยึดภาระหรือกล่องหลังคาที่ติดตั้งอย่างไม่ถูกต้อง
- หากมีข้อสงสัย ติดต่อตัวแทนจำหน่ายรถยนต์ Saab ของท่าน
- คู่มือการติดตั้งจะต้องมีอยู่ในรถยนต์

คำแนะนำและข้อเสอแนะ

- ความสูงของรถยนต์ได้เปลี่ยนไป ให้ระวังเมื่อเข้าในที่จอดรถ ประตูเข้าออกหรือเมื่อขับขึ้นใกล้กับต้นไม้ที่ห้อยลงมาต่ำ
- ผูกติดสัมภาระ เพื่อกันไม่ให้หลุดหรือทำให้เสียหาย ให้ระวังการผูกมัดสัมภาระเพื่อไม่ให้สัมภาระเคลื่อนไปในทางใดทางหนึ่ง ผู้ขับจะมีความรับผิดชอบต่อการผูกมัดสัมภาระให้แน่นเป็นอย่างดี
- ตรวจสอบก่อนการเดินทางว่า อุปกรณ์ยึดติดเรียบร้อย ให้หยุดรถหลังจากขับจากสักระยะหนึ่ง และตรวจสอบว่า อุปกรณ์ยึดทั้งหมดติดตั้งแน่นดี

คำแนะนำในการดูแลรักษา

- จะต้องทำความสะอาดและดูแลรักษากล่องหลังคา โดยเฉพาะในฤดูหนาวโดยจะต้องทำความสะอาดสิ่งสกปรกและเกลือออก
- ควรทำความสะอาดกล่องหลังคาหลังการใช้ทุกครั้ง เพื่อรักษาเหล็กบวและเป็นมัน ใช้แชมพูรถยนต์ปกติหรือที่คล้ายกันและจากนั้นทาด้วยซีฟี่นึ่งรถยนต์หรือเรือ
- ถ้าจะไม่ใช้กล่องหลังคาเป็นเวลานาน ควรจะถอดสปริงก้ำชออกจกจากแขนยึดด้านล่างของมัน
- เก็บกล่องหลังคาในแนวนอนหรือในด้วยกล่องเสมอ

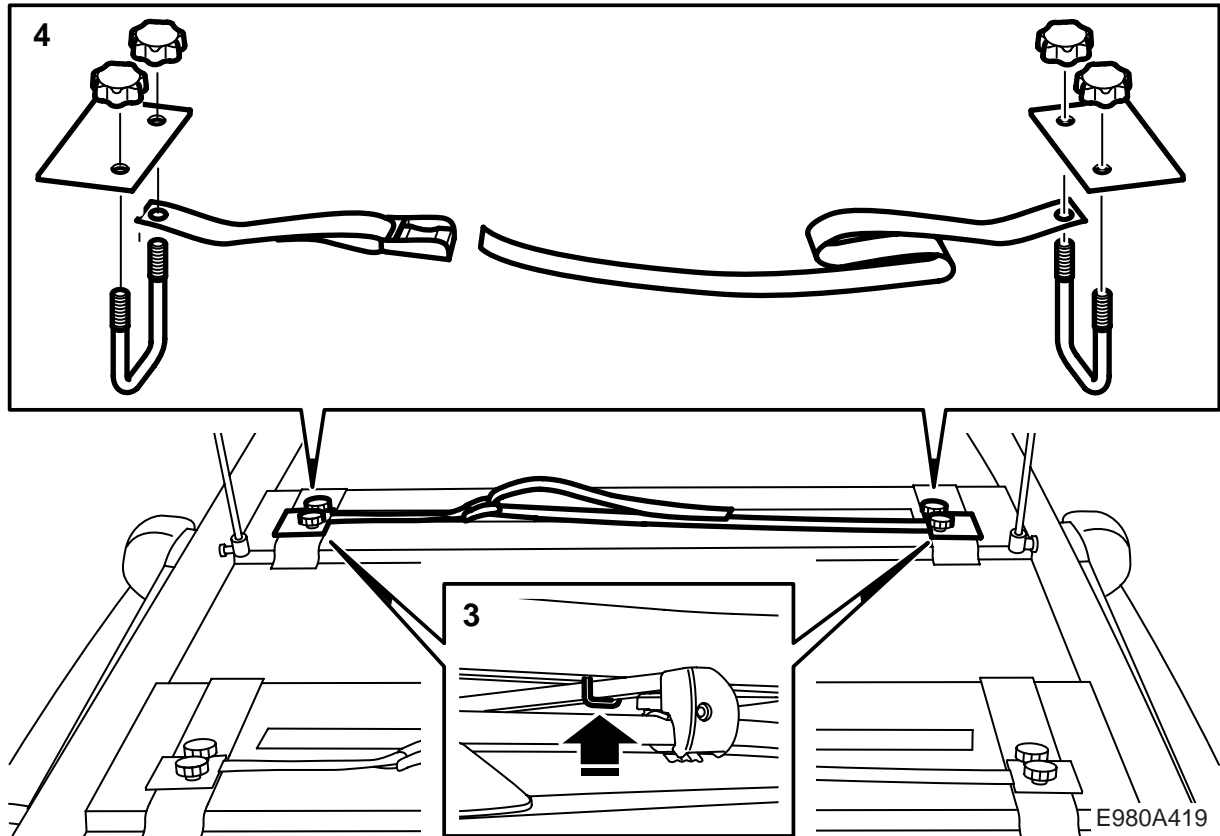

การติดตั้งกล่องหลังคา

- 1 วางกล่องหลังคาตรงกลางบนที่ยึดเกาะ ขนานกับหลังคารถยนต์

สำคัญ

วางกล่องหลังคาโดยไม่ให้กีดขวางการเปิดของช่องเก็บสัมภาระ

- 2 เปิดกล่องหลังคา
ถ้าสปริงก๊าซไม่เข้าที่ ให้กดบนบอลยัดที่เกี่ยวข้องให้แน่น
- 3 สอดเหล็กปลอกอันหนึ่งจากด้านล่าง รอบแขนยึดเกาะและผ่านร่องในกล่องหลังคา
- 4 ดึงสายรัดบนขาเหล็กปลอกที่เป็นเกลียวขาหนึ่ง ควรวางสายรัดที่มีเข็มขัดบนด้านข้างเพื่อให้ในขณะบรรจุ วางแผงบนเหล็กปลอกโดยให้ด้านที่มีร่องหันลงด้านล่างและขอบที่อยู่ใกล้รูที่สุดหันไปทางตรงกลางของกล่องหลังคา ชั้นเหล็กปลอกด้วยล้อยึด
- 5 ทำซ้ำข้อ 3 และ 4 สำหรับเหล็กปลอกที่เหลือ
- 6 ตรวจสอบว่ากล่องหลังคาติดอยู่แน่น ชั้นล้อยึดถ้าจำเป็น
- 7 ปิดกล่องหลังคา ล็อก

การถอดกล่องหลังคา

- 1 เปิดกล่องหลังคา
- 2 จับเหล็กปลอกให้แน่นและถอดล้อยึด แผ่นโลหะและสายรัด ดึงเหล็กปลอกไปข้างล่างและเอาออก ทำซ้ำสำหรับเหล็กปลอกทั้งปลอก
- 3 ปิดกล่องหลังคาและยกไปข้างๆ

ถ้าถ้าจะไม่ใช้กล่องหลังคาเป็นเวลานาน ควรจะถอดแขนยึดด้านล่างของสปริงก๊าซออกโดยปลดตัวหนีบออกโดยใช้ไขควงและจากนั้นยกบอลออก