



**MONTERINGSANVISNING · INSTALLATION INSTRUCTIONS
MONTAGEANLEITUNG · INSTRUCTIONS DE MONTAGE**

Saab 9-3 CV M04-

สปอยเลอร์หลัง

Accessories Part No.	Group	Date	Instruction Part No.	Replaces
12 832 496	9:84-27	May 03	12 832 497	

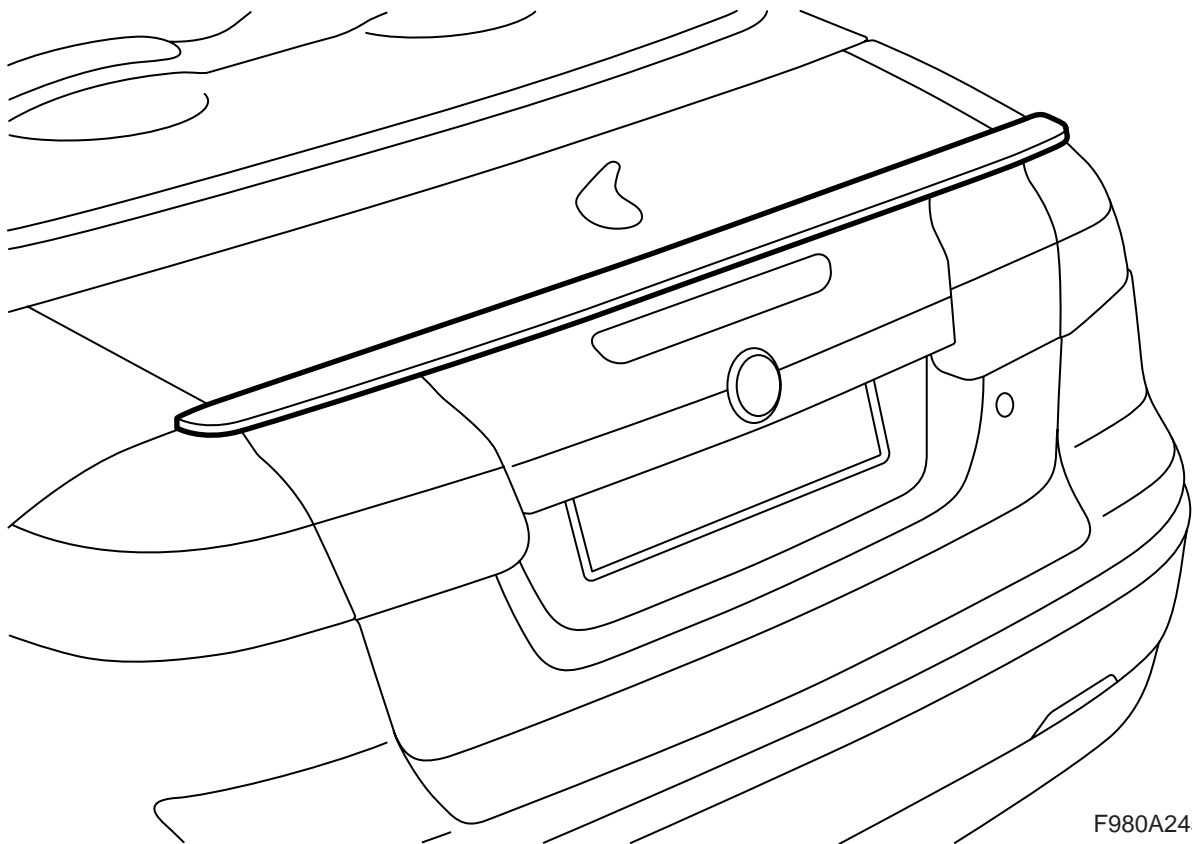

F980A245

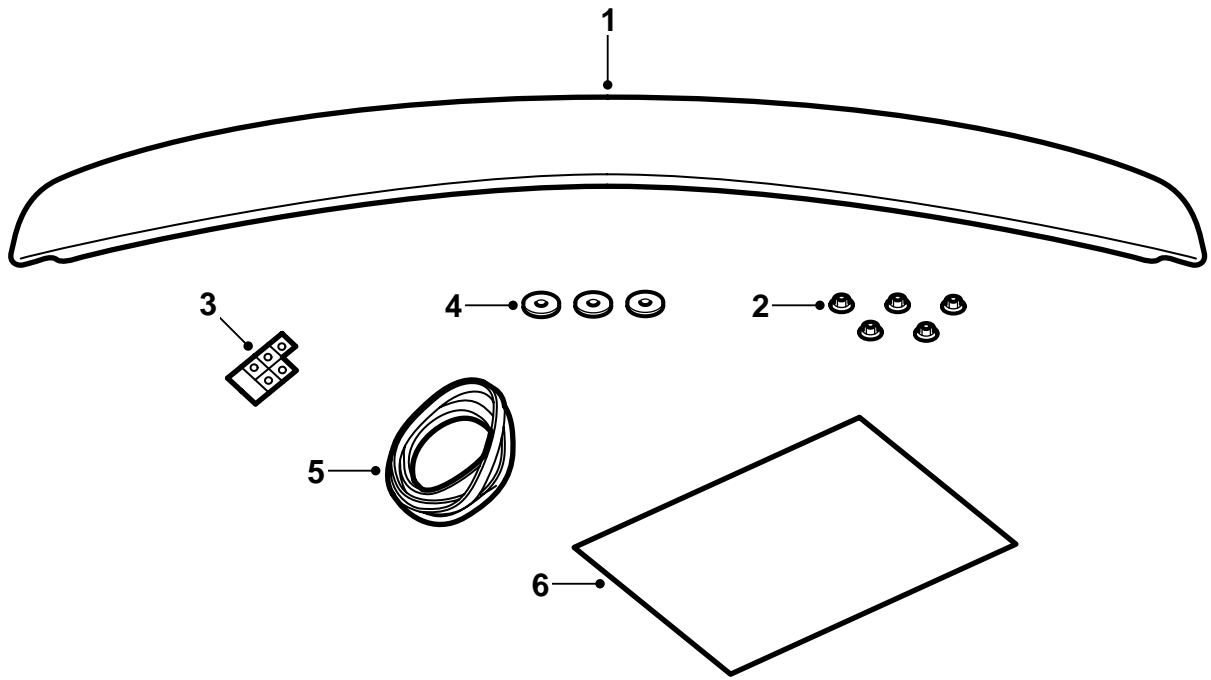

F980A274

- 1 สปอยเลอร์
- 2 แป้นเกลียว (x5)
- 3 เทปสังกะสี (x5)
- 4 ซีล (x3)
- 5 แถบซีล
- 6 แบบวัด

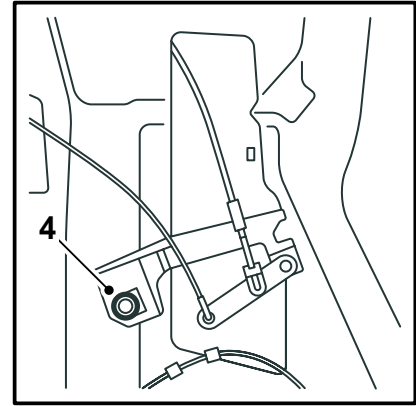
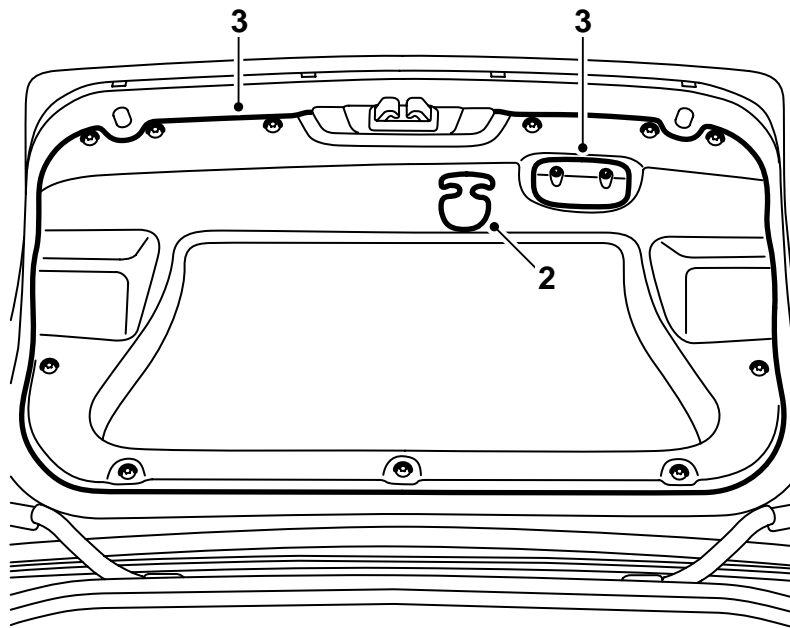

F980A246

สปอยเลอร์ได้รับการเคลือบผิวด้วยสีเคลือบเทา และดังนั้นจึงพร้อมสำหรับการเคลือบสี

- 1 เคลือบสีสปอยเลอร์ ดู "คำแนะนำสำหรับการเคลือบสีพลาสติกกรองพื้นลวงหน้า ABS" ในคู่มือการติดตั้งนี้ สามารถเคลือบสีสปอยเลอร์ด้วยสองสีคือสีของตัวถังในร่องและสีด้านนอกร่องซึ่งจะเป็นข้อดี
- 2 เปิดฝากระโปรงท้ายรถ

US: ถอดด้ามจับเปิดฉุกเฉิน
- 3 ถอดด้ามจับปิดบนฝากระโปรงท้ายรถด้านใน ถอดหมุดย้ำสองจิ้งหะและขอบแต่งฝากระโปรงท้ายรถ
- 4 **US:** ถอดสลักเกลียวของกลไกการเปิดฉุกเฉินและย้ายกลไกไปข้างๆ

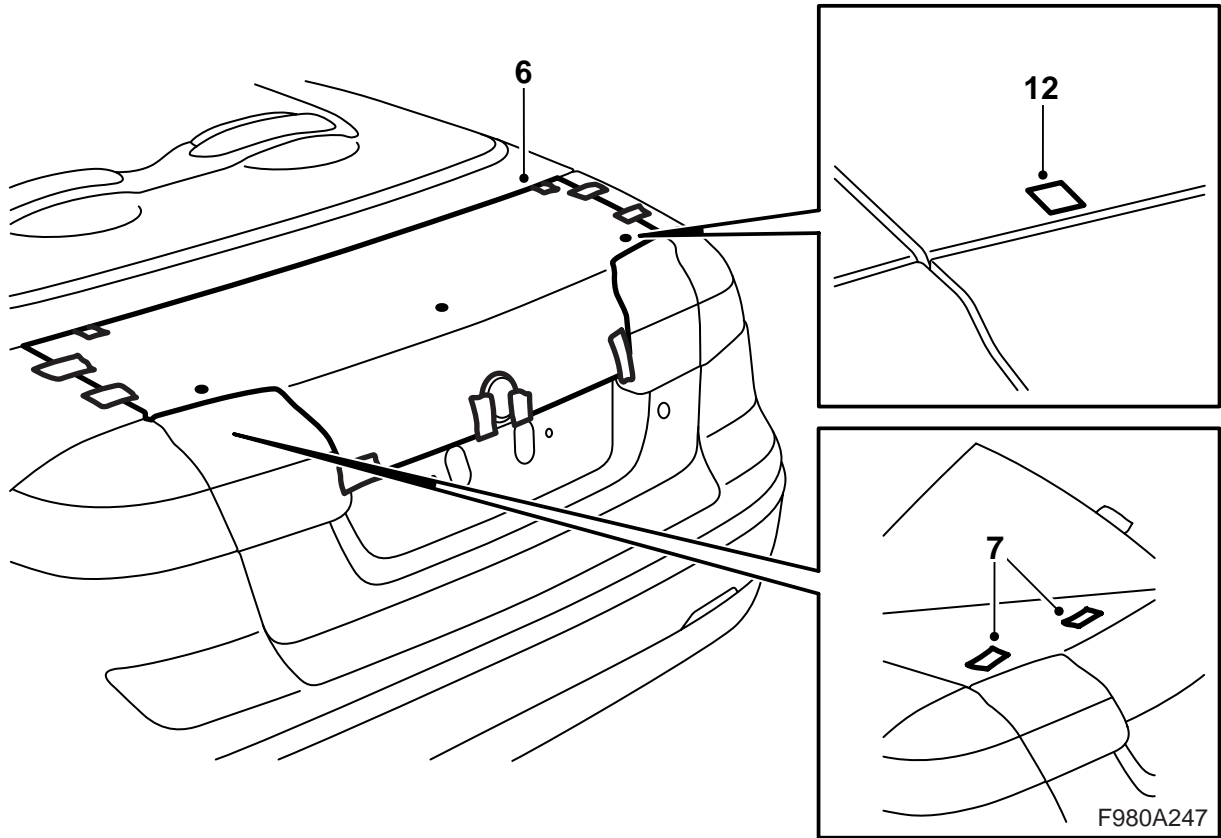

5 ตัดส่วนต่างๆ ของแบบวัดออกและติดเทปเข้าด้วยกัน จัดแนวส่วนต่างๆ ของแบบวัดโดยใช้ไม้บรรทัดรถยนต์ที่มีเสาโทรศัพท์บนฝากระโปรงท้ายรถ: ตัดพื้นที่รอบเสาอากาศโทรศัพท์เพื่อให้สามารถวางแบบวัดได้ราบบนฝากระโปรงท้ายรถ

6 ใส่แบบวัดบนฝากระโปรงท้ายรถและบนมุมด้านหน้า ใช้เทปเพื่อติดแบบวัดข้างเครื่องหมายตราของช่องเก็บสัมภาระและบนมุมด้านหน้าของฝากระโปรงท้ายรถ ตรวจสอบว่าระยะระหว่างเครื่องหมายรูปนแบบวัดตรงกับตำแหน่งของสลักเกลียวสลักบนสไปอยเลอร์

7 ยกแบบวัดขึ้นและติดชิ้นเทปที่ตำแหน่งที่จะเจาะรู (5 อัน)

8 วางแนวแบบวัดอีกครั้งหนึ่งและยึดไว้ด้วยเทป

สำคัญ

ตรวจสอบตำแหน่งแบบวัดและปรับถ้าจำเป็น

9 เจาะรูตามเครื่องหมายที่ทำไว้

สำคัญ

อย่าใช้เครื่องเจาะรูกลางหมายตำแหน่งรู

อย่ากดสว่านกับฝากระโปรงท้ายรถเมื่อทำการเจาะ

เจาะด้วยดอกสว่านขนาด 2 มม. เป็นอันดับแรก

จากนั้นเจาะด้วยดอกสว่านขนาด 5 มม. และสุดท้ายด้วยดอกสว่านขนาด 7 มม.

10 เอาแบบวัดและเทปออก

11 กำจัดเสี้ยนในรูและเป่าเศษผงและสะเก็ดสีออก

ทำความสะอาดด้วย Teroson FL Cleaner ทา

Standex 1K Primer Filler ทาสีตกแต่ง ใช้สารซีล

ช่อง Terotex HV 400 ทาบนพื้นผิวด้านใน

12 ติดเทปสังกะสีที่แนบมาบนฝากระโปรงท้ายรถ

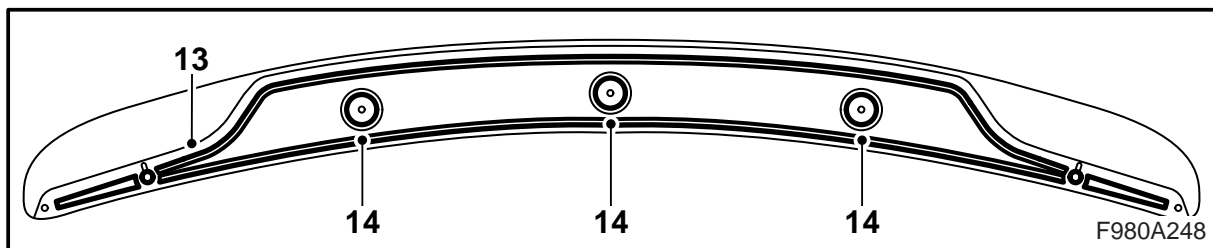
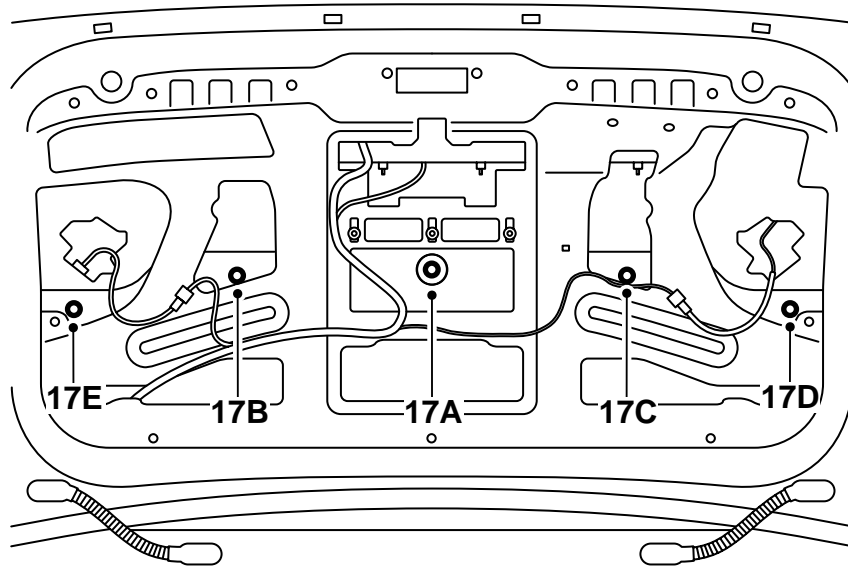

13 ติดแถบซีลในขอบบนด้านล่างของสปอยเลอร์ดังนี้:

- ทางขอบของแต่ละด้าน
- ตามขอบหน้าของสปอยเลอร์ระหว่างสลักเกลียวด้านนอก
- ตามขอบหลังของสปอยเลอร์ระหว่างสลักเกลียวด้านนอก

14 ใส่ซีลบนสลักเกลียว

15 วางสปอยเลอร์บนฝากระโปรงท้ายรถ

16 จับสปอยเลอร์เข้าที่และเปิดฝากระโปรงท้ายรถอย่างระมัดระวัง

17 ให้ยึดสปอยเลอร์ด้วยแป้นเกลียวห้าตัวก่อน จากนั้นขันแป้นเกลียวสองสามรอบต่อครั้งอย่างระมัดระวังตามลำดับในภาพ (A, B, C, D, E) จนได้แรงบิดที่กำหนดในการขันที่ถูกต้อง

ค่าแรงบิดที่กำหนดในการขัน: 4 นิวตันเมตร (3 ปอนด์ฟุต)

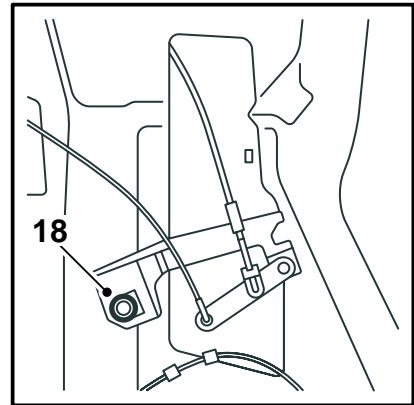
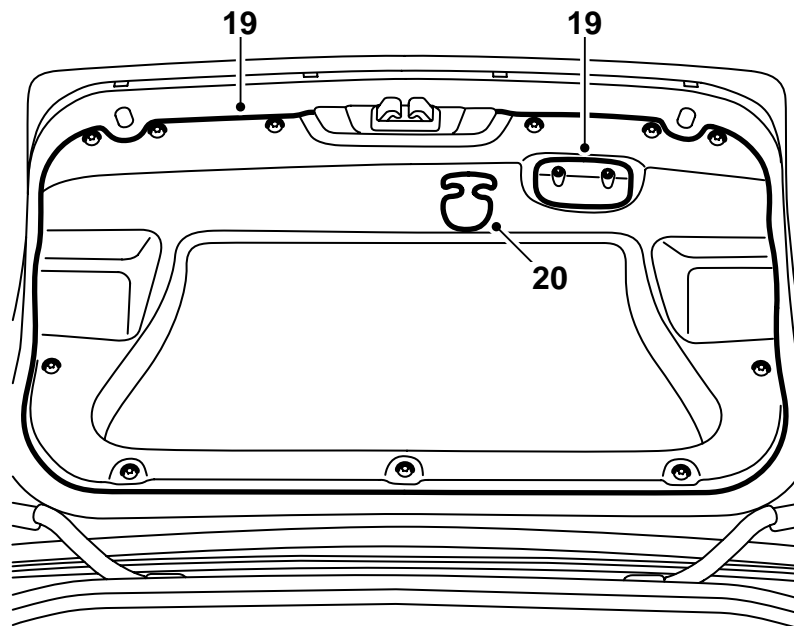

F980A249

- 18 **US:** ติดกลไกการเปิดฉุกเงิน
- 19 ติดขอบแต่งบนด้านในของฝากระโปรงท้ายรถ
ติดตั้งหมุดย้ำสองจังหวะและด้ามจับปิด
- 20 **US:** ติดด้ามจับเปิดฉุกเงิน
- 21 ปิดฝากระโปรงท้ายรถ

⚠ คำเตือน

เนื่องจากสปอยเลอร์จะยื่นออกมาทางด้านของ
ฝากระโปรงท้ายรถ จะมีความเสี่ยงต่อการถูกหนีบระ-
หว่างสปอยเลอร์และปีกหลังของรถยนต์

แจ้งแก่ลูกค้าว่าอาจมีความเสี่ยงต่อการถูกหนีบ

คำแนะนำสำหรับการเคลือบสีพลาสติก

รองพื้นล่วงหน้า ABS

- ในระหว่างการเคลือบสี จะต้องวางสไปเดอร์ในลักษณะที่จะไม่เสียรูป
- อุณหภูมิไม่ควรสูงกว่า +40 องศาเซลเซียส (104 องศาฟาเรนไฮต์)
- สไปเดอร์จะมีการรองพื้นและจัดส่งจากผู้จัดส่ง
- ถ้าจะเคลือบสีสไปเดอร์ด้วยสีสองสี จะต้องใช้ร่องเมื่อทำการปกคลุม
- ควรใส่ถุงมือที่สะอาดขณะจับต้องหรือทำงานกับสไปเดอร์

เวลาแห้ง

70 นาทีใน 40 องศาเซลเซียส (104 องศาฟาเรนไฮต์)

การเตรียม

- ขัดผิวสีพื้นอย่างดีด้วยกระดาษทราย 3M 1200 หรือ 800