



MONTERINGSANVISNING · INSTALLATION INSTRUCTIONS
MONTAGEANLEITUNG · INSTRUCTIONS DE MONTAGE

Saab 9-5

ระบบควบคุมความเร็วอัตโนมัติ

| Accessories Part No. | Group | Date | Instruction Part No. | Replaces |
|---------------------------|---------|--------|----------------------|------------------|
| 32 025 889 400 129 128 | 3:69-17 | Sep 06 | 86 88 137 | 86 88 137 Jun 00 |

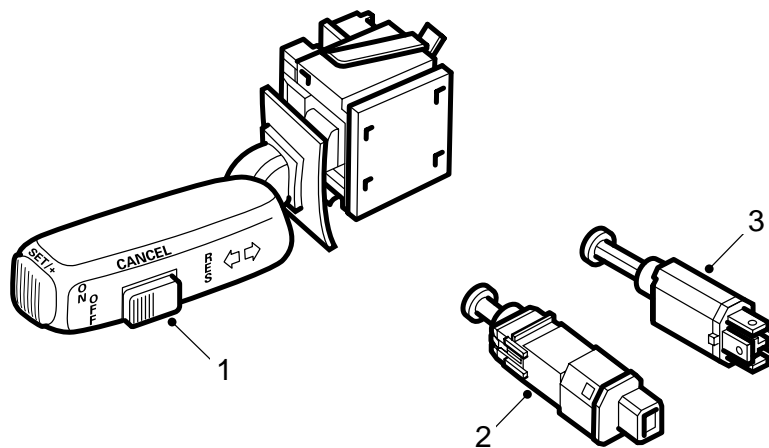

- 1 สวิตช์ไฟ
- 2 สวิตช์แป้นเหยียบ, คลัตช์
- 3 สวิตช์แป้นเหยียบ, เบรก

E368A001

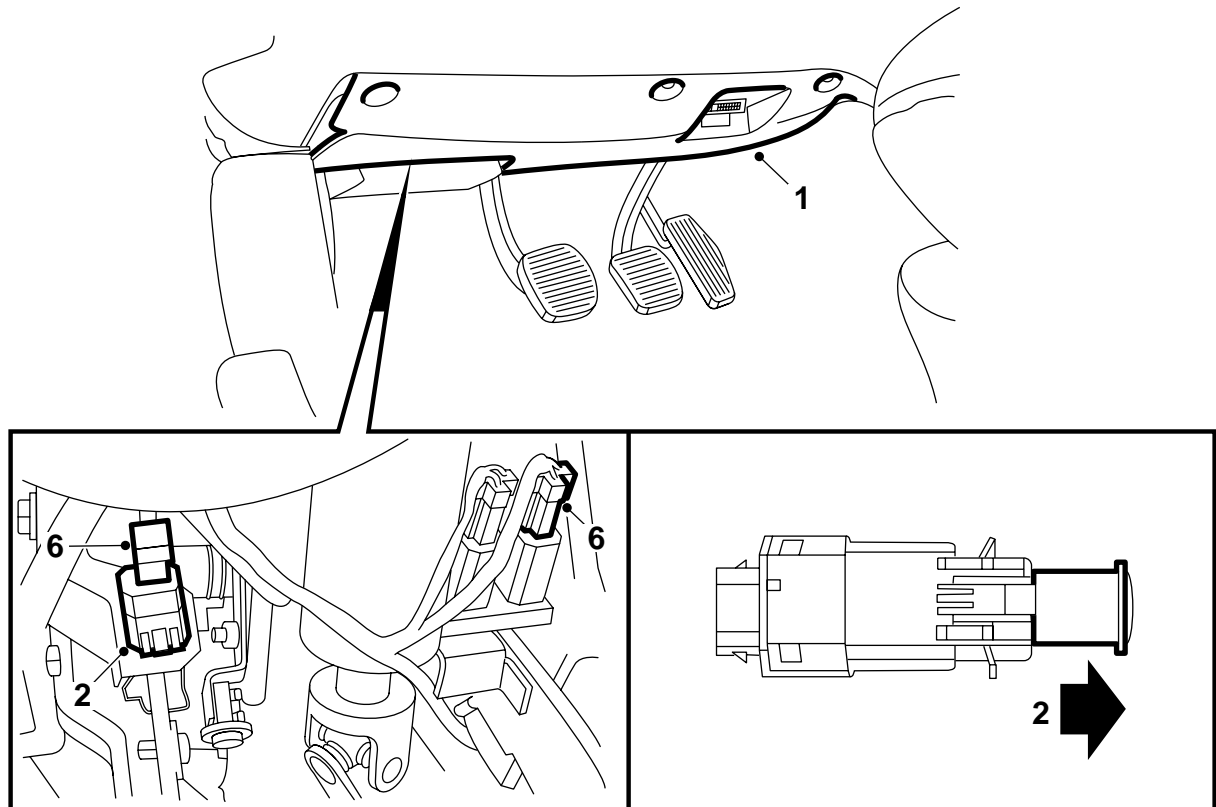

E368A002

- 1 ถอดแผงส่วนล่าง
- 2 กดแป้นเหยียบคลัตช์ลงประมาณ 100 มม. และติดตั้งสวิทช์แป้นเหยียบสีขาวที่ตัวยึด เมื่อสวิทช์ล็อกแน่นแล้ว ดันปลอกล็อกสีแดงกลับเข้าไปและปล่อยแป้นสวิทช์แป้นเหยียบจะปรับเองโดยอัตโนมัติ
- 3 กดคันเหยียบเบรกลง และติดตั้งสวิทช์แป้นเหยียบสีดำที่ตัวยึด บิดสวิทช์ไป 90° เพื่อให้ตัวล็อกติดแน่นกับตัวยึด ปล่อยแป้นเหยียบ ขั้วต่อจะปรับเองโดยอัตโนมัติ
- 4 ใช้มือกดแป้นเหยียบคลัตช์และแป้นเหยียบเบรก ดูว่า สวิทช์แป้นเหยียบวางเข้ากับแผ่นกดบนแป้น และจะมีเสียง "คลิก" เบาๆ เมื่อกดแป้นเหยียบลง >5 มม.
- 5 สายไฟมัดรวมพร้อมขั้วต่อสายจะมีการต่อไว้ล่วงหน้าในรถยนต์ ให้วางสายไฟจากสวิทช์ไฟเบรกและแกะขั้วต่อสายของสวิทช์แป้นเหยียบออก

6 ติดขั้วต่อสายบนสวิทช์แป้นเหยียบ

- a ขั้วต่อสายสีเขียวแบบ 4 ขาของสวิทช์แป้นเหยียบเบรก
- b ขั้วต่อสายสีขาวแบบ 2 ขาของสวิทช์แป้นเหยียบเบรก

7 ตรวจสอบว่าสายไฟต่างๆ ไม่ติดขัดกับส่วนที่เคลื่อนไหว

8 ติดแผงส่วนล่าง

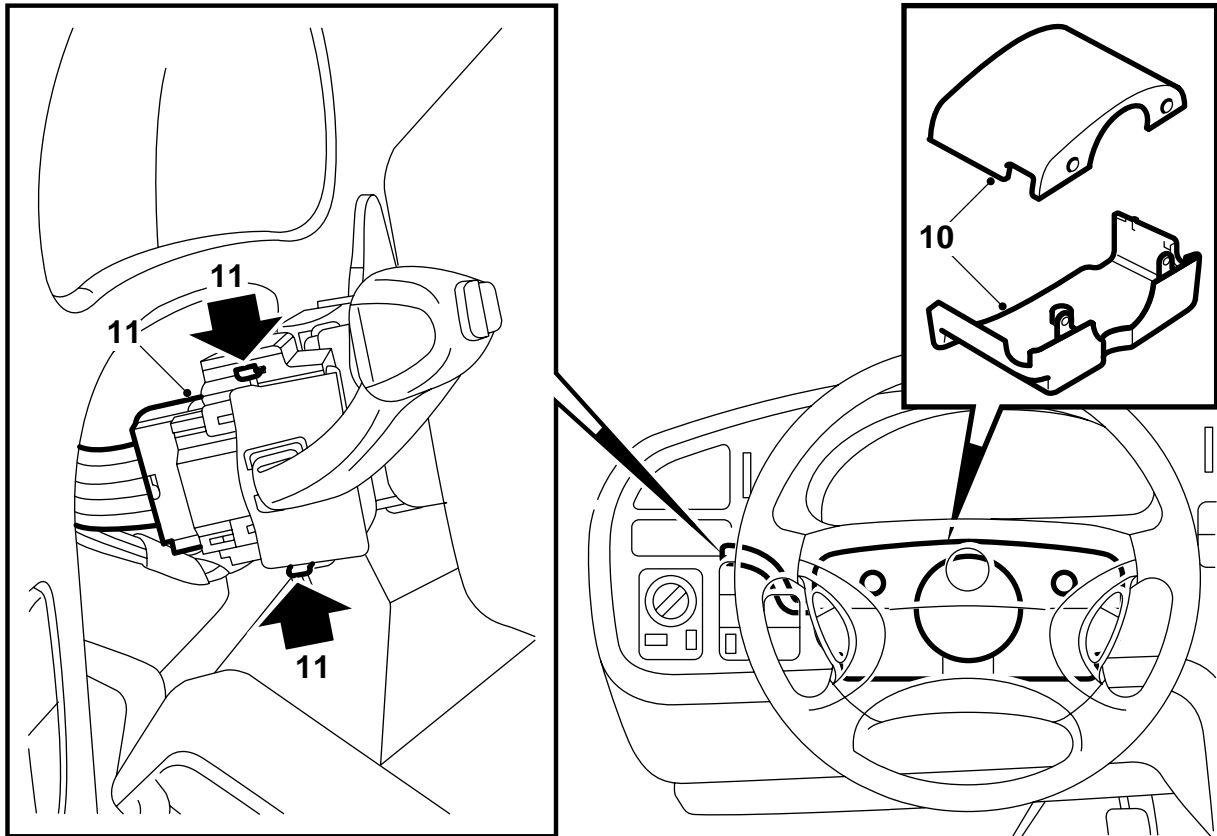

E366A003

- 9 ถอดตัวปรับพวงมาลัย ดึงพวงมาลัยไปข้างหลังและไปข้างล่าง ถอดฝาครอบพวงมาลัยด้านบน
- 10 ดันพวงมาลัยไปที่ตำแหน่งบน และถอดฝาครอบพวงมาลัยตัวล่าง
- 11 ถอดสวิตช์ออกโดยการกดห่วงล็อกเข้าและดึงออกจากที่ยึด แยกขั้วต่อสายออกจากสวิตช์
- 12 เชื่อมต่อขั้วต่อสายกับสวิตช์ของชุดติดตั้ง และติดตั้งเข้ากับตัวยึด ตรวจสอบว่า สวิตช์นี้ล็อกแน่นอยู่กับตัวยึด
- 13 ติดฝาครอบพวงมาลัย
- 14 ทดลองขับรถ และตรวจสอบการทำงานของสวิตช์และสวิตช์แป้นเหยียบ:
 - ขับรถประมาณ 50 กม./ชม. และกด "SET" ปลดอับแป้นเหยียบคันเร่ง และรถยนต์จะรักษาความเร็วคงที่
 - กดเบาๆ บนคันเหยียบเบรก ระบบควบคุมความเร็วอัตโนมัติจะถูกปลดการทำงาน

- ความเร็วลดลงจนถึงประมาณ 40 กม./ชม. ให้กด "RES" ความเร็วจะเพิ่มขึ้นและกลับไปถึงความเร็ว 50 กม./ชม.
- กดเบาๆ บนแป้นเหยียบคลัตช์ ระบบควบคุมความเร็วอัตโนมัติจะถูกปลดการทำงาน
- ความเร็วลดลงจนถึงประมาณ 40 กม./ชม. ให้กด "RES" ความเร็วจะเพิ่มขึ้น และกลับไปถึงความเร็ว 50 กม./ชม.
- กด "SET" และกดปุ่มค้างไว้ประมาณ 2 วินาที ความเร็วจะเพิ่มขึ้น และรักษาความเร็วคงที่ที่ความเร็วรถยนต์เมื่อปล่อยปุ่ม "SET"