



**MONTERINGSANVISNING · INSTALLATION INSTRUCTIONS  
MONTAGEANLEITUNG · INSTRUCTIONS DE MONTAGE**

**Saab 9-5**

ตัวช่วยการจอด (SPA)

Accessories Part No.	Group	Date	Instruction Part No.	Replaces
32 026 005	9:89-33	Jan 07	32 026 006	

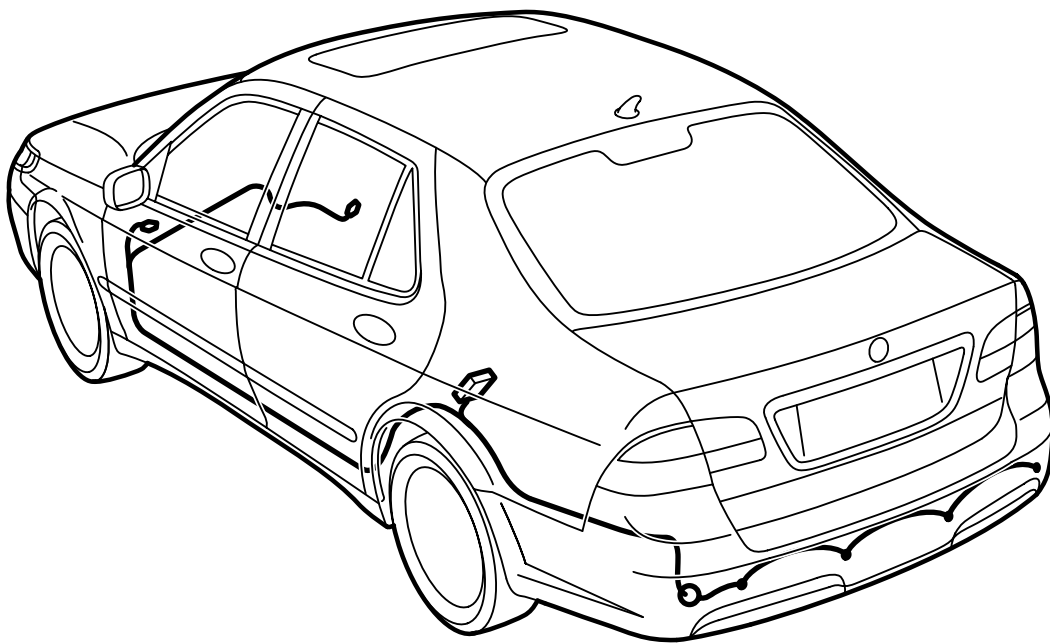

E930A513

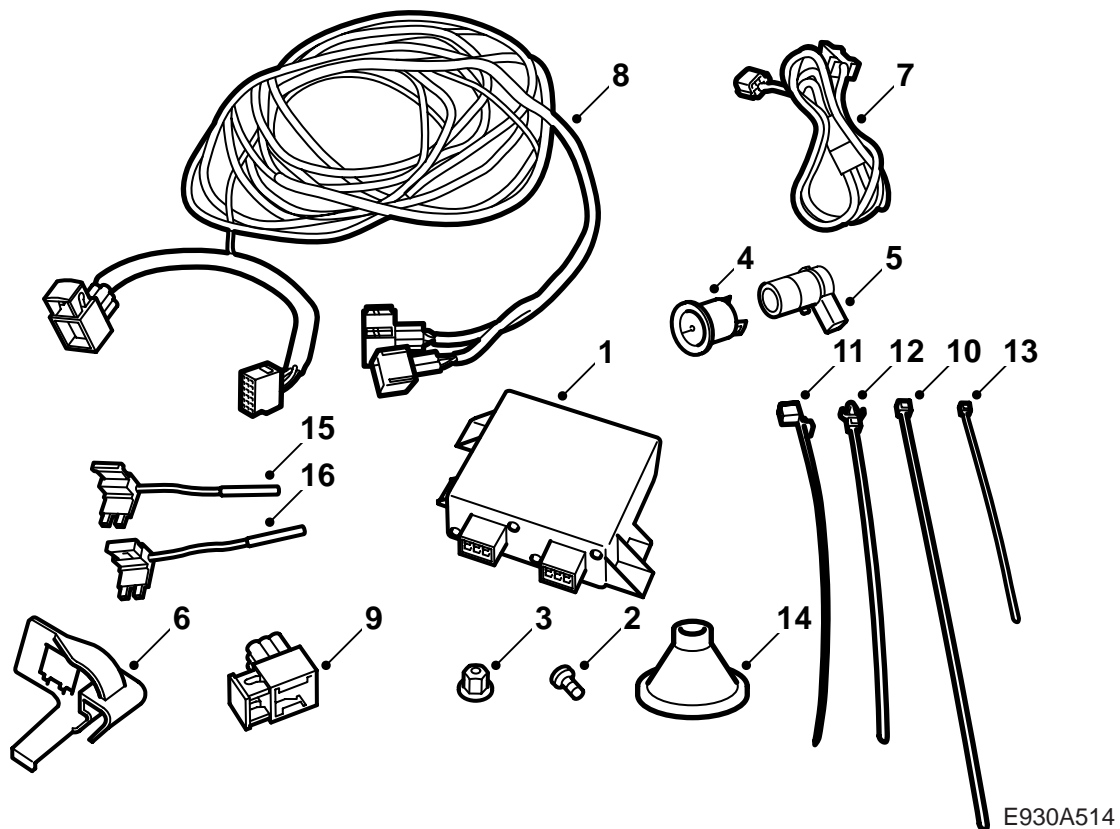

E930A514

- 1 ชุดอิเล็กทรอนิกส์
- 2 สกรู (x2)
- 3 แป้นเกลียวพลาสติก (x2)
- 4 แชนยัด (x4)
- 5 ตัวตรวจจับ/เซ็นเซอร์ระยะ (X4)
- 6 คอนโซลสำหรับขั้วต่อสาย
- 7 สายไฟมัดรวม ตัวตรวจจับ/เซ็นเซอร์ระยะ
- 8 กระจุกสายตัวแปลง
- 9 ขั้วต่อสาย
- 10 เข็มขัดรัดสายไฟ (x20)
- 11 เข็มขัดรัดสายไฟ (x2)
- 12 เข็มขัดรัดสายไฟ
- 13 เข็มขัดรัดสายไฟ ยางรอง
- 14 ยางรอง
- 15 แผงยึดฟิวส์ที่มีฟิวส์ 7.5 A
- 16 แผงยึดฟิวส์ที่มีฟิวส์ 10 A

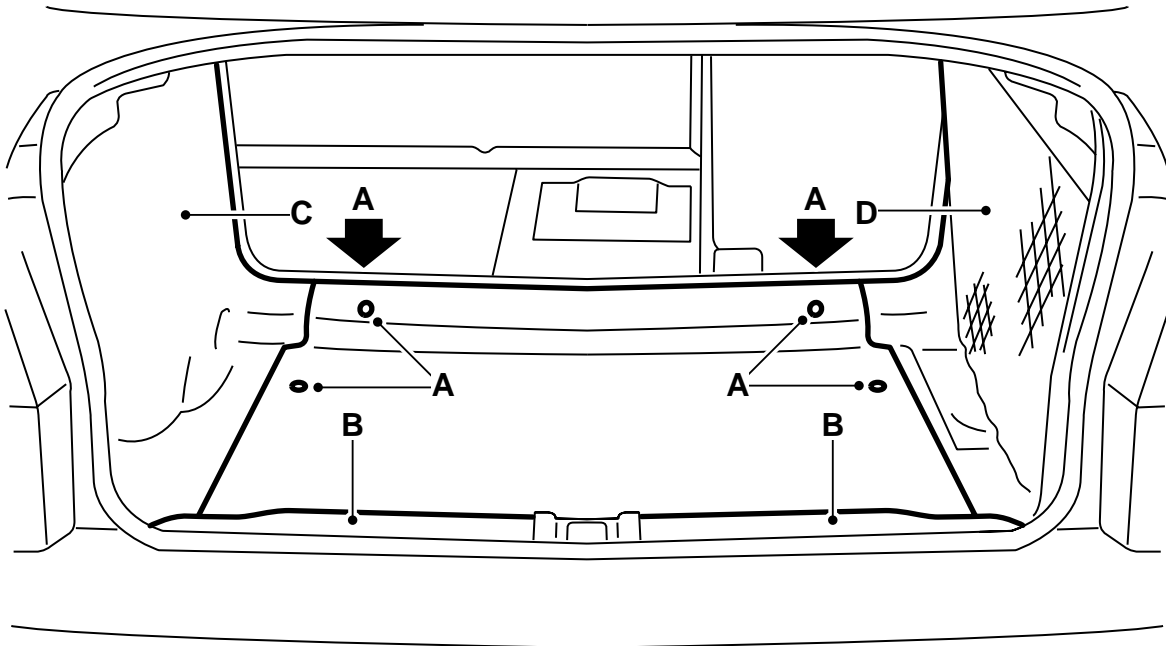

E930A515

ก่อนเริ่มการทำงาน ชิ้นส่วนต่าง ๆ ที่มองเห็น  
ได้ของตัวตรวจวัดระยะห่างต่าง ๆ และแขนยึด  
ต่าง ๆ จะต้องเคลือบสีเดียวกับเปลือกกันชน

#### สำคัญ

ชั้นสีจะต้องไม่หนากว่า 90µ เพื่อไม่ให้มี  
ผลกระทบต่อการทำงานของระบบ

#### 1 4D - ช่องเก็บสัมภาระที่เตรียมไว้ล่วงหน้า

- พับเบาะนั่งของที่นั่งด้านหลังไปด้านหน้าและพับพนักพิงหลังของที่นั่งด้านหลังลง
- เปิดฝากระโปรงท้ายรถและถอดพื้นห้องเก็บสัมภาระ (A)
- ถอดขอบกันถลอก (B)
- ถอดขอบแต่งข้างด้านซ้าย (C) ในช่องเก็บสัมภาระและถอดหมอนหนุน (2 อัน) ในขอบหลังของตัวถัง
- คลายและพับขอบแต่งข้างด้านขวา (D) ในช่องเก็บสัมภาระไปข้างๆ รวมทั้งถอดหมอนหนุน (2 อัน) ในขอบหลังของตัวถัง

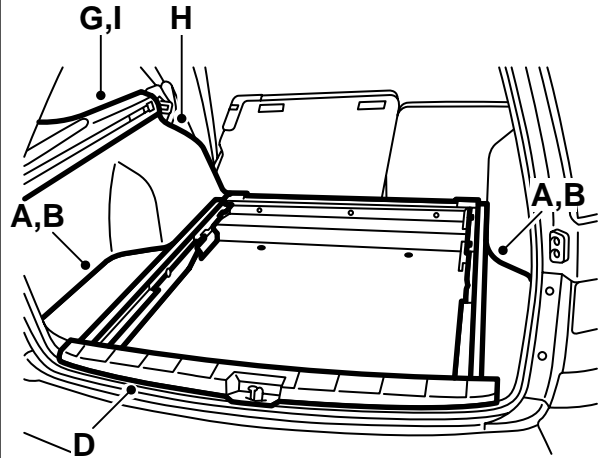
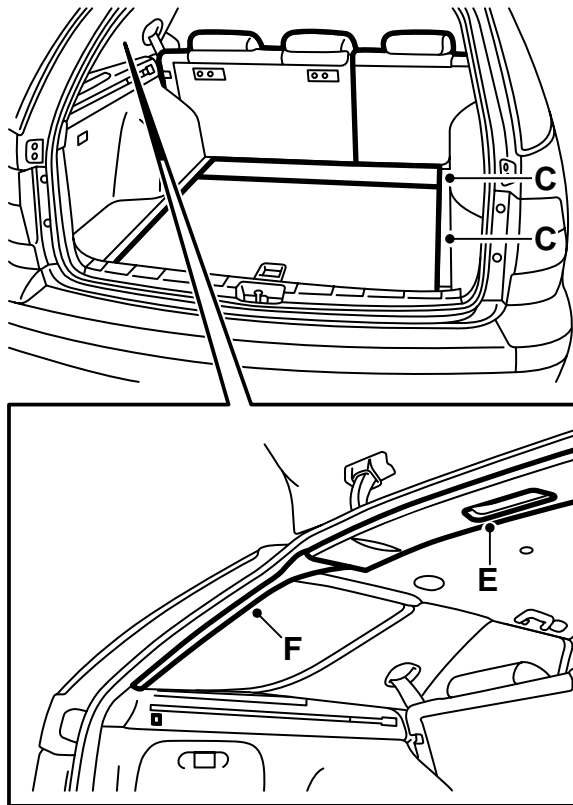

E930A516

## 2 5D - ช่องเก็บสัมภาระที่เตรียมไว้ล่วงหน้า:

- พับส่วนด้านซ้ายของเบาะรถด้านหลังและส่วนด้านซ้ายของพนักพิงหลังไปทางด้านหน้า และถอดแผงครอบระหว่างประตูด้านหลังและพนักพิงหลังออก
- ยกฝาถ้ำมองออก
- ยกฝาครอบ (A) เหนือช่องเก็บของ และยกกล่องเก็บของ (B) ต่างๆ ออก
- ถอดหมอนฉนวนจากขอบหลังของตัวถัง
- ถอดพื้นห้องเก็บสัมภาระ (C)
- ถอดขอบกันถลอก (D) ฝาครอบ 2 อัน สกรูต่างๆ และตัวหนีบ
- ถอดเบาะด้านข้าง (H) โดยดึงขอบบนของเบาะก่อนเพื่อให้ลิ้นล็อกเปิด จากนั้นปลดขอบออกจากขอบล่าง
- ถอดสกรูต่างๆ ในขอบบนของขอบแต่งด้านข้าง (I)
- พับขอบแต่งด้านข้างออก และปลดขั้วต่อสายของเครื่องเปลี่ยนแผ่นซีดีที่มี ยกขอบแต่งข้างออก

ข้อต่างๆ ต่อไปนี้ใช้กับด้านซ้าย:

- ถอดแผงครอบหลังคาด้านหลัง (E) ในขอบเพื่อให้ได้ช่องว่างสำหรับขอบแต่งเสาดิ (F)
- ถอดขอบแต่งเสาดิ ยึดด้วยตัวหนีบต่างๆ
- ถอดตัวรองรับหิ้งวางของ (G) ฝาครอบ 1 ฝา และสกรู 3 ตัว

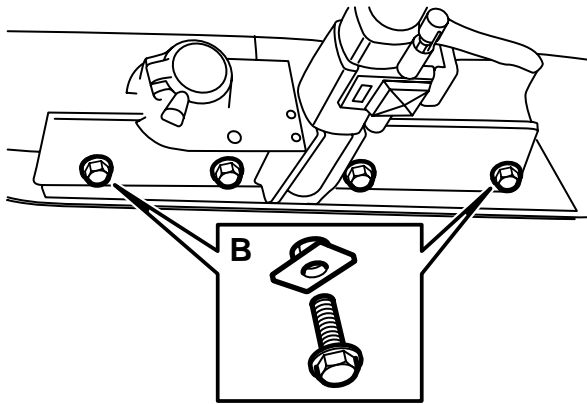

- 3 ถอดแป้นเกลียว (A) ที่ยึดกันชน สลักเกลียวตัวล่าง มีแป้นเกลียวเฉพาะถ้ารถยนต์ติดตั้งพร้อมขอพวง-  
ลาก

#### สำคัญ

ระวังเมื่อทำการถอดเพื่อไม่ให้สื่เคลื่อนเสียหาย

- 4 รถที่มีขอพวงลาก: ถอดแป้นเกลียวต่างๆ สำหรับ  
ตัวเสริมความแข็งแรงทั้งสองตัว
- 5 ยกรถยนต์ขึ้น
- 6 ถอดสลักเกลียวของกันชนที่บังโคลนล้อรถออก
- 7 รถที่มีขอพวงลาก: ถอดขั้วต่อสายสำหรับสายไฟ-  
มัดรวมของขอพวงลากและถอดสลักเกลียวสี่ตัวที่  
ยึดขอพวงลากกับตัวถัง

#### สำคัญ

สกรูตัวนอก (B) ติดตั้งอยู่ในแผงแป้นเกลียวที่  
หลวม

- 8 ลดรถยนต์ลง

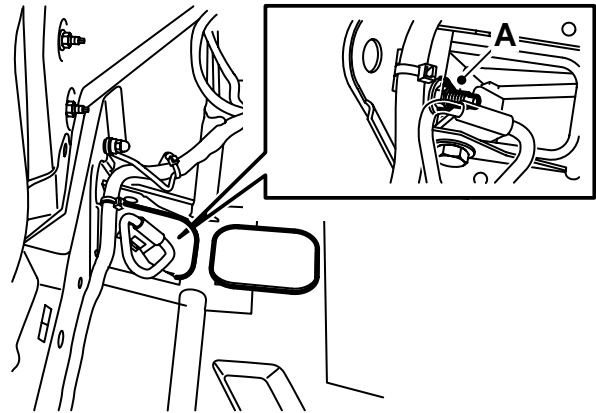

E930A517

- 9 ขอความช่วยเหลือจากผู้ร่วมงานอีกคน เพื่อดึง  
กันชนออกจากตัวหนีบ และยกกันชนไปด้านหลัง

#### สำคัญ

วางกันชนบนพื้นสะอาดและนุ่ม

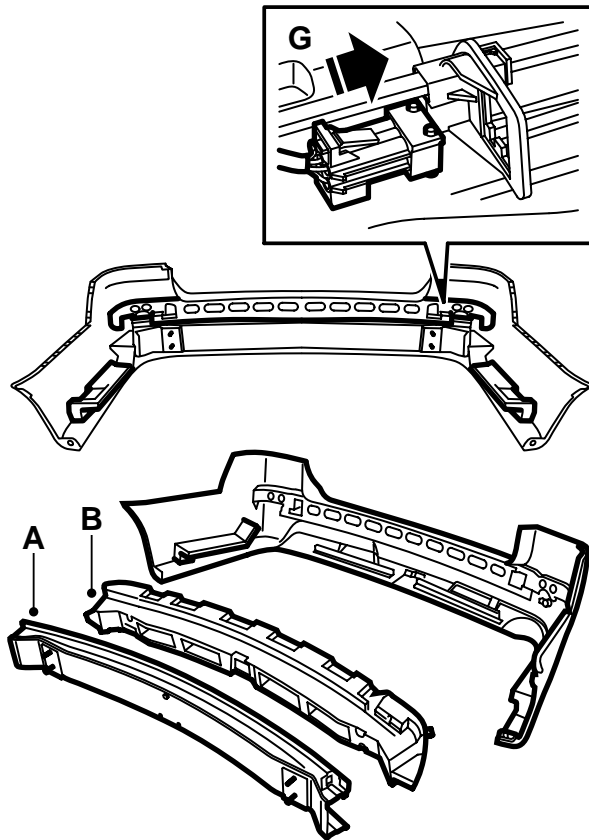

- 10 **5D**: ถอดขอบตกแต่ง (สลักเกลียว 4 ตัว) จากเปลือกกันชน
- 11 ถอดรางกันชน (A) จากเปลือกกันชนโดยปลดตัวหนีบยึด
- 12 ถอดเซลล์บล็อก (B) จากเปลือกกันชน (ที่ตอกเข้าไปในลิ้นยึดของปลอกกันชน)
- 13 เจาะรู 31 มม. (4 ตัว) ในเครื่องหมายต่างๆ ที่ทำไว้ในรูกันชน
- 14 ตะไบร่องบังคับตำแหน่ง 1 x 1 มม. (C) ร่องบังคับตำแหน่งจะต้องอยู่บนด้านรูที่หันไปทางด้านซ้ายของเปลือกกันชน

### สำคัญ

อย่าตะไบร่องจนยาวเกินไป! ฝาครอบอาจไม่ครอบทั้งร่อง

- 15 ติดตั้งตัวตรวจวัดระยะห่าง (D) ในแขนยึดต่างๆ (E) จากนั้นในเปลือกกันชน

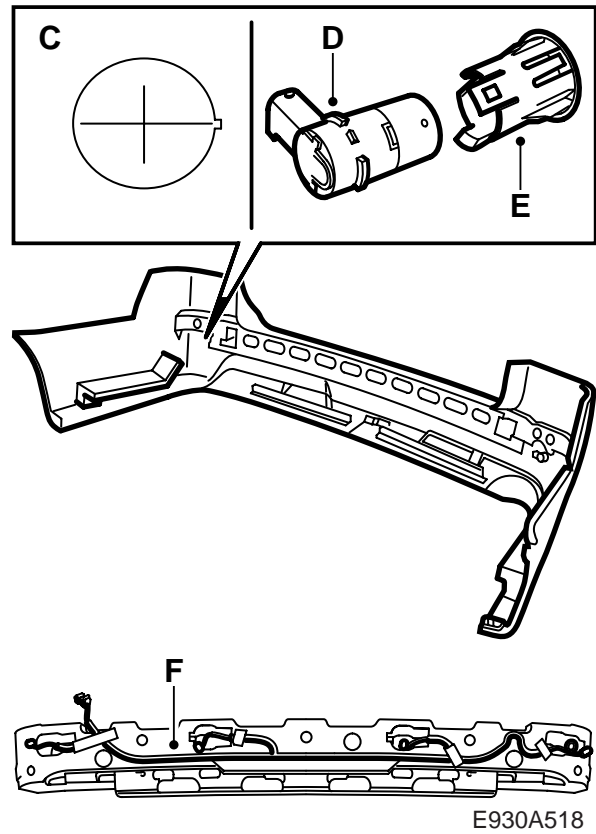

- 16 วางสายไฟมัดรวมในส่วนโฟมตรงกลาง (F) เรือ-หัวต่อจะยื่นออกมาทางด้านซ้าย ต่อเชื่อมสายไฟมัดรวมกับตัวตรวจวัดระยะต่างๆ

### ⚠ คำเตือน

ตรวจสอบว่าสายไฟมัดรวมไม่ถูกหนีบ การใส่ที่ไม่ถูกต้องอาจทำให้สายไฟมัดรวมเสียหายและทำให้เกิดวงจรลัด/ไฟไหม้

- 17 ติดตั้งที่ยึดของหัวต่อสายบนด้านซ้ายของรางกันชน และต่อหัวต่อสายในที่ยึด (G)
- 18 ติดตั้งเซลล์บล็อก (B) พร้อมด้วยสายไฟมัดรวมในเปลือกกันชน
- 19 บังคับรางกันชน (A) เข้าไปทางสลักบังคับของเปลือกกันชน ติดตั้งรางกันชนพร้อมกับตัวเสริมความแข็งแรงต่างๆ ที่มีกับเปลือกกันชน
- 20 ติดตั้งเซลล์บล็อกอื่นๆ
- 21 **5D**: ใส่ขอบตกแต่ง (สลักเกลียว 4 ตัว) กับเปลือกกันชน

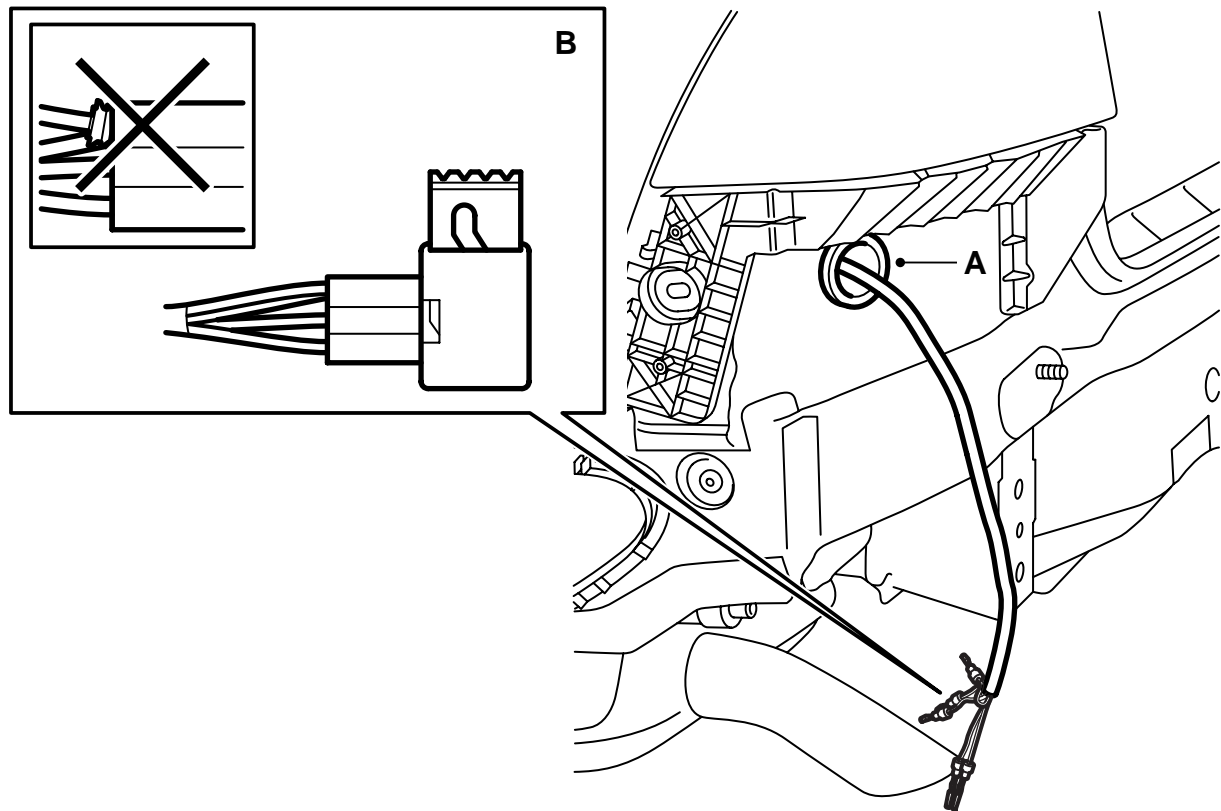

E930A519

#### 22 4D - ใส่ยางรองและต่อเชื่อมเรือนหัวต่อ:

- ใส่ยางรอง (A) กับสายไฟมัดรวมของระบบช่วยการจอดให้ปลายรูปกรวยให้ชี้ไปทางรถยนต์ ควรจะวางยางรองที่ 370 มม. จากปลายของเทปที่ปลอกสายไฟ
- ยึดยางรองกับสายไฟมัดรวมด้วยเข็มขัดรัดสายไฟ
- ถอดปลั๊กยางใต้ไฟท้ายด้านซ้าย
- สอดสายไฟมัดรวมผ่านรู และใส่ยางรองของชุด

- สอดปลอกสายไฟในหัวต่อสาย (B) ดังนี้:

- 1 ดำ (BK)
- 2 น้ำตาล (BN)
- 3 เหลือง (YE)
- 4 น้ำเงิน (BU)
- 5 ส้ม (OG)
- 6 เทา (GY)

#### สำคัญ

ตรวจสอบว่าปลอกสายไฟยึดอย่างแน่นหนา และซีลทั้งอันวางอยู่กับเรือนหัวต่อสาย  
ระวังอย่าให้ซีลเสียหาย

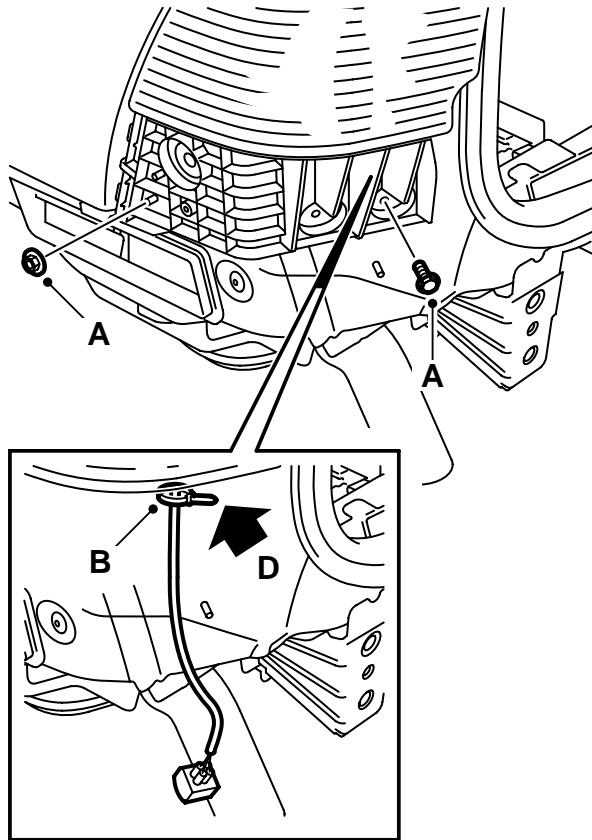

23 **5D** - ดึงสายไฟรวมออก และต่อเชื่อมเรือนขั้วต่อ:

- ถอดฐานยึดด้านซ้าย (A) สำหรับกันชนใต้ไฟท้ายด้านซ้าย
- เอาเข็มขัดรัดสายไฟ (B) และเทปจากวงแหวนยางใต้ไฟท้ายด้านซ้ายออก
- ดึงสายไฟมัดรวมออกผ่านวงแหวนยางจนวนแหวนอยู่ประมาณ 370 มม. จากส่วนปลายของเทปที่ติดบนเปลือกสายไฟ

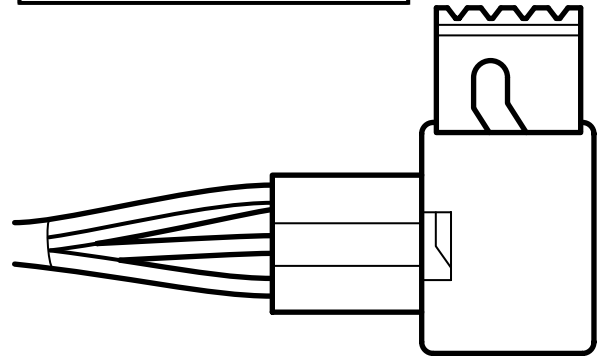
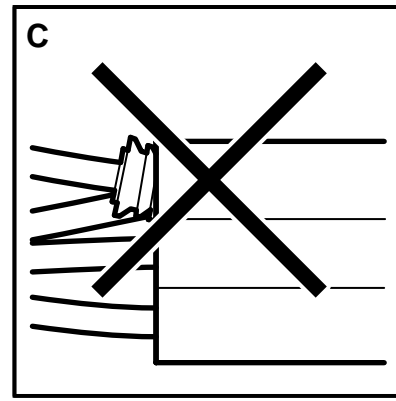

E930A520

- สอดปลอกสายไฟ (C) ดังนี้:

- 1 ดำ (BK)
- 2 น้ำตาล (BN)
- 3 เหลือง (YE)
- 4 น้ำเงิน (BU)
- 5 ส้ม (OG)
- 6 เทา (GY)

#### สำคัญ

ตรวจสอบว่าปลอกสายไฟยึดอย่างแน่นหนา และซีลทั้งอันวางอยู่กับเรือนขั้วต่อสาย  
ระวังอย่าให้ซีลเสียหาย

- ติดเทปและเข็มขัดรัดสายไฟเส้นใหม่หนึ่งเส้น (B) ที่ยางรอง
- ติดตั้งฐานยึดด้านซ้าย (A) กับเปลือกกันชนใต้หลอดไฟท้ายด้านซ้าย สายไฟมัดรวมจะต้องวางอยู่ในฐานยึด (D)



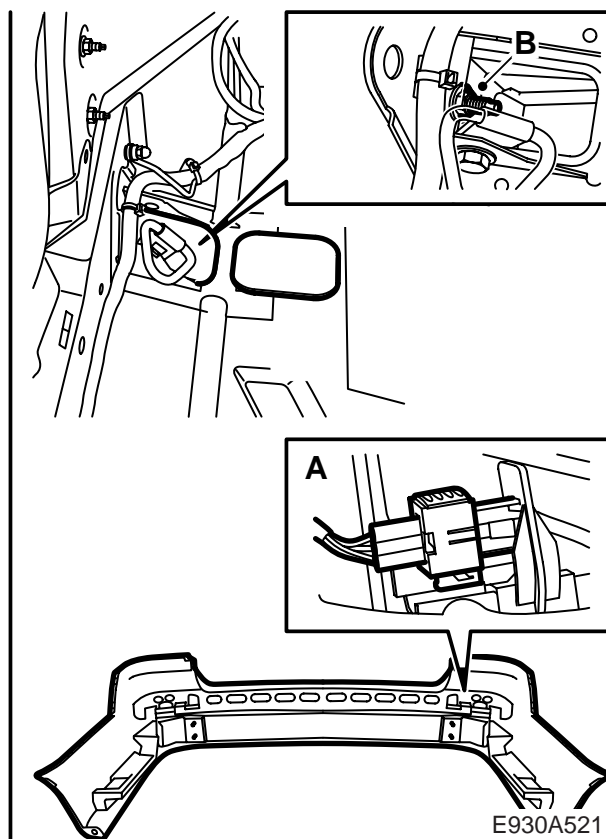
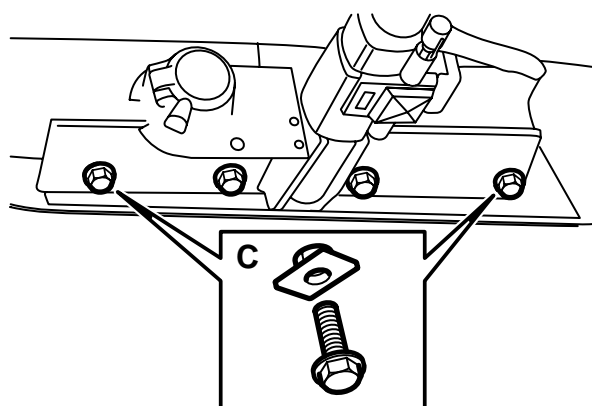

E930A521

24 ใส่กันชนและต่อเชื่อมขั้วต่อสาย (A)

### สำคัญ

ระวังเมื่อทำการติดตั้งเพื่อหลีกเลี่ยงไม่ให้  
สื่เคลื่อนเสียหาย

25 ใส่กันชน (B)

ค่าแรงบิดที่กำหนดในการขัน: **40 นิวตันเมตร**  
(30 ปอนด์ฟุต)

26 รถที่มีขอฟ่วงลาก: ขันตัวเสริมความแข็งแรงบน  
รถยนต์

ค่าแรงบิดที่กำหนดในการขัน: **40 นิวตันเมตร**  
(30 ปอนด์ฟุต)

27 ยกรถยนต์ขึ้น

28 ใส่สลักเกลียวของกันชนที่บังโคลนล้อรถ

29 รถที่มีขอฟ่วงลาก: ติดตั้งขั้วต่อสายสำหรับ  
สายไฟมัดรวมของขอฟ่วงลาก

30 รถที่มีขอฟ่วงลาก: ใส่สกรู (C) และแผงแป้นเกลียว  
ที่ยึดขอฟ่วงลากกับตัวถัง

ค่าแรงบิดที่กำหนดในการขัน: **40 นิวตันเมตร**  
(30 ปอนด์ฟุต)

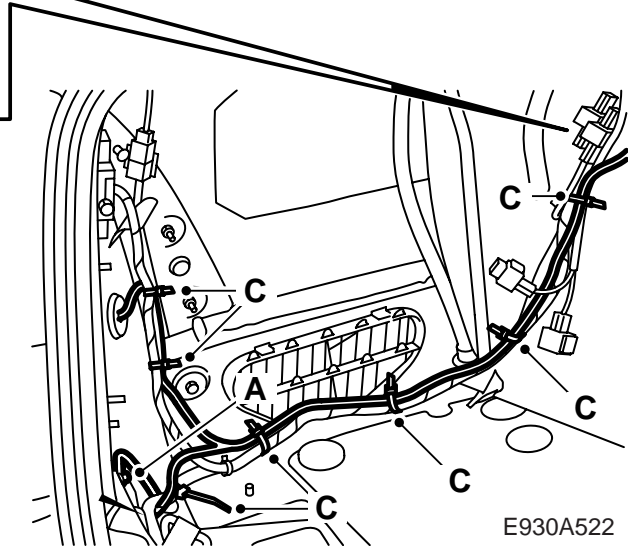
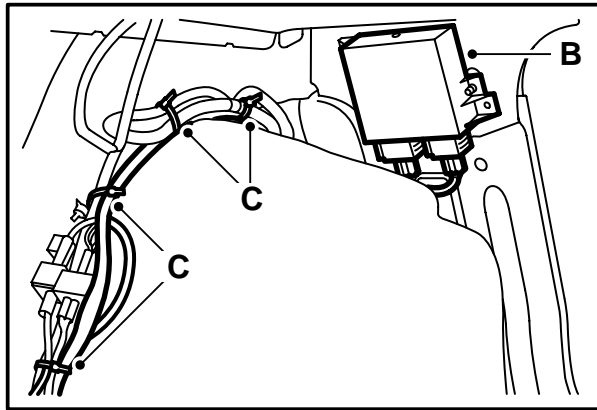

E930A522

### 31 4D - ติดตั้งชุดควบคุมและยึดสายไฟมัดรวม:

- ต่อเชื่อมสายเคเบิลดินกับจุดต่อลงดิน (A) ในช่องเก็บสัมภาระใต้ไฟท้ายด้านซ้าย
- วางสายไฟมัดรวมตามบังโคลนล้อรถด้านซ้าย
- สอดสกรูในรูของชุดควบคุม ต่อเชื่อมสายไฟมัดรวมกับชุดควบคุม (B) และติดตั้งชุดควบคุมโดยให้ขั้วต่อสายชี้ไปด้านล่างบนแผงหลังพนักพิงหลังของที่นั่งด้านหลัง ชันสกรูให้แน่น
- ยึดสายไฟมัดรวมตลอดแนวโดยใช้เข็มขัดรัดสายไฟ (C)

#### ⚠ คำเตือน

ตรวจสอบว่าสายไฟมัดรวมไม่ถูกหนีบ การใส่ที่ไม่ถูกต้องอาจทำให้สายไฟมัดรวมเสียหายและทำให้เกิดวงจรลัด/ไฟไหม้

#### สำคัญ

ยึดสายไฟมัดรวมให้ถูกต้องเพื่อจะได้ไม่มีความเสี่ยงต่อการชุดขีดหรือเสียงกรอกแกรก

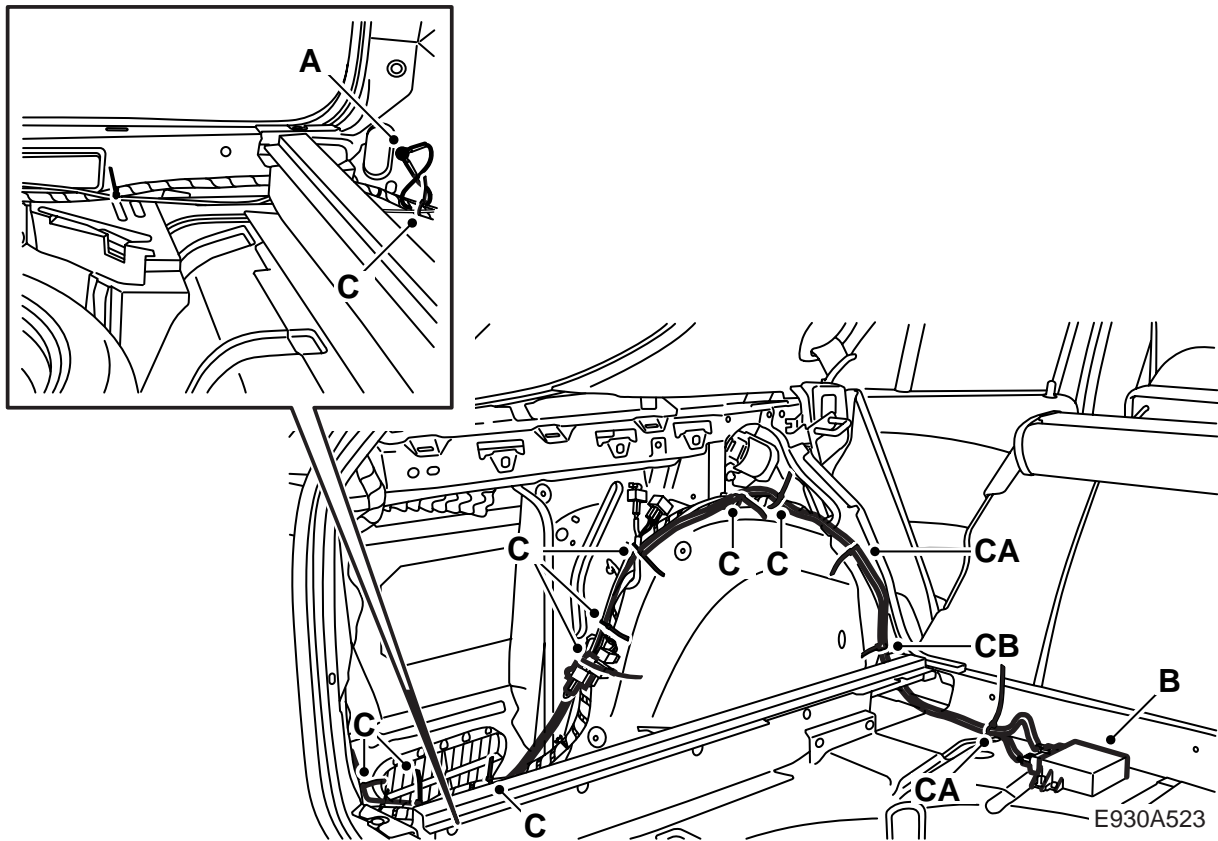

### 32 5D - ติดตั้งชุดควบคุมและยึดสายไฟมั้ตรวม:

- ต่อเชื่อมสายเคเบิลดินกับจุดต่อลงดิน (A) ในช่องเก็บสัมภาระใต้ไฟท้ายด้านซ้าย
- วางสายไฟมั้ตรวมตามบังโคลนล้อรถด้านซ้ายที่เข็มขัดนิรภัย ให้วางสายไฟมั้ตรวมไปทางขวาและวางตามแนวบังโคลนล้อรถ
- ต่อเชื่อมสายไฟมั้ตรวมกับชุดควบคุม (B) และติดตั้งชุดควบคุมบนพื้น ชั้นเบ้นเกลียวพลาสติกให้แน่น
- ยึดสายไฟมั้ตรวมตลอดแนวโดยใช้เข็มขัดรัดสายไฟ (C, CA และ CB)  
 CA - เข็มขัดรัดสายไฟสำหรับการใส่สกรูเชื่อม  
 CB - เข็มขัดรัดสายไฟพร้อมตัวหนีบสำหรับการติดตั้งในรู

### สำคัญ

ยึดสายไฟมั้ตรวมให้ถูกต้องเพื่อจะได้ไม่มีความเสี่ยงต่อการชุดขีดหรือเสียงกรอกแกรก

### ⚠ คำเตือน

ตรวจสอบว่าสายไฟมั้ตรวมไม่ถูกหนีบ การใส่ที่ไม่ถูกต้องอาจทำให้สายไฟมั้ตรวมเสียหายและทำให้เกิดวงจรลัด/ไฟไหม้

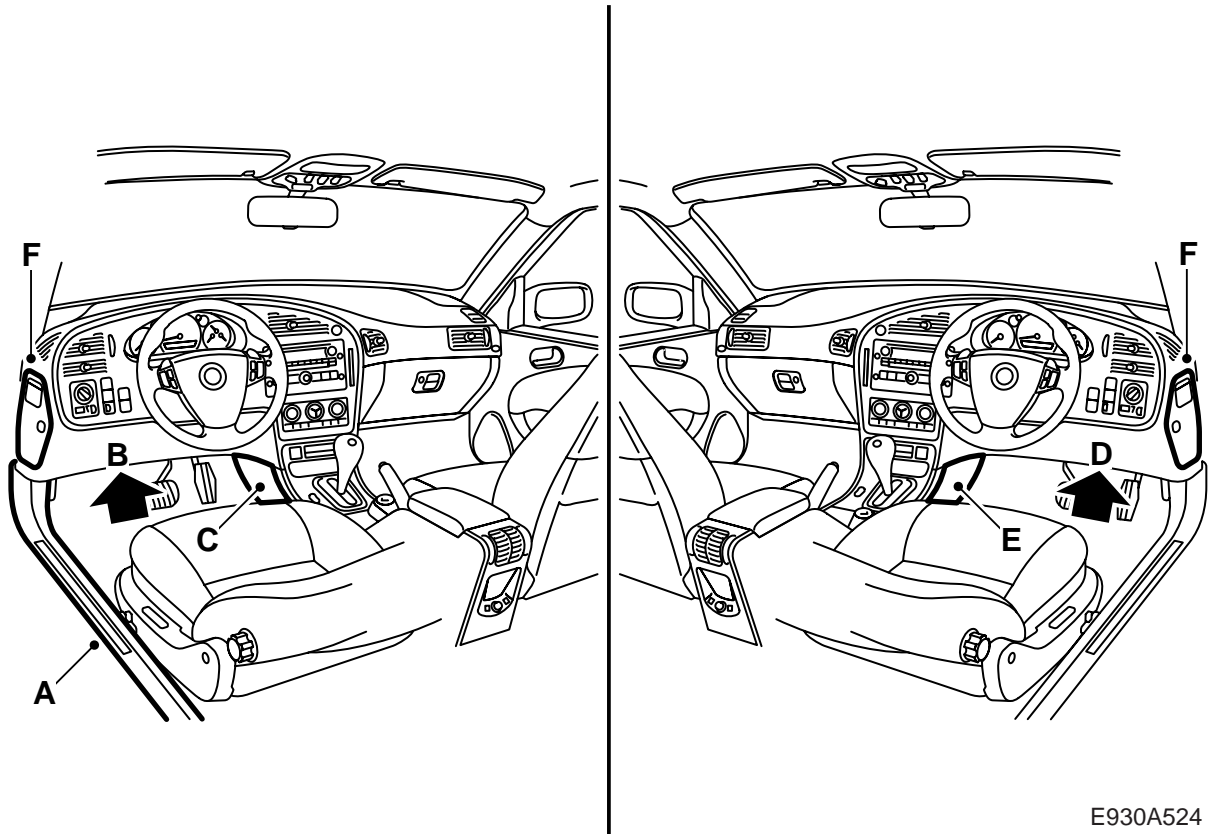

E930A524

- 33 ถอดขอบกันถลอกข้างประตูหลังด้านซ้ายและประตูหน้า (A)
- 34 ถอดสกรูของส่วนล่างของแผงหน้าปัด (B) บนด้านซ้ายและพับไปข้างๆ
- 35 ถอดขอบแต่งข้างของคอนโซลกลาง (C) ทางด้านซ้าย
- 36 **RHD:** ถอดส่วนล่างของแผงหน้าปัด (D) และขอบแต่งข้างของคอนโซลกลาง (E) บนด้านคนขับ
- 37 เอาฝาครอบ (F) ของแผงพิวส์หลักออก

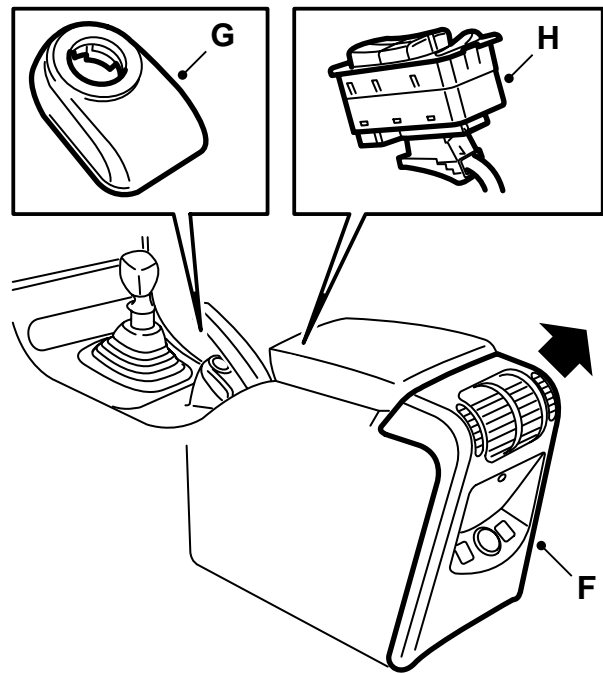
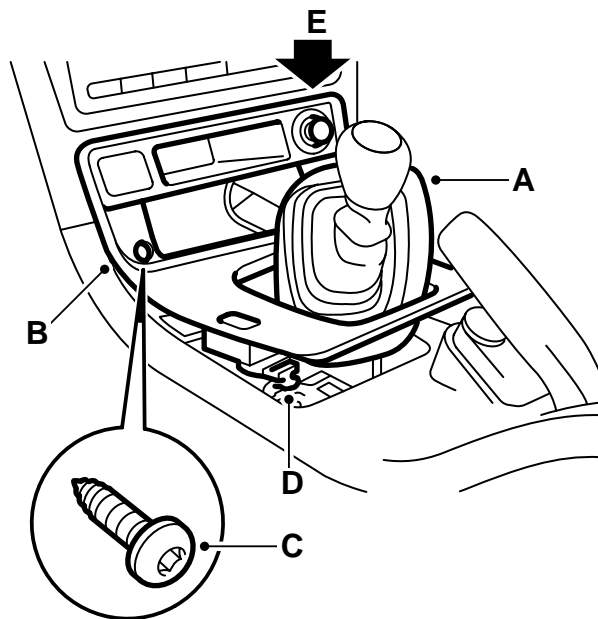

E930A525

## 38 ถอดคอนโซลกลาง:

- กระจุกเกียร์ธรรมดา: ยกยกกันฝุ่นของคันเกียร์ขึ้น (A)  
กระจุกเกียร์อัตโนมัติ: ถอดโครง
- ถอดช่องเก็บของ/ที่เขี่ยบุหรี่ (B)
- ถอดฝาครอบคันเกียร์ (C)
- ต่อเชื่อมขั้วต่อสาย (D) กับสวิทช์ของเซ็นทรัลล็อก
- ยกฝาครอบก้านเกียร์ขึ้นและถอดขั้วต่อสาย (E) ของสวิทช์สำหรับตัวทำความร้อนที่นั่ง การระบายอากาศที่นิ่งและที่จุดบุหรี่

- หมุนและยกชุดเสาอากาศของระบบกันขโมยขึ้น (G) (สลักยึด) จากสวิทช์สตาร์ท และถอดขั้วต่อสาย ใส่สวิทช์กุญแจสตาร์ทและเข้าเกียร์ในตำแหน่งเกียร์ว่าง
- ถอดสวิทช์ (H) ของตัวยกกระจกไฟฟ้า และถอดขั้วต่อสาย

**สำคัญ**

ทำเครื่องหมายขั้วต่อสายเพื่อไม่ให้ติดตั้งผิด

- ถอดส่วนด้านหลังของคอนโซลกลางโดยถอดสกรูบนด้านบน (F) จากนั้นยกขึ้นตรงๆ และถอดขั้วต่อสาย
- เข้าเกียร์ถอยหลัง (กระจุกเกียร์ธรรมดา) หรือตำแหน่ง P (กระจุกเกียร์อัตโนมัติ) และเอาสวิทช์กุญแจสตาร์ทออก

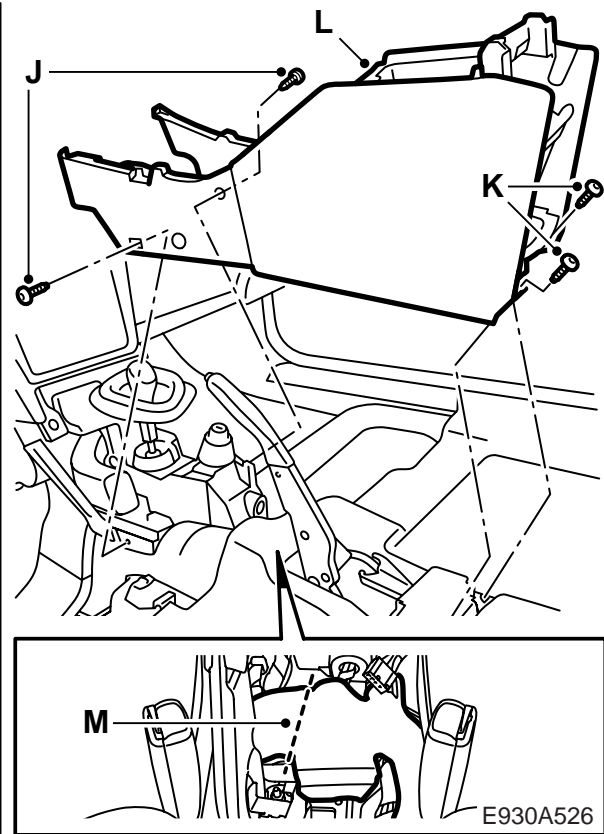
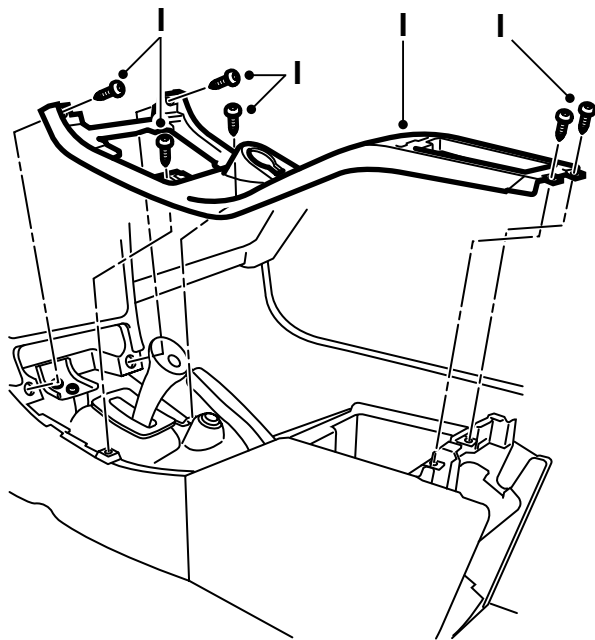

- ถอดสกรู (I) ที่ยึดส่วนบนของคอนโซลกลาง และยกออก
- พับพรมไปด้านหน้าให้พ้นทาง และถอดสกรู ด้านหน้า (J)
- ปลดสลักเกลียวด้านหลัง (K)
- ยกคอนโซลกลางออก (L)
- ตัดพรม (M)

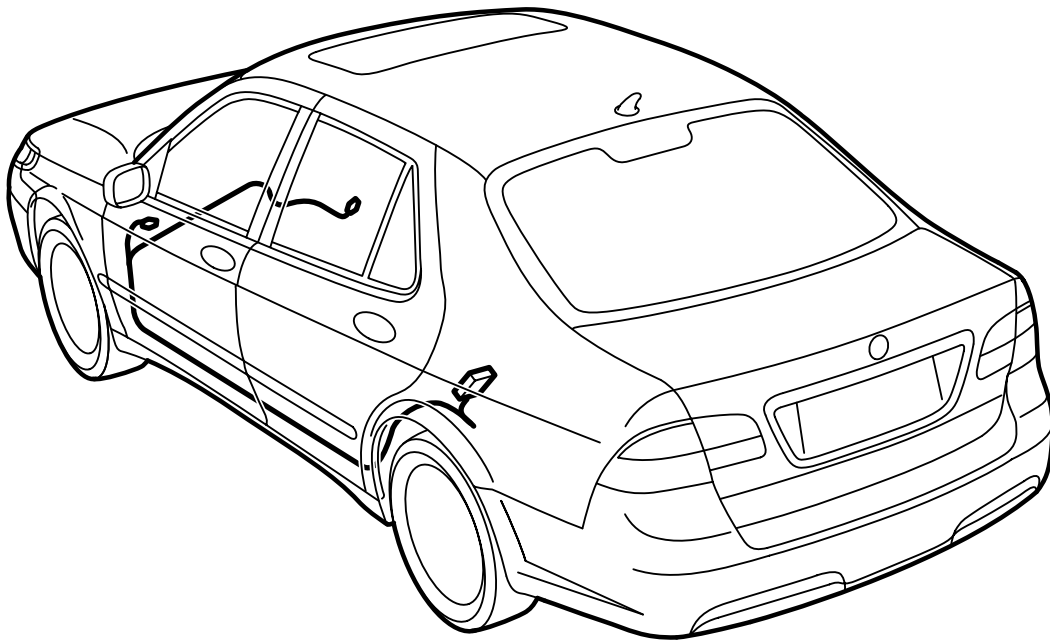

E930A527

### 39 วางสายไฟมัดรวม:

- เดินขั้วต่อสายไฟรวมไปตามขั้วต่อสายไฟรวมของรถ (ต้องสอดเข้าไปในช่องขั้วต่อสายไฟรวมตามกรณีประตู) ขั้วต่อสายไฟรวมจะต้องเดินผ่านใต้ก้อนโฟมและท่ออากาศใกล้เสาขอบประตู B ด้านซ้าย
- วางสายไฟมัดรวมตามขอบกันถลอกและขึ้นไปตามเสาเอ
- **LHD:** ดึงส่วนบางของสายไฟมัดรวม (RD และสาย VT) ขึ้นไปยังกล่องฟิวส์หลัก และส่วนหน้าไปใต้แผงหน้าปัด ตามด้านซ้ายของแผงหน้าปัด ใต้พรมและต่อไปยังคอนโซลกลาง
- **RHD:** ดึงสายไฟมัดรวมใต้ช่องเก็บของ วางส่วนหน้าของสายไฟมัดรวมตามด้านซ้ายของแผงหน้าปัด ใต้พรมและต่อไปยังคอนโซลกลาง วางส่วนบางของสายไฟมัดรวม (สายไฟ RD และ VT) ต่อไปใต้แผงหน้าปัด และขึ้นไปยังกล่องฟิวส์หลัก

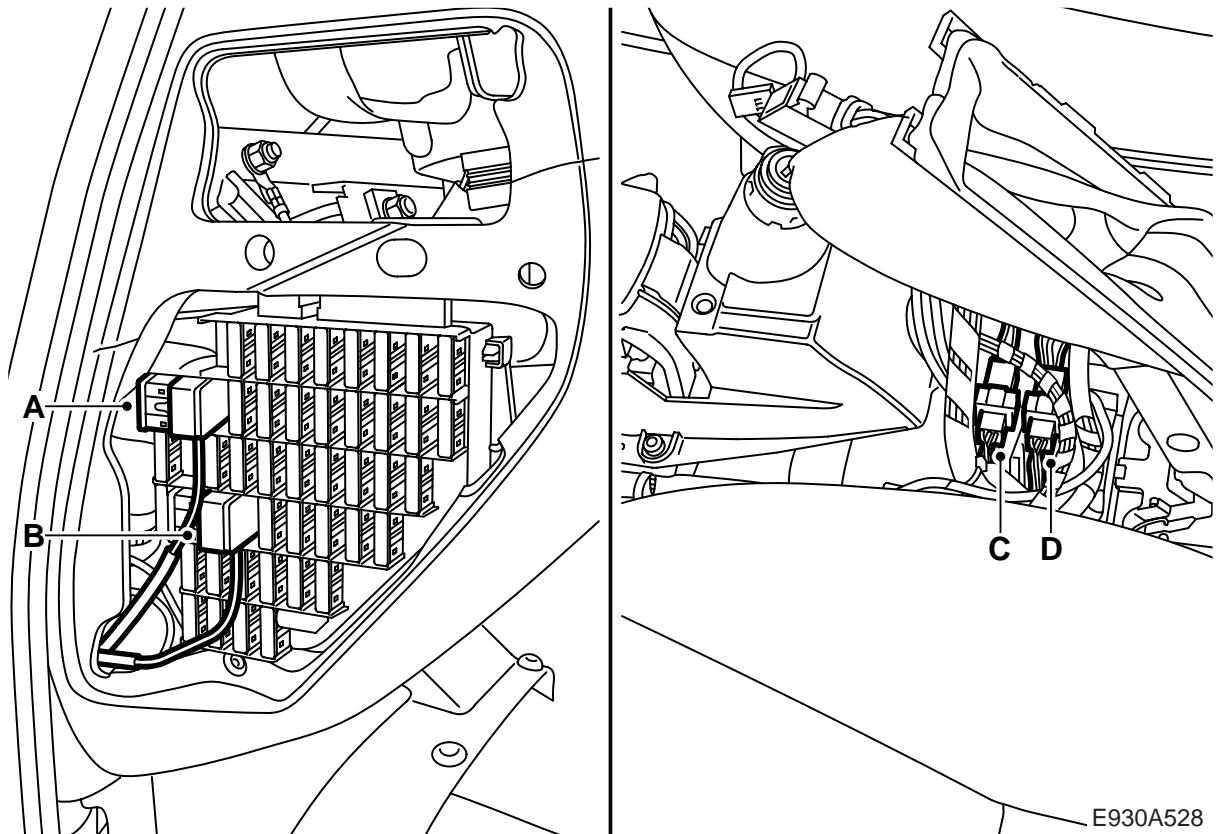

#### 40 เชื่อมสายไฟมัดรวมกับรถ:

- ตัดส่วนบางของกระจุกสายตัวแปลง (สายไฟสีแดง (RD)) และม่วง (VT) ในระยะที่พอดีเพื่อต่อเชื่อมกับแผงฟิวส์หลัก (A, B)
- ต่อแผงยึดฟิวส์กับกระจุกสายตัวแปลง:
  - สายไฟสีแดง (RD) กับแผงยึดฟิวส์ที่มีฟิวส์ 10 A
  - สายไฟสีม่วง (VT) กับแผงยึดฟิวส์ที่มีฟิวส์ 7.5 A
- ต่อเชื่อมสายไฟมัดรวมของกล่องฟิวส์หลัก:
  - ถอดฟิวส์ออกจากตำแหน่ง 8 ในแผงฟิวส์หลัก
  - ต่อแผงฟิวส์หลักด้วยฟิวส์ 10 A กับตำแหน่ง 8 ในกล่องฟิวส์หลัก (A)
  - ใส่ฟิวส์ที่เพิ่งถอดออกในที่ยึดฟิวส์ (A)
  - ถอดฟิวส์ออกจากตำแหน่ง 26 ในแผงฟิวส์หลัก
  - ต่อแผงฟิวส์หลักด้วยฟิวส์ 7.5 A กับตำแหน่ง 26 ในกล่องฟิวส์หลัก (B)
  - ใส่ฟิวส์ที่เพิ่งถอดออกในที่ยึดฟิวส์ (B)
- แยกขั้วต่อสายด้านหน้า (C) วางระหว่างเบาะนั่งและต่อเชื่อมกระจุกสายตัวแปลงระหว่างขั้วต่อสายที่แยก (C)
- วางขั้วต่อสาย (C, D)



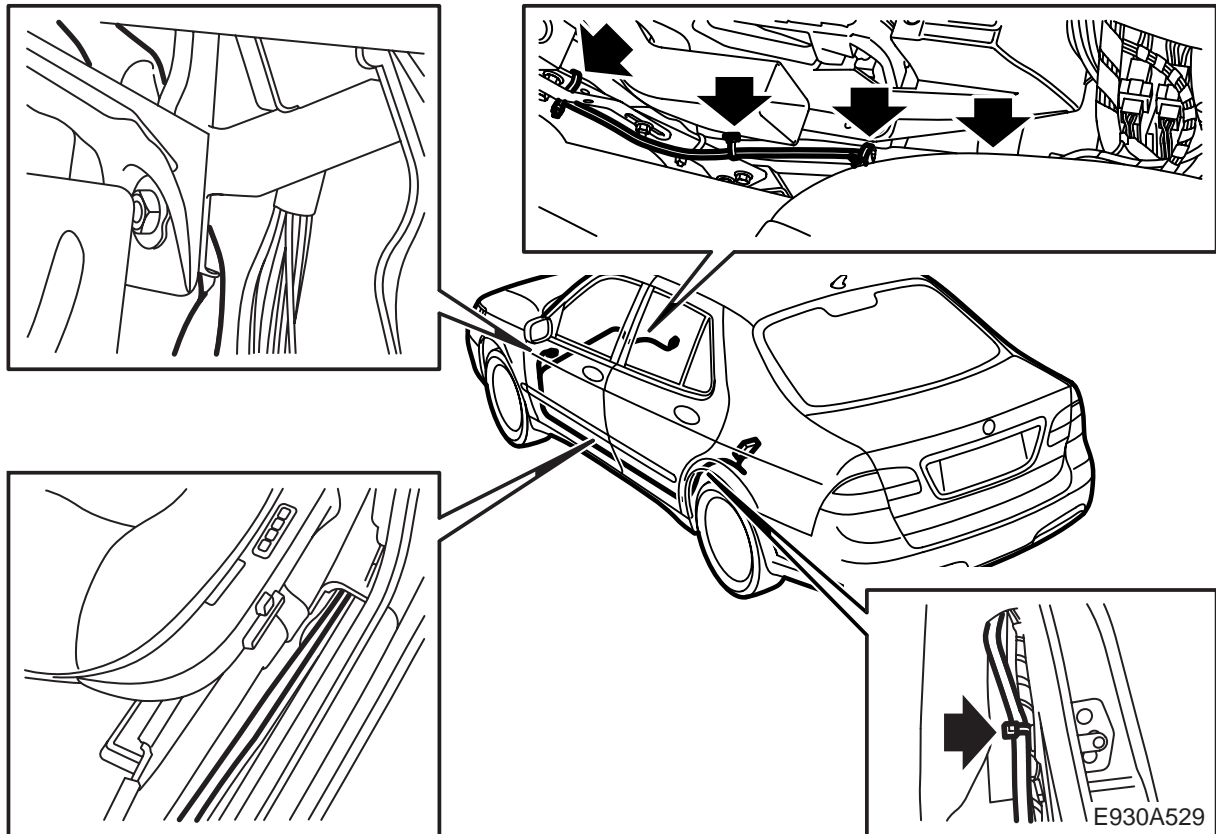

41 ยึดขั้วต่อสายไฟรวมให้อยู่ในตำแหน่งที่เหมาะสม  
เพื่อไม่ให้เกิดความเสียหายหรือถูกหนีบ

**⚠ คำเตือน**

ตรวจสอบว่าสายไฟมัดรวมไม่ถูกหนีบ การใส่  
ที่ไม่ถูกต้องอาจทำให้สายไฟมัดรวมเสียหายและทำ  
ให้เกิดวงจรลัด/ไฟไหม้

**สำคัญ**

ยึดสายไฟมัดรวมให้ถูกต้องเพื่อจะได้ไม่มี  
ความเสี่ยงต่อการช็อตหรือเสียงรบกวน

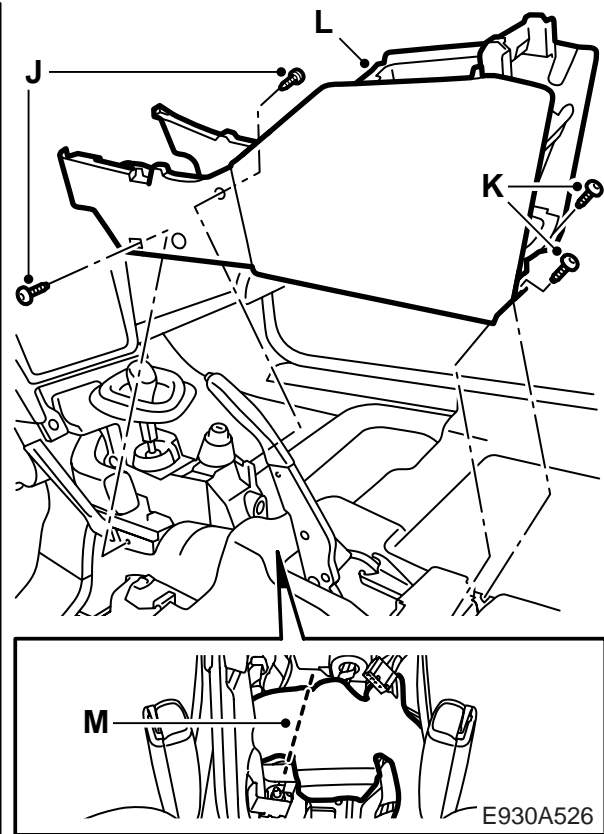
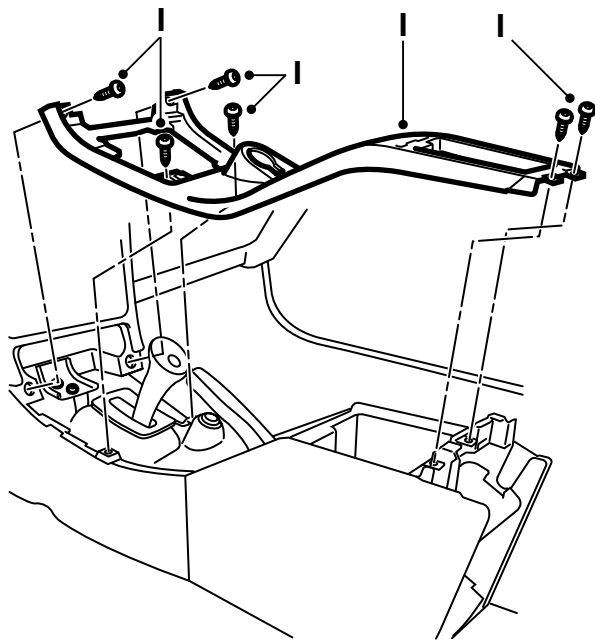

42 ติดตั้งคอนโซลกลาง:

- พับพรมเข้า (M)
- วางคอนโซลกลาง (L)

### สำคัญ

ตรวจสอบว่า ไม่มีขั้วต่อสายหรือเคเบิลใดๆ

ถูกบีบรัด

- ใส่สกรู (J, K) เริ่มจากสกรูด้านซ้ายหน้าซึ่งเป็นตัวแกน
- พับพรมขึ้น
- ยกส่วนบนของคอนโซลกลางกลับไป วางสายไฟมัดรวมต่างๆ เข้าที่พร้อมก๊วยด้วยความระมัดระวัง
- ใส่สกรู (I) ที่ยึดส่วนบนของคอนโซลกลาง

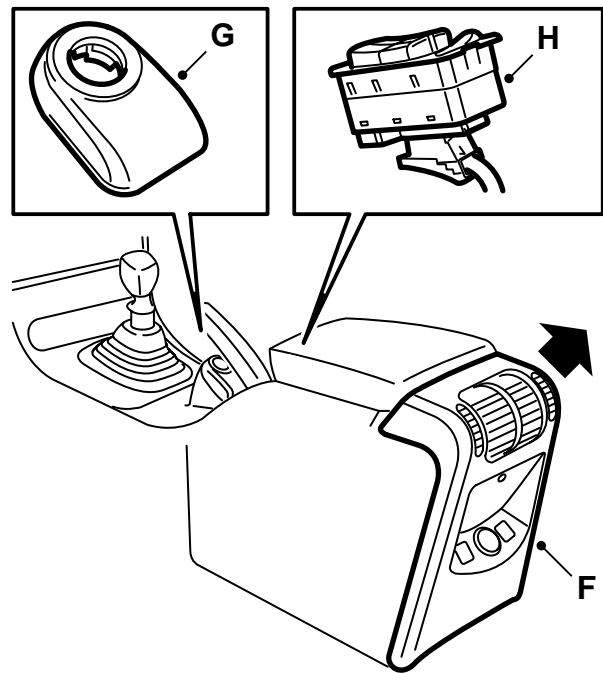
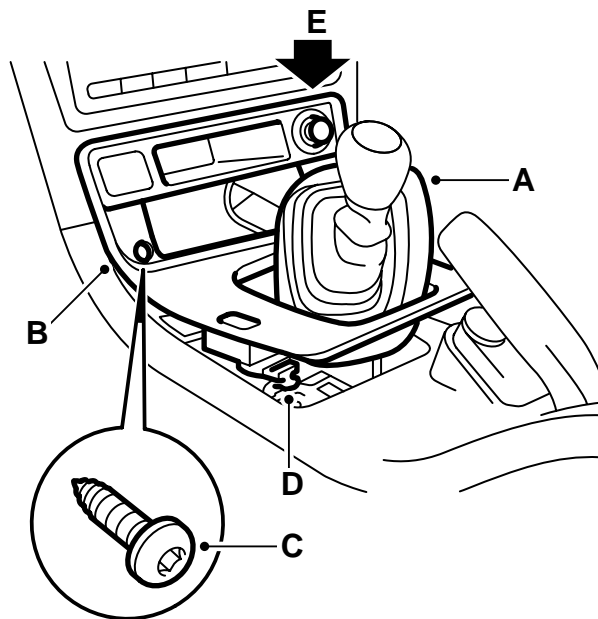

E930A525

- ต่อขั้วต่อสายและใส่สวิตช์ (H)
- ต่อขั้วต่อสายในส่วนหลังของคอนโซลกลาง และติดตั้งส่วนหลัง ใส่สกรูตัวบน (F)
- ต่อเชื่อมขั้วต่อสาย (D) กับสวิตช์ของเซ็นทรัลล็อก
- ต่อเชื่อมขั้วต่อสาย (E) ของสวิตช์สำหรับตัวทำความร้อนที่นั่ง การระบายอากาศที่นิ่งและที่จุดบูหรี่
- ต่อเชื่อมขั้วต่อสายและติดตั้งชุดเสาอากาศของระบบป้องกันขโมย (G)

### สำคัญ

เอาใจใส่เมื่อต่อเชื่อมขั้วต่อสายกับสวิตช์พวงมาลัย

- ใส่ฝาครอบคันเกียร์ (C) ตัวหนีบ 2 ตัวในขอบหลังและสลักเกลียว 2 ตัวในขอบหน้า
  - ติดตั้งช่องเก็บของ/ที่เขี่ยบูหรี่ (B)
  - กระจุกเกียร์ธรรมดา: ติดตั้งยางกันฝุ่นของคันเกียร์ (A)
- กระจุกเกียร์อัตโนมัติ: ใส่โครงรอบเรือนคันเกียร์

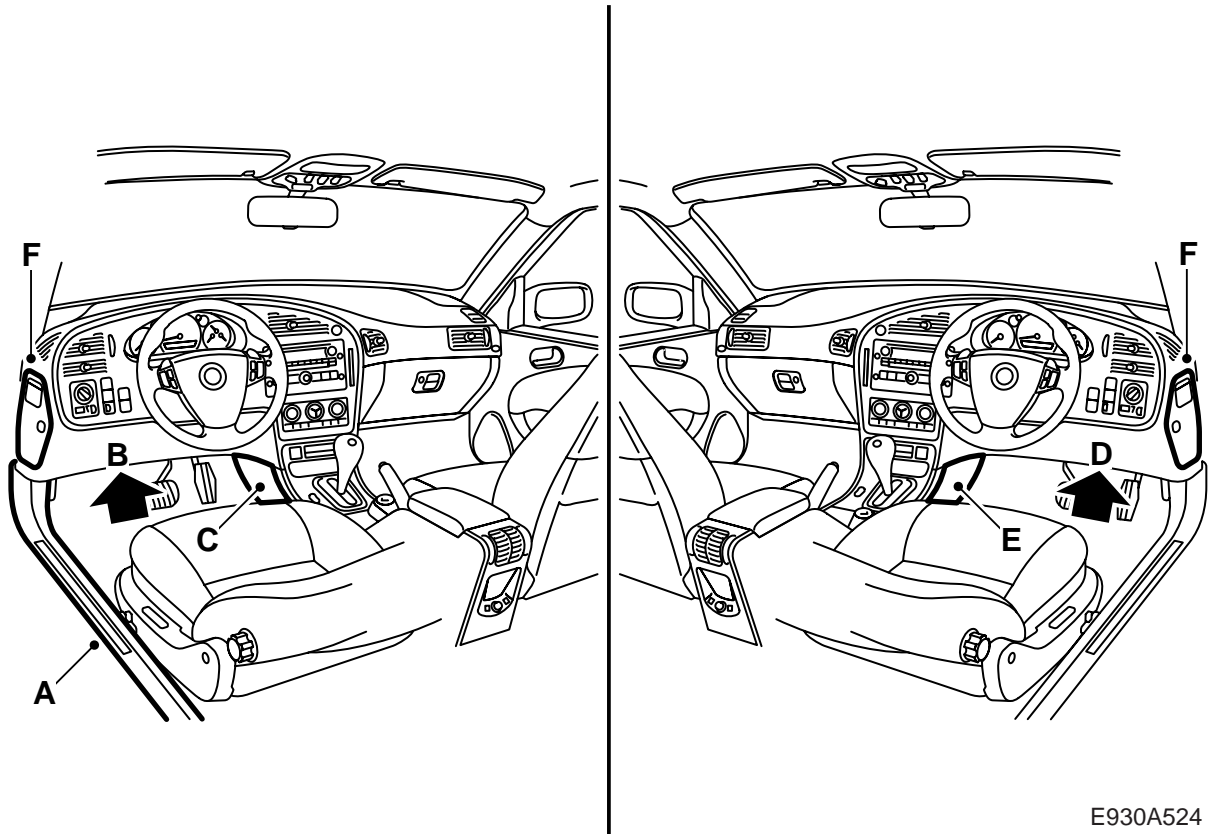

E930A524

- 43 ใส้ฝาครอบ (F) ของแผงพิวส์หลัก
- 44 RHD: ใส้ส่วนล่างของแผงหน้าปัด (D) และขอบ-  
แต่งข้างของคอนโซลกลาง (E) บนด้านคนขับ
- 45 ใส้ขอบแต่งข้างของคอนโซลกลาง (C) ทางด้านซ้าย
- 46 ติดตั้งส่วนล่างของแผงหน้าปัด (B) บนด้านซ้าย
- 47 ติดตั้งขอบกันถลอกข้างประตูหลังด้านซ้ายและ  
ประตูหน้า (A)

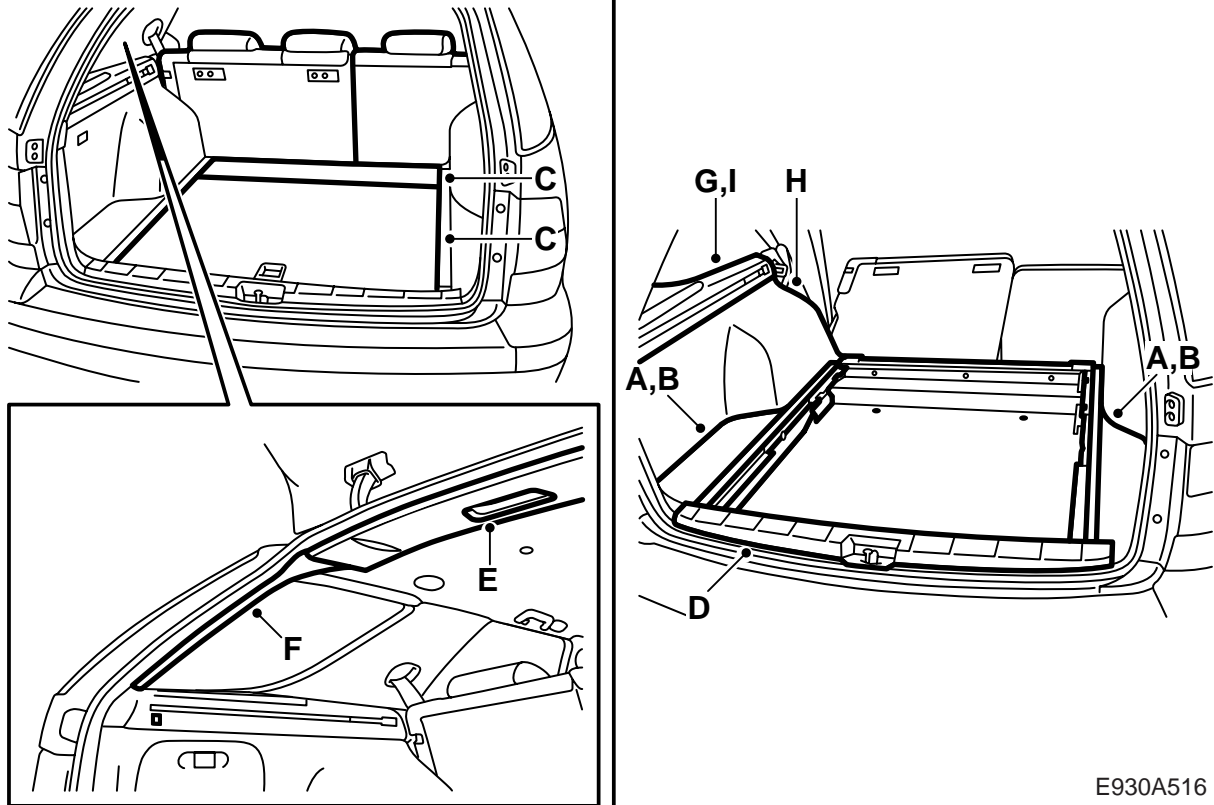

E930A516

#### 48 5D - ติดตั้งส่วนประกอบภายในในห้องเก็บ

สัมภาระ:

- ใส่ขอบแต่งข้าง (H) และต่อเชื่อมขั้วต่อสายกับเครื่องเปลี่ยนแผ่นซีดีที่มี ชันสกรูให้แน่นในขอบบนของขอบแต่งข้าง (I)
- ติดตั้งส่วนรองรับของหิ้งวางของ (G) ฝาครอบ 1 ฝา และสกรู 3 ตัว และขอบแต่งเสาดี้
- เชื่อมต่อไฟส่องสว่างหลังคาและกดแผงครอบหลังคาให้แน่น (E)
- ติดตั้งหมอนหนุนในขอบหลังของตัวถัง
- ติดตั้งช่องเก็บของ (B) และส่วนด้านนอกของพื้นห้องเก็บสัมภาระ (A)
- ติดตั้งขอบกันถลอก (D)
- ติดตั้งพื้นห้องเก็บสัมภาระ (C)
- ยกฉากกันขึ้น
- ใส่แผงครอบระหว่างประตูหลังด้านซ้ายและพนักพิงหลัง และพับพนักพิงหลังของเบาะนั่งหลัง และเบาะนั่งด้านหลังกลับเข้าที่

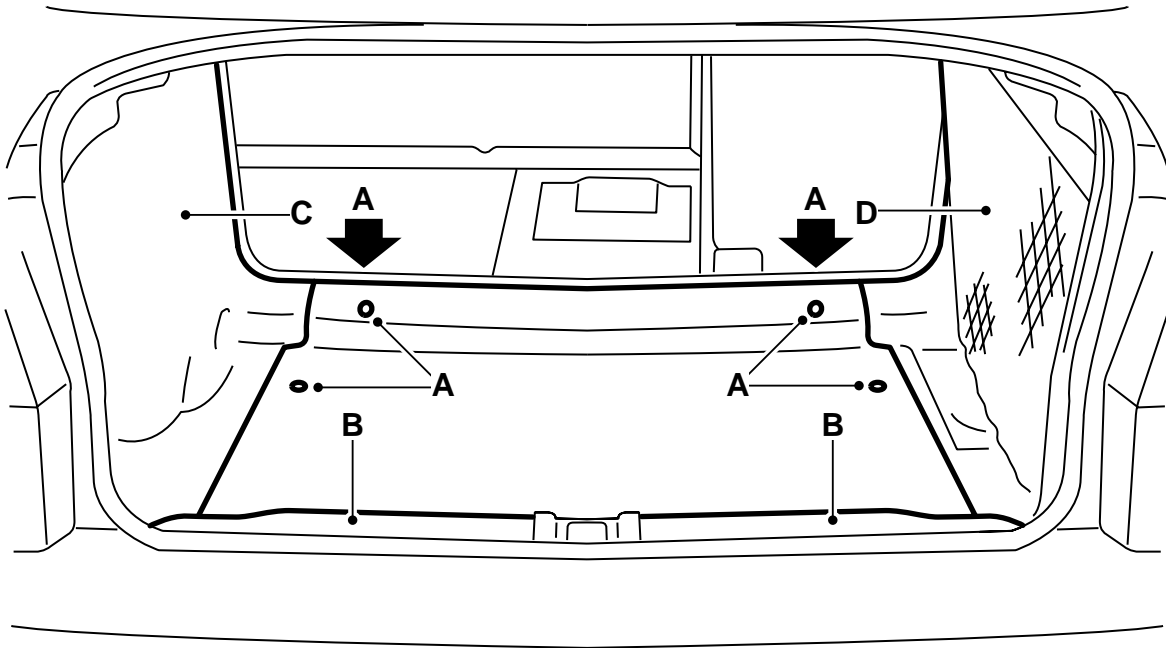

E930A515

#### 49 4D - ติดตั้งส่วนประกอบภายในในห้องเก็บ

สัมภาระ:

- ใส่หมอนหนุนอันใหม่ในขอบหลังของตัวถัง
- ติดตั้งขอบแต่งข้างด้านซ้ายและด้านขวา (C, D)
- ใส่ขอบกันถลอก (B)
- ใส่พื้นห้องเก็บสัมภาระ (A) และปิดฝากระโปรงท้ายรถ
- พับพนักพิงหลังของที่นั่งด้านหลังขึ้น และพับเบาะนั่งของเบาะนั่งด้านหลังลง

50 โดยให้กุญแจสตาร์ทในตำแหน่ง ON และเลือกเกียร์ถอยหลัง ตรวจสอบว่าระบบเตือนวัตถุด้านหลังโดยใช้สัญญาณเสียง เสียงแรกจะถูกให้ออกมาเมื่อวัตถุอยู่ที่ระยะประมาณ 1.8 เมตร จากนั้นสัญญาณจะมีความถี่ที่ 2 เสียงต่อวินาที แต่ความถี่ของสัญญาณจะเพิ่มขึ้นเมื่อวัตถุเข้าใกล้รถยนต์มากขึ้นและมีการเปลี่ยนแปลงดังนี้:

- 1.8 - 1.3 ม.: 2 เสียง/วินาที
- 1.3 - 0.9 ม.: 3 เสียง/วินาที
- 0.9 - 0.3 ม.: จาก 5 ถึง 12 เสียง/วินาทีในขั้นที่
- 0.3 ม.: เสียงต่อเนื่อง