

**SAAB****MONTERINGSANVISNING · INSTALLATION INSTRUCTIONS
MONTAGEANLEITUNG · INSTRUCTIONS DE MONTAGE****รถยนต์ Saab 900 M94-, Saab 9-3****ชุดรวมสายไฟสำหรับไฟสปอตไลท์**

Accessories Part No.	Group	Date	Instruction Part No.	Replaces
400 100 871	3:51-25	Oct 99	86 78 823	86 78 823 Jul 99

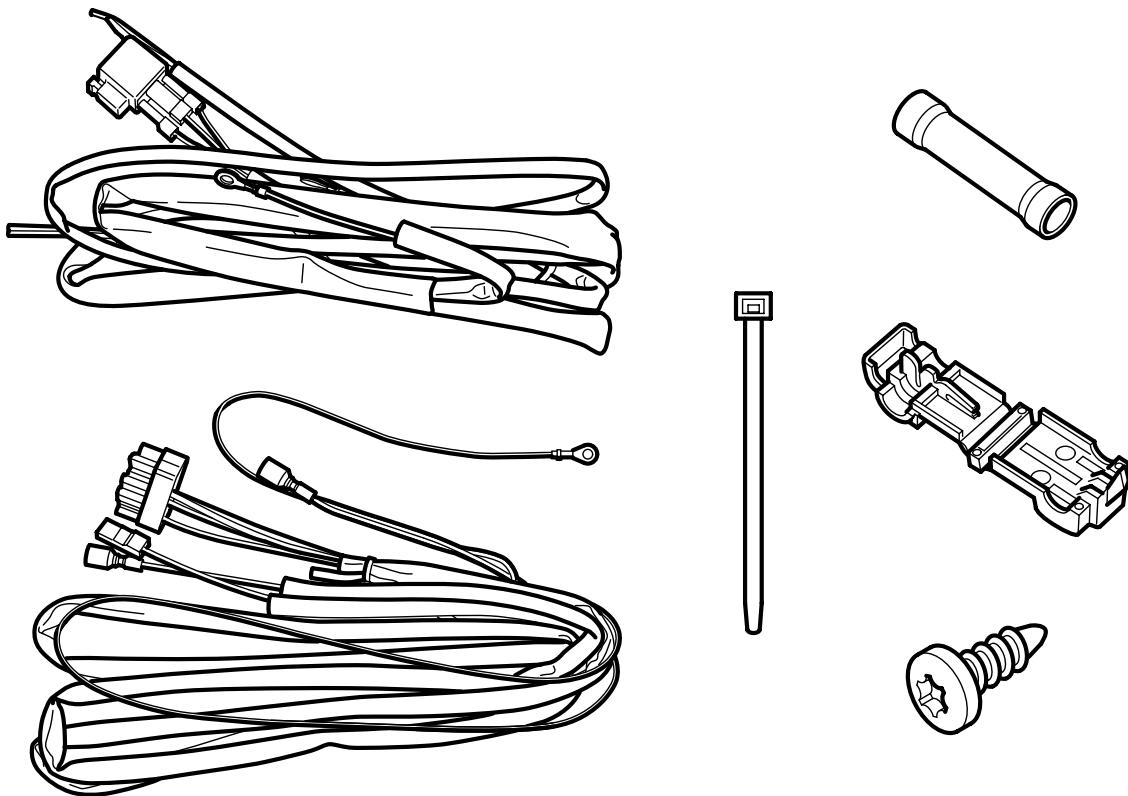

D930A107

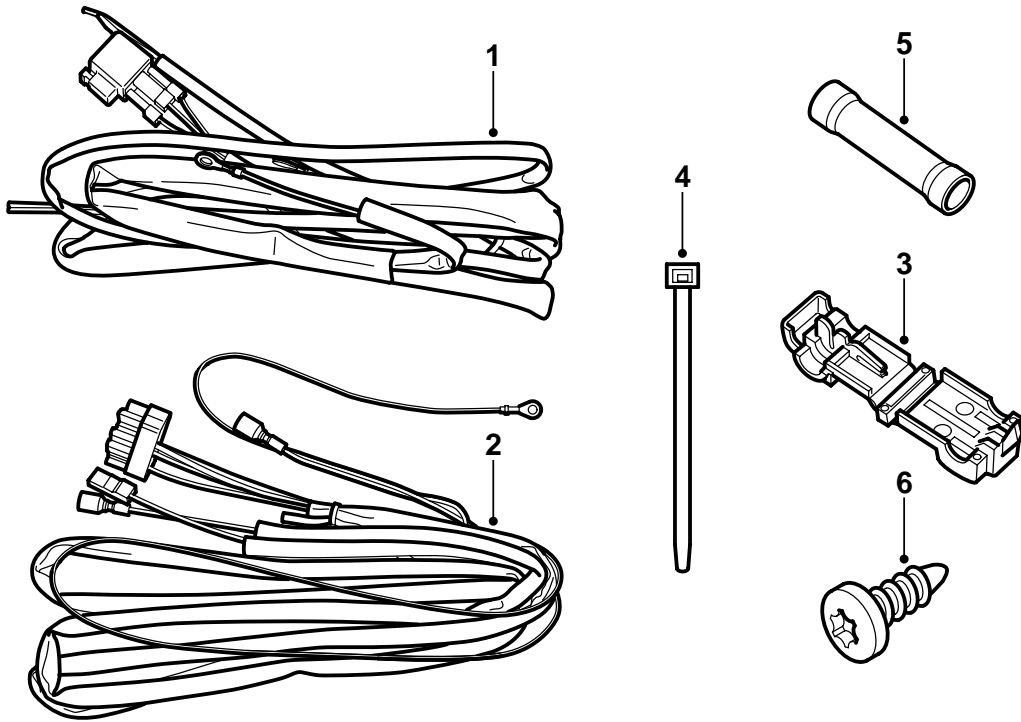

D930A108

- 1 แหล่งจ่ายไฟสายไฟมัดรวม
- 2 ส่วนป้อนกระแสสายไฟมัดรวม
- 3 สะพานเชื่อมโยงไฟ (2x)
- 4 เข็มขัดรัดสายไฟ (5x)
- 5 ท่อขั้วต่อสาย (4x)
- 6 สลักเกลียว

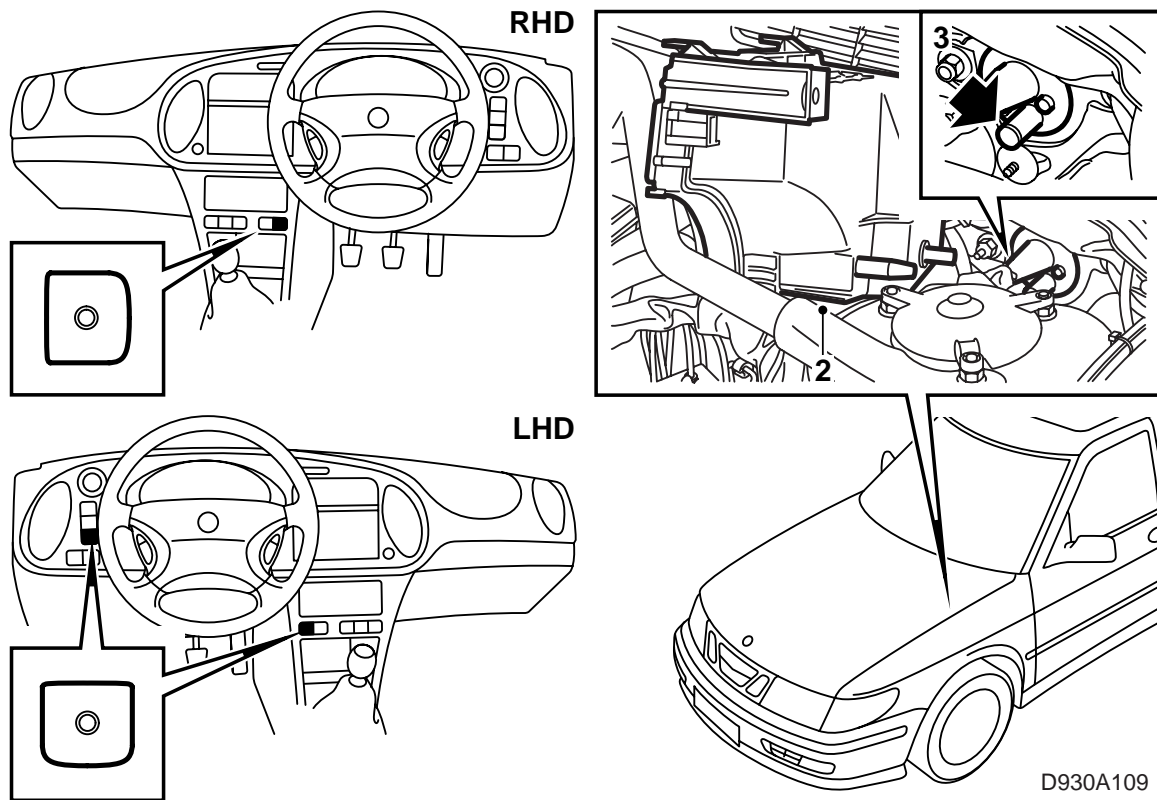

ในรูปนี้จะแสดงถึงตำแหน่งการวางแหล่งจ่ายไฟ

1 **LHD:** ถอดส่วนล่างของแผงหน้าปัด ช่องอากาศและกันเข้าใต้พวงมาลัย

RHD ตำแหน่งคอนโซลกลาง: ถอดช่องเก็บของหน้ารถ

2 ปลดเคเบิลขั้วลบของแบตเตอรี่ออก รวมทั้งถอดกล่องฟิวส์หลักด้านหน้าในห้องเครื่องยนต์

3 ที่ด้านหลังกล่องฟิวส์หลักจะมีตัวกันยางตัวหนึ่งของห้องโดยสาร ตัดตัวอุดอย่างฉันทันทีใหญ่ที่สุด

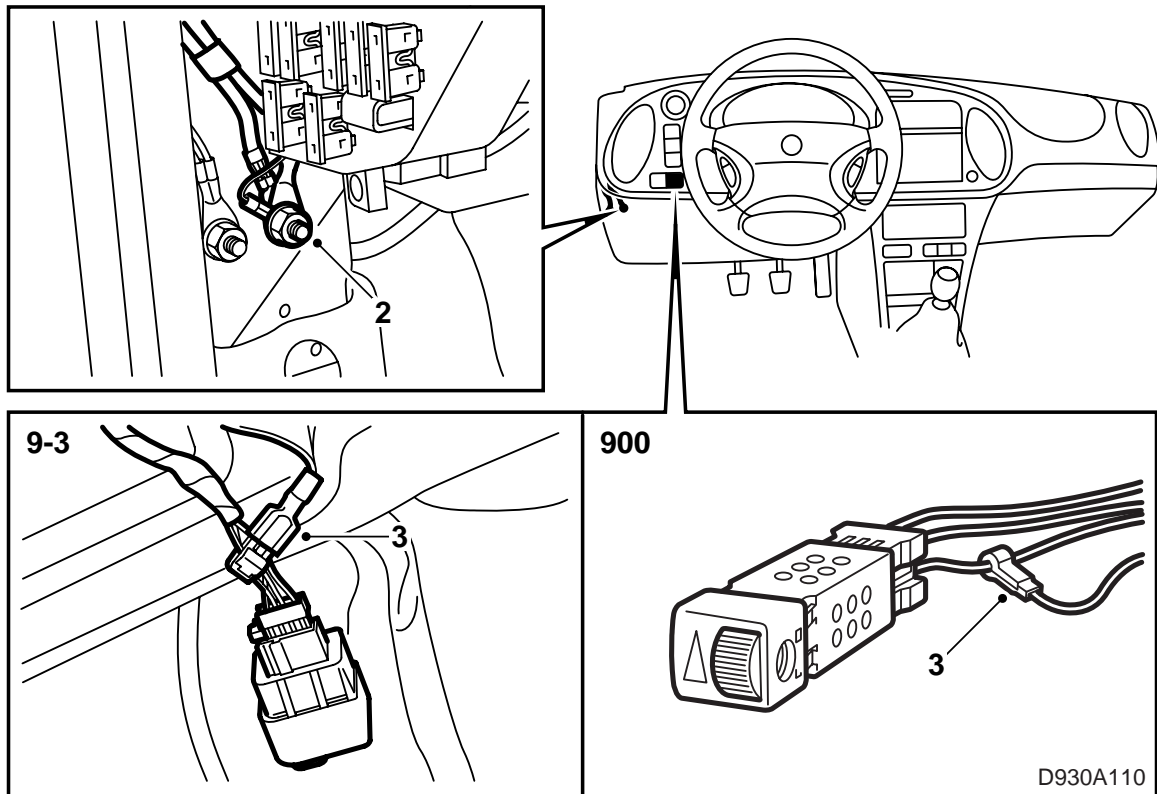

การทำงานในห้องโดยสาร

- 1 ใช้ลวดเหล็กช่วยสอดเคเบิลเส้นสีเหลืองและเส้นสีน้ำเงินผ่านตัวกันยางจากห้องโดยสารไปที่ห้องเครื่องยนต์
- 2 **LHD:** ให้ลากสายดินสีดำไปที่จุดต่อดินที่อยู่ข้างประตูคนขับ ตรงกับด้านล่างแผงหน้าปัดหลังพรม (G35) จุดต่อลงดินนี้ไม่มีเครื่องหมายสีเหลือง
ตำแหน่งคอนโซลกลาง RHD: ให้ลากสายดินสีดำไปที่จุดต่อดินที่อยู่ข้างประตูผู้โดยสารตรงพอดีด้านล่างแผงหน้าปัดหลังพรม (G35) จุดต่อลงดินนี้ไม่มีเครื่องหมายสีเหลือง
- 3 เคเบิลสายสีเทา/สีแดงจะใช้กับสวิตช์ไฟส่องสว่างที่ตำแหน่งแผงจะมีการเชื่อมกระโดดเคเบิลไปที่รีโอสตรัท ขาเชื่อมต่อ 5 (Saab 900) หรือขา 3 (Saab 9-3)
ที่ตำแหน่งคอนโซลกลาง สายเคเบิลจะเชื่อมกระโดดไปที่สวิตช์ของตัวทำความร้อนเก้าอี้ด้านหน้าขาเชื่อมต่อ 1
- 4 ถอดปุ่มบอดที่แผง พร้อมกับเชื่อมต่อและติดปุ่มใหม่

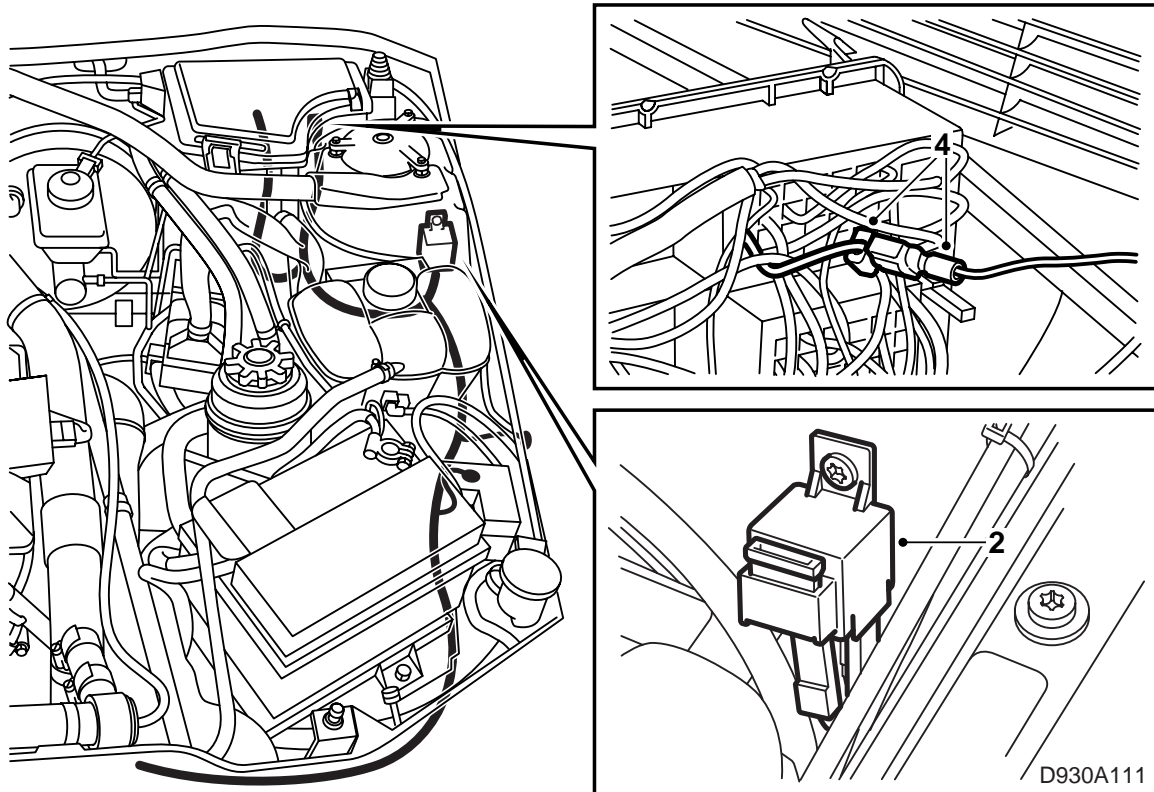

การทำงานในห้องเครื่องยนต์

- 1 สายไฟมัดรวมสำหรับไฟสปอตไลท์ จะวางไว้ตามด้านซ้ายในห้องเครื่องยนต์
- 2 ที่ยึดรีเลย์และรีเลย์ที่มีฟิวส์จะวางอยู่บนเสาสปริงด้านหลังถึงสักรองน้ำหล่อเย็น
เจาะรูขนาด 3.5 มม.
- 3 แบ่งตัวกันยางของกล่องฟิวส์หลัก และวางสายเคเบิลจากห้องโดยสาร และปลายสายเคเบิลของแหล่งจ่ายไฟฟ้าตามยาวไปกับสายเคเบิลหลักไปที่กล่องฟิวส์หลัก
- 4 สายเคเบิลสีน้ำเงินที่มีขาไฟแบนติดอยู่ จะเชื่อมโยงไปที่หลอดไฟทดสอบบนตำแหน่ง **E** ดังนี้คือ:
 - ถ้าการทำงานไฟสูงเชื่อมไปที่การเชื่อมต่อ 56a
 - ถ้าการทำงานไฟตัดหมอกด้านหน้าเชื่อมไปที่การเชื่อมต่อ 56b
- 5 ติดที่ยึดรีเลย์ของกล่องฟิวส์หลักกลับที่เดิม และตัวกันยางนั้น รวมทั้งชั้นที่ยึดรีเลย์ให้แน่นกับเสาสปริง

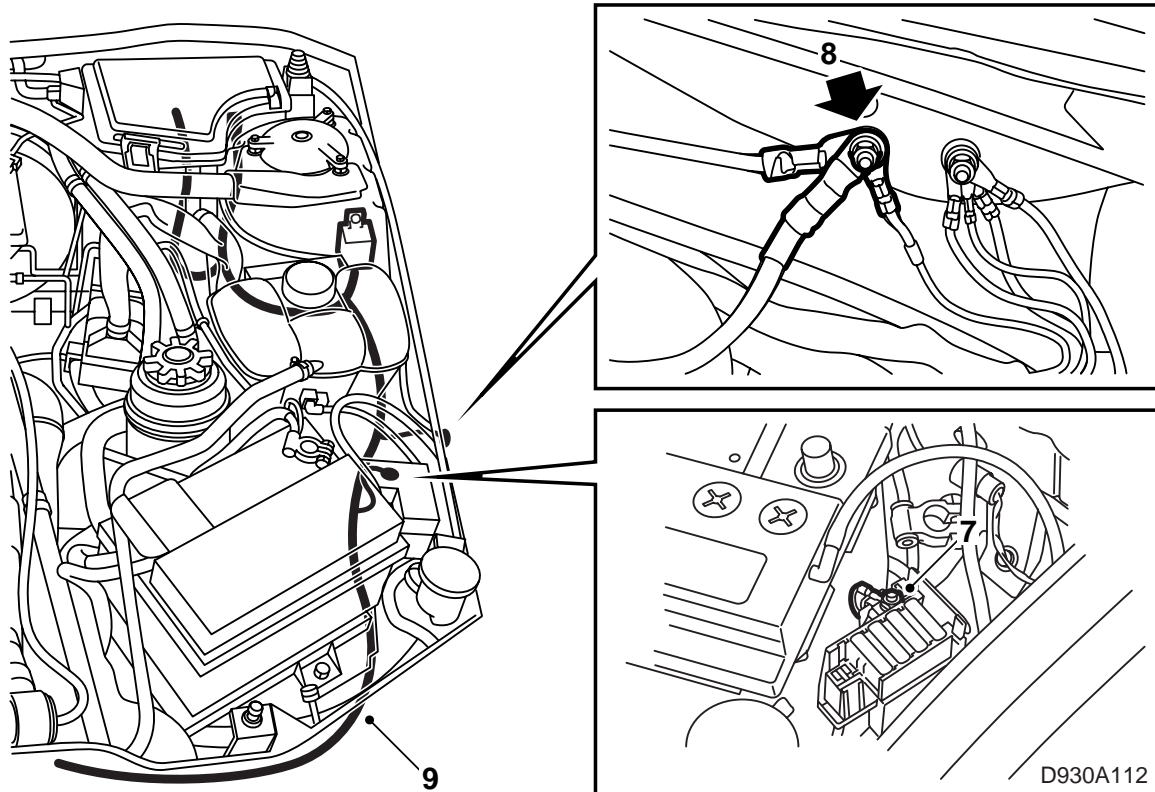

การทำงานในห้องเครื่องยนต์ (ต่อ)

- 6 ดึงสายไฟมัดรวมทางด้านข้างของถังสำรองลงไปที่ที่ยึดฟิวส์แมกซี
- 7 ดึงสายเคเบิลที่มีขั้วต่อแหวนไปตัวยึดแมกซี
- 8 ดึงสายดินไปที่จุดต่อลงดินด้านหน้าข้างเบตเตอร์
- 9 ดึงสายไฟมัดรวมออกไปยังตำแหน่งสำหรับการติดตั้งของไฟสูงหรือไฟตัดหมอกด้านหน้า
ใช้ท่อขั้วต่อสี่ตัวช่วยเชื่อมต่อหลอดไฟกับสายไฟมัดรวม
- 10 ยึดสายไฟมัดรวมด้วยเข็มขัดรัดสายไฟในตำแหน่งที่กำหนดไว้
- 11 ตรวจสอบการทำงาน
- 12 ดัดชิ้นส่วนที่ถอดออกทั้งหมดกลับที่เดิม

ชุดรวมสายไฟสำหรับไฟสปอตไลท์

