



**MONTERINGSANVISNING · INSTALLATION INSTRUCTIONS  
MONTAGEANLEITUNG · INSTRUCTIONS DE MONTAGE**

## Saab 9-5

ที่ยึดจับสัมภาระ

Accessories Part No.	Group	Date	Instruction Part No.	Replaces
400 105 813	8:91- 10	Apr 04	47 23 201	47 23 201 Feb 99

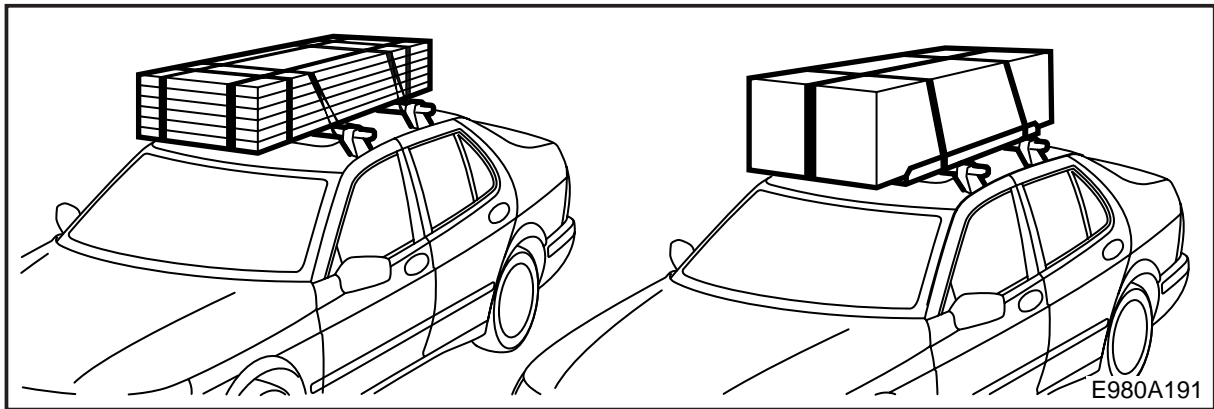
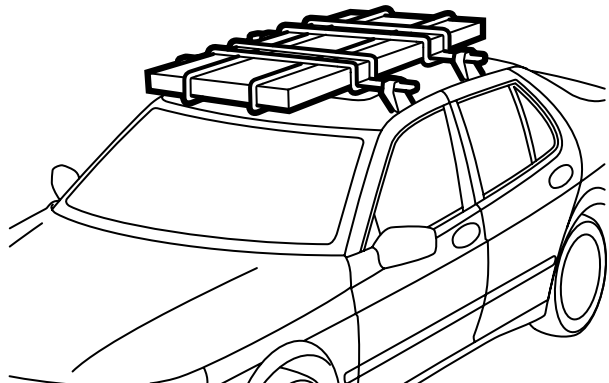
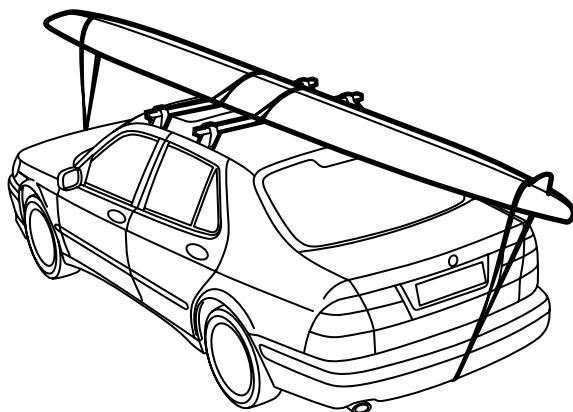

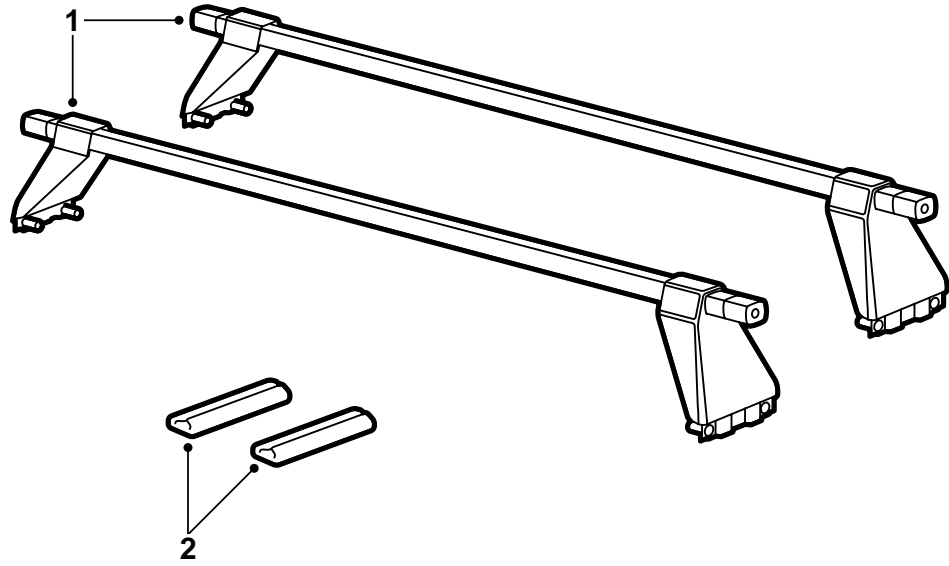

E980A188

1 ที่ยึดจับสัมภาระ (x2)

2 ปลอกกันพลาสติก (x2)

## สำคัญ

**⚠ คำเตือน**

อ่านวิธีการติดตั้งให้ละเอียดก่อนใช้ที่ยึดสัมภาระ ติดตั้งที่ยึดสัมภาระตามวิธีการติดตั้งนี้เท่านั้น และเก็บวิธีการติดตั้งไว้ในรถยนต์

ปรับความเร็วของรถยนต์ขณะขับช้โดยคำนึงถึง ความเปลี่ยนแปลงของจุดศูนย์กลางแรงโน้มถ่วง และอากาศพลศาสตร์ที่เกิดจากน้ำหนักและรูปร่างของภาระบนหลังคา

- อย่าติดตั้งหรือใช้ที่ยึดสัมภาระก่อนที่คุณจะเข้าใจคู่มือการติดตั้งนี้
- ที่ยึดสัมภาระได้ถูกสร้างมาเพื่อการขนย้ายที่ปลอดภัยโดยมีเงื่อนไขว่าได้ทำการติดตั้งอย่างถูกต้อง ห้ามทำการดัดแปลงผลิตภัณฑ์
- ตรวจสอบสายยึดรัดของภาระบรรทุกเสมอ
- ภาระหลังคาที่ยอมให้สูงสุดคือ 100 กก. รวมทั้งน้ำหนักของที่ยึดภาระ (5.5 กก.) โปรดดูที่คู่มือเจ้าของรถในรถยนต์ด้วย
- ให้สังเกตว่าสภาพการขับของรถยนต์ (เช่นเมื่อมีแรงดันลมด้านข้าง, การหักโค้งหรือการเบรคอย่างเต็มที่) จะผันแปรเมื่อขับช้พร้อมที่ยึดสัมภาระและภาระ
- เพื่อความปลอดภัยในการจราจรและเพื่อลดแรงต้านอากาศ ควรถอดที่ยึดสัมภาระออกเมื่อไม่ได้ใช้
- ให้ถอดที่ยึดสัมภาระออกก่อนที่จะทำความสะอาดรถยนต์ในเครื่อง
- บริษัท Saab Automobile AB จะไม่รับผิดชอบต่อความเสียหายอันเกิดจากความผิดพลาดในการติดตั้งที่ยึดสัมภาระหรืออุปกรณ์เสริม
- หากมีข้อสงสัย กรุณาติดต่อตัวแทนจำหน่ายรถยนต์ Saab ของท่าน
- จะต้องเก็บคู่มือการติดตั้งไว้ในรถยนต์

## คำแนะนำและข้อเสนอแนะ

- ยึดสัมภาระเพื่อไม่ให้หลุดหรือทำให้เกิดความเสียหาย ดูให้แน่ใจว่าได้ผูกมัดสัมภาระจนไม่สามารถเคลื่อนได้ในทิศทางใดๆ เป็นความรับผิดชอบของผู้ขับที่จะต้องดูให้แน่ใจว่าได้ผูกมัดสัมภาระอย่างแน่นหนา
- ใช้อุปกรณ์การผูกมัดที่ดี เช่นเข็มขัดรัดสายไฟที่มีตัวยึดรัดที่ล็อคได้ดี อย่าใช้ยางยึดหรือเชือกกับสัมภาระที่หนักกว่าสกีหนึ่งคู่
- ดูให้แน่ใจว่าได้แจกจ่ายน้ำหนักของภาระเท่าๆ กันบนที่ยึดสัมภาระเพื่อให้ได้จุดศูนย์กลางความถ่วงที่ต่ำที่สุดเท่าที่จะเป็นไปได้ วางของที่เล็กแต่หนักมากบนด้านหนึ่งของที่ยึดขณะขนย้าย อย่าวางตรงกลาง
- เพื่อความปลอดภัยในการจราจร ห้ามมิให้สัมภาระไหลออกมานอกด้านต่างๆ ของรถยนต์
- สัมภาระที่ยาว จะต้องเห็นยวรั้งหรือยึดกับกันชนหรือขอพ่วงลากทั้งด้านหน้าและด้านหลัง ถ้าสัมภาระไหลออกจากท้ายรถมากกว่า 1 ม. หรือถ้ายื่นออกมาด้านหน้ารถแม้เพียงเล็กน้อย จะต้องทำเครื่องหมายสัมภาระอย่างเหมาะสมด้วยธงเตือนหรือที่คล้ายกัน
- ตรวจสอบก่อนการเดินทางว่า อุปกรณ์ยึดติดเรียบร้อย ให้หยุดรถหลังจากขับจากสักระยะหนึ่ง และตรวจสอบว่าอุปกรณ์ยึดทั้งหมดติดแน่นดี
- รายงานการทดสอบของอุตสาหกรรมรถยนต์และวารสารการค่าได้แสดงว่าการขนย้ายวัตถุขนาดใหญ่ (เช่น กระดานโต้คลื่น กล้องหลังคา) ทำให้หลังคา รถยนต์อยู่ภายใต้ความเค้นเพิ่มเติมเนื่องจากแรงต้านอากาศที่เพิ่มขึ้นอย่างมาก ดังนั้นขณะขนย้าย ควรจะวางกระดานโต้คลื่นด้านบนลงโดยให้ปลายช้ไปด้านหน้า

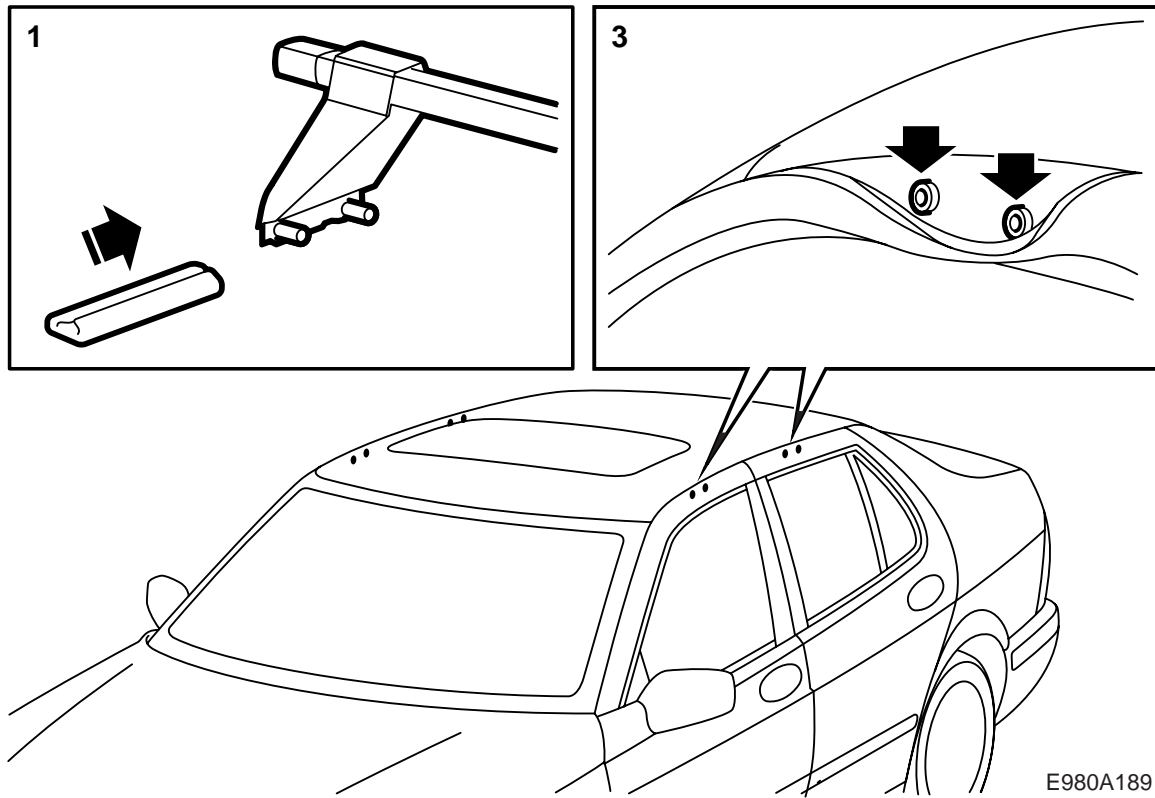

E980A189

- 1 สอดตัวกันพลาสติกเข้าที่ขาหนูนที่ปรับได้ (ด้านที่มีตัวบิดหมุน) เพื่อป้องกันสีเคลือบของรถยนต์เมื่อติดตั้งที่ยึดจับสัมภาระ
- 2 เปิดประตูทุกบานของรถยนต์  
พับขอบยางลง และวางรูยึดเข้าที่ด้านต่างๆ ของหลังคา

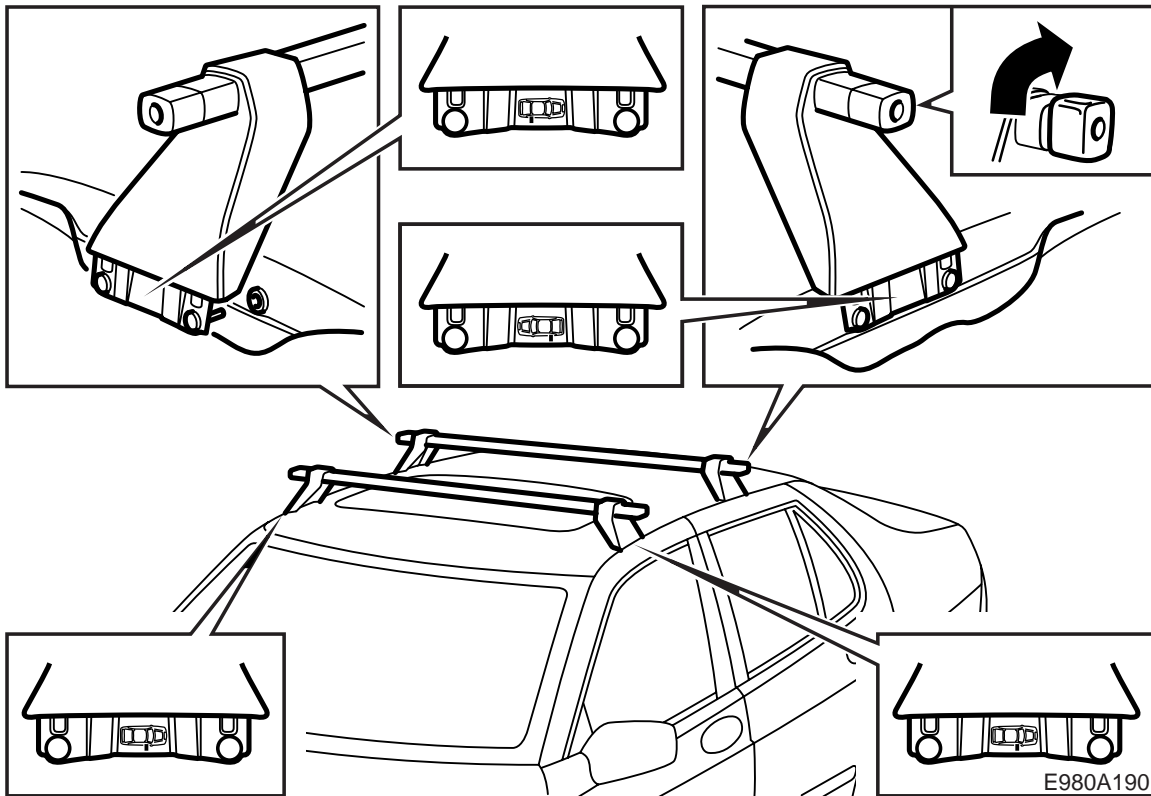

3 เริ่มติดตั้งจากด้านซ้ายของรถยนต์ วางที่ยึดจับ  
 สัมภาระบนหลังคาอย่างระมัดระวัง โดยให้ด้านขาหนูน  
 ถาวรหันเข้ากับตัวท่าน จับยกขาหนูนให้สูงขึ้นจาก  
 หลังคาเพื่อไม่ให้สไลด์ลื่นเสียหาย  
 พับขอบยางลง และดันข้อของขาหนูนถาวรเข้าไปใน  
 รูยึด  
 ดูให้ขอบยางนี้เข้าไปอยู่ด้านในของฝาครอบ  
 พลาสติกของที่ยึดจับสัมภาระ

6 ยึดที่ยึดจับสัมภาระให้แน่น โดยหมุนตัวบิดหมุนบน  
 ปลายด้านนอกของที่ยึดจับสัมภาระตามเข็มนาฬิกา  
 ขึ้นด้วยแม่แรง แต่ให้แน่นพอให้ขาหนูนอยู่ชิดกับ  
 ขอบของรูยึดก็พอ  
 7 การถอดให้ทำในลำดับกลับกัน  
 8 วางคู่มือการติดตั้งไว้ในรถ  
 9 เมื่อไม่มีการใช้ที่ยึดจับสัมภาระ ควรถอดออกจาก  
 รถยนต์

### สำคัญ

ที่ยึดจับสัมภาระนี้จะมีรูป ๆ หนึ่งเป็นเครื่อง  
 หมายถึงตำแหน่งการวางขาหนูนบนหลังคา  
 ให้สังเกตว่า การขันค่าแรงบิดของขาหนูนนี้จะต้องทำ  
 จากด้านขวาของรถ

4 ปิดประตูทางด้านซ้ายอย่างระมัดระวัง เพื่อให้ขา-  
 หนูนยึดอยู่กับที่  
 5 ไปที่ด้านขวาของรถยนต์ และถอดตัวกันพลาสติก  
 ออกจากขาหนูนที่ปรับได้  
 พับเก็บขอบยาง และดันข้อของขาหนูนเข้าไปในรูยึด  
 ปิดประตูค่อย ๆ