



MONTERINGSANVISNING · INSTALLATION INSTRUCTIONS
MONTAGEANLEITUNG · INSTRUCTIONS DE MONTAGE

รถยนต์ Saab 900 3D/5D M94-, Saab 9-3 3D/5D

สปอยเลอร์หลัง

Accessories Part No.	Group	Date	Instruction Part No.	Replaces
400 109 013	9:84-4	Oct 00	47 86 463	47 86 463 Aug 98

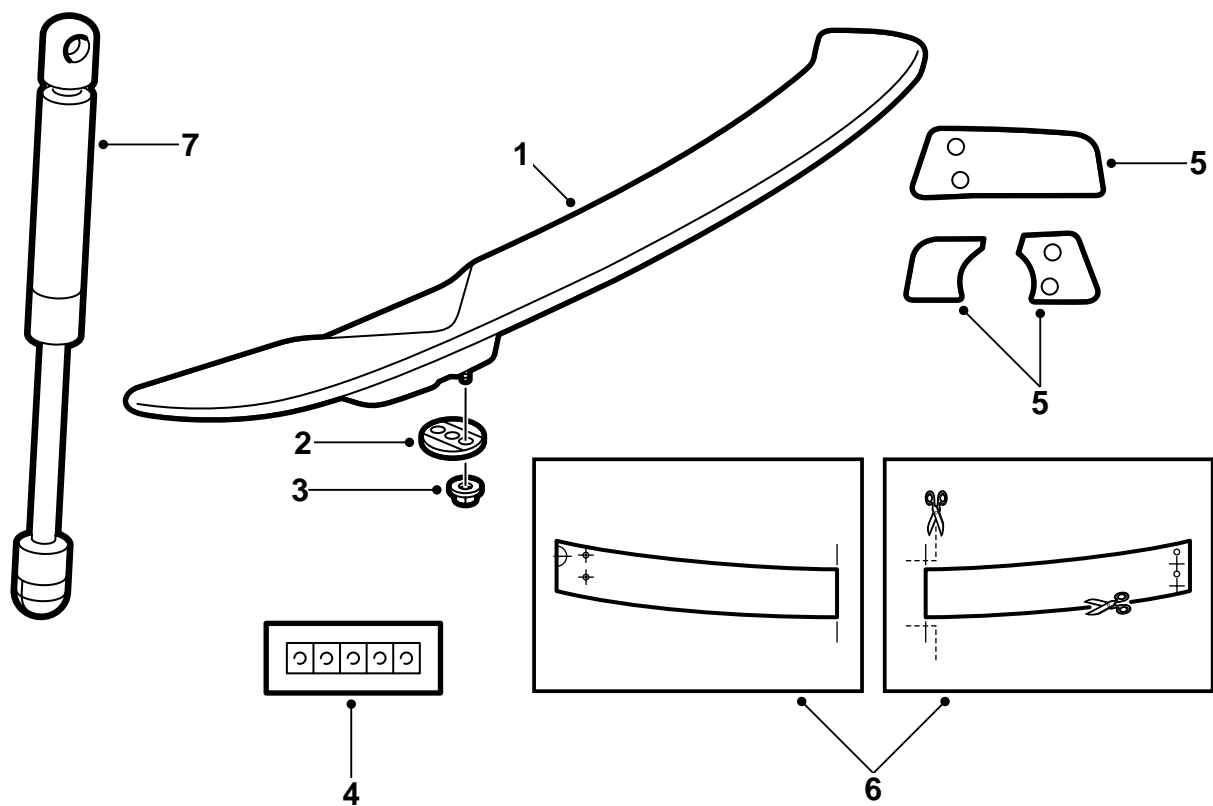

D980A324

- 1 สปอยเลอร์
- 2 ปะเก็น พัดด้วยเทป (2 ตัว)
- 3 แป้นเกลียวหกเหลี่ยมพร้อมปะเก็น (4 ตัว)
- 4 แหวนสังกะสี (4 ตัว)
- 5 เทปชีล (3 ส่วน)
- 6 แบบเจาะ (2 ส่วน)
- 7 โข้วกั๊ปกั๊ซ (2 ชิ้น)

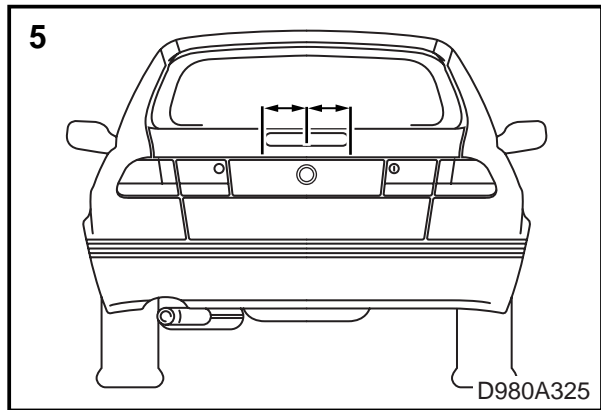
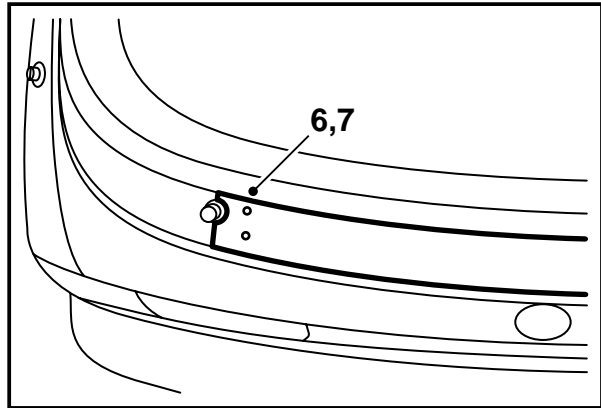
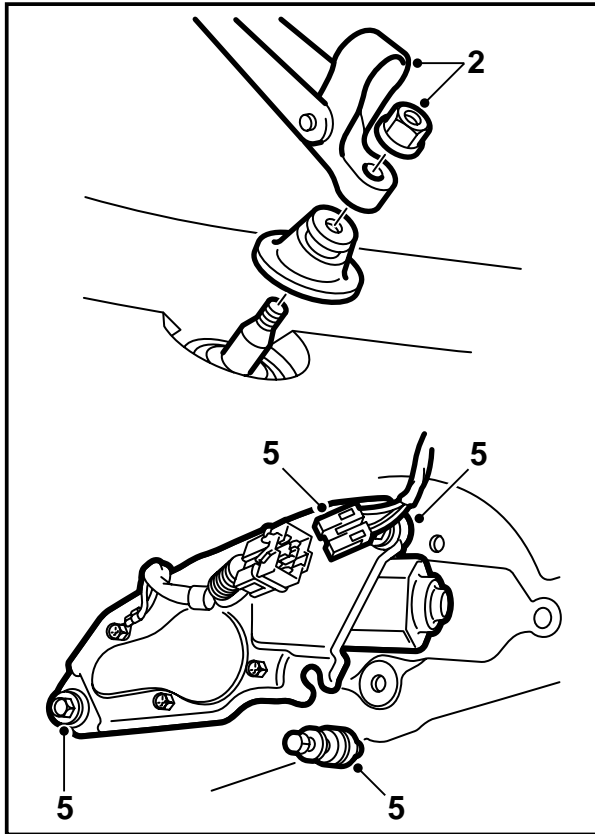

สปอยเลอร์จะมีการรองพื้นด้วย primer สีดำและพร้อมเพื่อการเคลือบสี

- 1 เคลือบสีสปอยเลอร์ให้เป็นสีเดียวกันกับสีตัวถัง ดูข้อปฏิบัติในการเคลือบสีสำหรับสีรองพื้นพลาสติก PUR-RIM"ในคู่มือการติดตั้งนี้
 - 2 รถที่มีก้านปิดน้ำฝนกระจกหลังรถ : ถอดก้านปิดน้ำฝน
 - 3 เปิดฝากระโปรงท้ายรถ
 - 4 ถอดขอบแต่งบนด้านในของฝากระโปรงท้ายรถ
 - 5 รถที่ไม่มีก้านปิดน้ำฝนกระจกหลังรถ: ติดเทปเหนื่อไฟเบอร์ระดับสูงไว้กึ่งกลางของไฟเบอร์และทำเครื่องหมายบนเทป
- รถที่มีก้านปิดน้ำฝนกระจกหลังรถ: ถอดมอเตอร์ปิดน้ำฝนตามขั้นตอนดังนี้:
- ถอดปลั๊กขั้วต่อไฟฟ้าของมอเตอร์ปิดน้ำฝน
 - ถอดสกรูที่ยึดมอเตอร์ปิดน้ำฝน
 - ยกมอเตอร์ปิดน้ำฝนออกและเก็บอย่างไว้
- 6 ติดแม่แบบให้เสร็จโดย:
 - ตัดส่วนแรกของแม่แบบออกด้วยกรรไกรหมายเลข 1
 - ติดเทปทั้งสองส่วนเข้าด้วยกัน ใช้ไม้บรรทัดช่วยจัดแนว
 - ติดแม่แบบออกด้วยกรรไกรหมายเลข 2
 - 7 รถที่ไม่มีก้านปิดน้ำฝนกระจกหลังรถ: จัดตำแหน่งแม่แบบบนฝากระโปรงท้ายรถ โดยให้ขอบล่างติดกับแผ่นยางของกระจกหลังรถ และให้ขอบบนสัมผัสกับไฟเบอร์ระดับสูง จัดตำแหน่งเครื่องหมายกึ่งกลางของแม่แบบให้ตรงกับ-

เครื่องหมายกึ่งกลางที่วัดไว้บนฝากระโปรงท้ายรถ ยึดแม่แบบด้วยเทป

รถที่มีก้านปิดน้ำฝนกระจกหลังรถ: ติดแม่แบบกับขอบของมอเตอร์ปิดน้ำฝนกระจกหลังรถและแผ่นยางของกระจกหลังรถยึดแม่แบบด้วยเทป

- 8 ตรวจสอบให้แน่ใจว่าระยะระหว่างเครื่องหมายรูตรงกับตำแหน่งสตั๊ดบนสปอยเลอร์
- 9 ใช้ลิ้มทำตำแหน่งรู

หมายเหตุ

ให้ทำอย่างระมัดระวัง

- 10 เจาะรูขนาด 8 มม. ตามเครื่องหมาย เริ่มเจาะด้วยดอกสว่านขนาดเล็กกว่า
- 11 ทากันสนิมที่รูดังนี้:
 - ขัดเกลารู และเป่าทำความสะอาดผงสว่านและเศษสีออก
 - ทาสีพื้น ใช้ Standox 1K Fullprimer หรือผลิตภัณฑ์ที่คล้ายคลึงกัน
 - ใช้สีเคลือบ
 - ติดเทปสังกะสีเหนื่อรูนี้ และกดไขควงลงในรูเพื่อให้เทปพับลงกับขอบ

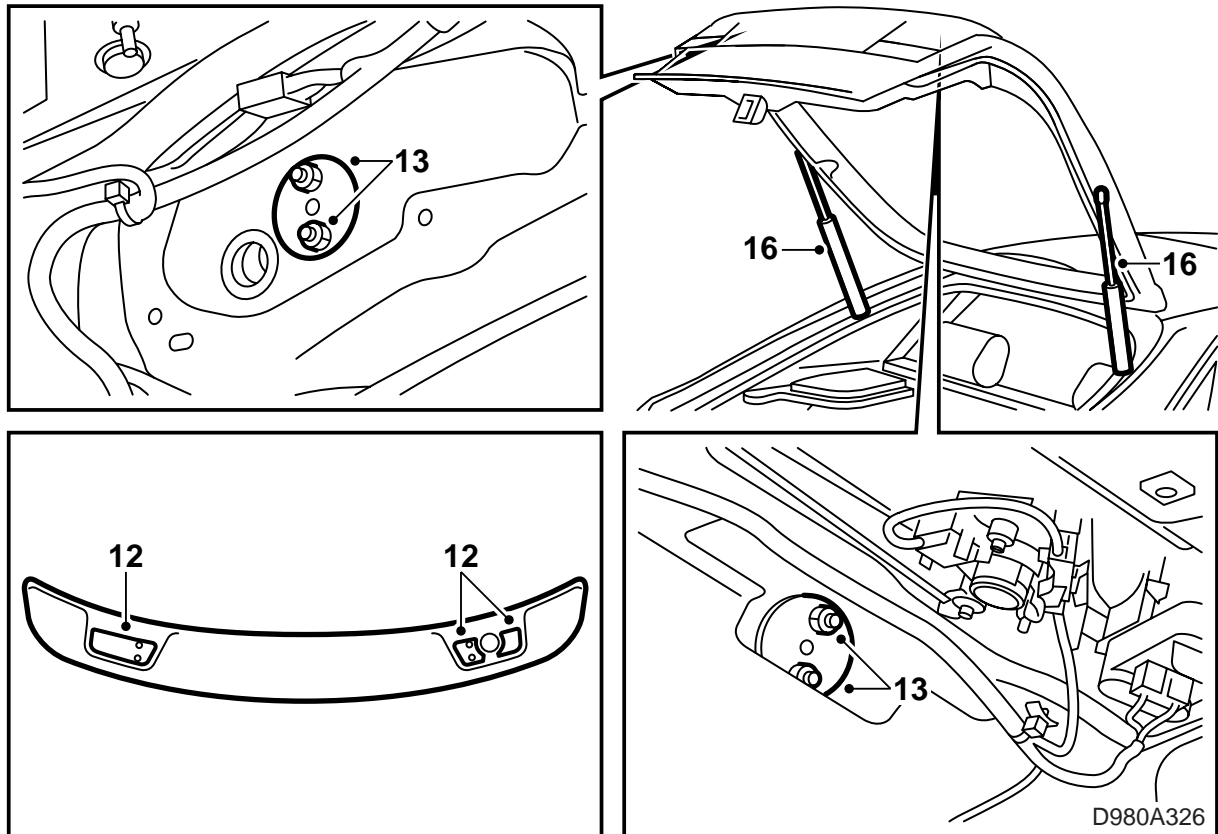

- 12 ติดเทปซีลบนสปอยเลอร์ จัดตำแหน่งสปอยเลอร์เข้ากับนฝากระโปรงท้ายรถ
- 13 ติดปะเก็นด้วยเทปเข้ากับฝากระโปรงท้ายรถ และใส่แป้นเกลียวที่ยึดสปอยเลอร์
ค่าแรงบิดที่กำหนดในการขัน: 6 นิวตันเมตร (4.5ปอนด์ฟุต)
- 14 รถที่มีก้านปิดน้ำฝนกระจกหลังรถ: ใส่มอเตอร์ปิดน้ำฝนดังนี้:
- ใส่มอเตอร์ปิดน้ำฝนพร้อมกับยาง
 - ใส่สกรูที่ยึดมอเตอร์ปิดน้ำฝน
 - ต่อเชื่อมมอเตอร์ปิดน้ำฝน
- 15 ติดขอบแต่งบนด้านในของฝากระโปรงท้ายรถ
- 16 ถอดสปริงก๊าชดังนี้:

⚠ คำเตือน

จะต้องยึดหรือค้ำฝากระโปรงท้ายรถไว้ขณะถอดสปริงก๊าชออก

- ถอดตัวหนีบล้อคที่ปลายทั้งสองของสปริงก๊าช ใช้ไขควงแบน
- ดึงสปริงก๊าชจากที่ยึดในฝากระโปรงท้ายรถและตัวถัง
- ใส่สปริงก๊าชจากชุดอุปกรณ์

17 ปิดฝากระโปรงท้ายรถ

18 รถที่มีก้านปิดน้ำฝนกระจกหลังรถ : ใส่ก้านปิดน้ำฝน

ข้อปฏิบัติในการเคลือบสีสำหรับสีรองพื้นพลาสติก PUR-RIM

- ในระหว่างการเคลือบสี จะต้องวางสปอยเลอร์ในลักษณะที่จะไม่เสียรูป
 - อุณหภูมิไม่ควรสูงกว่า +40°C (104°F)
 - สปอยเลอร์จะมีการรองพื้นและจัดส่งจากผู้จัดส่ง
 - ควรใส่ถุงมือที่สะอาดขณะจับต้องหรือทำงานกับสปอยเลอร์
- เวลาแห้ง
70 นาทีที่ 40°C (104°F)

การเตรียม

- เพื่อให้ได้ผลที่ดีที่สุด จะต้องมีการใช้สีแต่งเต็ม
- ใช้กระดาษทราย 3M 1200 หรือ 800 ขัดผิวสีพื้นอย่างดี