

**SAAB****MONTERINGSANVISNING · INSTALLATION INSTRUCTIONS
MONTAGEANLEITUNG · INSTALLATIONS DE MONTAGE****รถยนต์ Saab 900 M94-, Saab 9-3**

ตัวกันกระเด็น, ด้านหลัง

Accessories Part No.	Group	Date	Instruction Part No.	Replaces
400 126 413	9:84-11	Mar 99	86 85 612	86 85 612 Feb 95

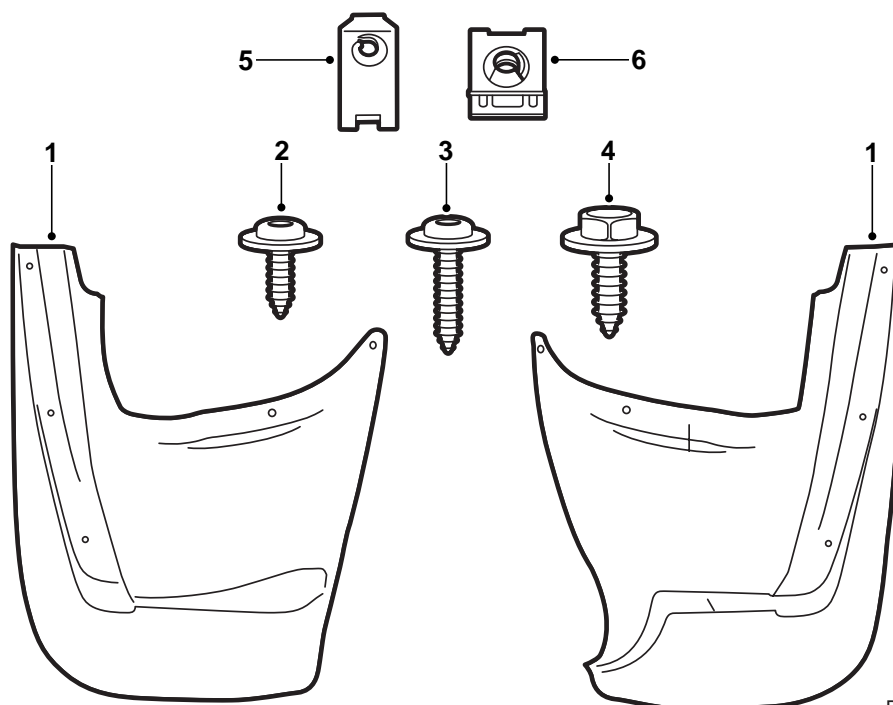

D980A185

- 1 ตัวกันกระเด็น
- 2 สกรู 16 มม. (4 ตัว)
- 3 สกรู 25 มม. (2 ตัว)
- 4 สกรู 6 เหลี่ยม (4 ตัว)
- 5 แป้นตัวหนีบ (2 ตัว)
- 6 แป้นตัวหนีบ (4 ตัว)

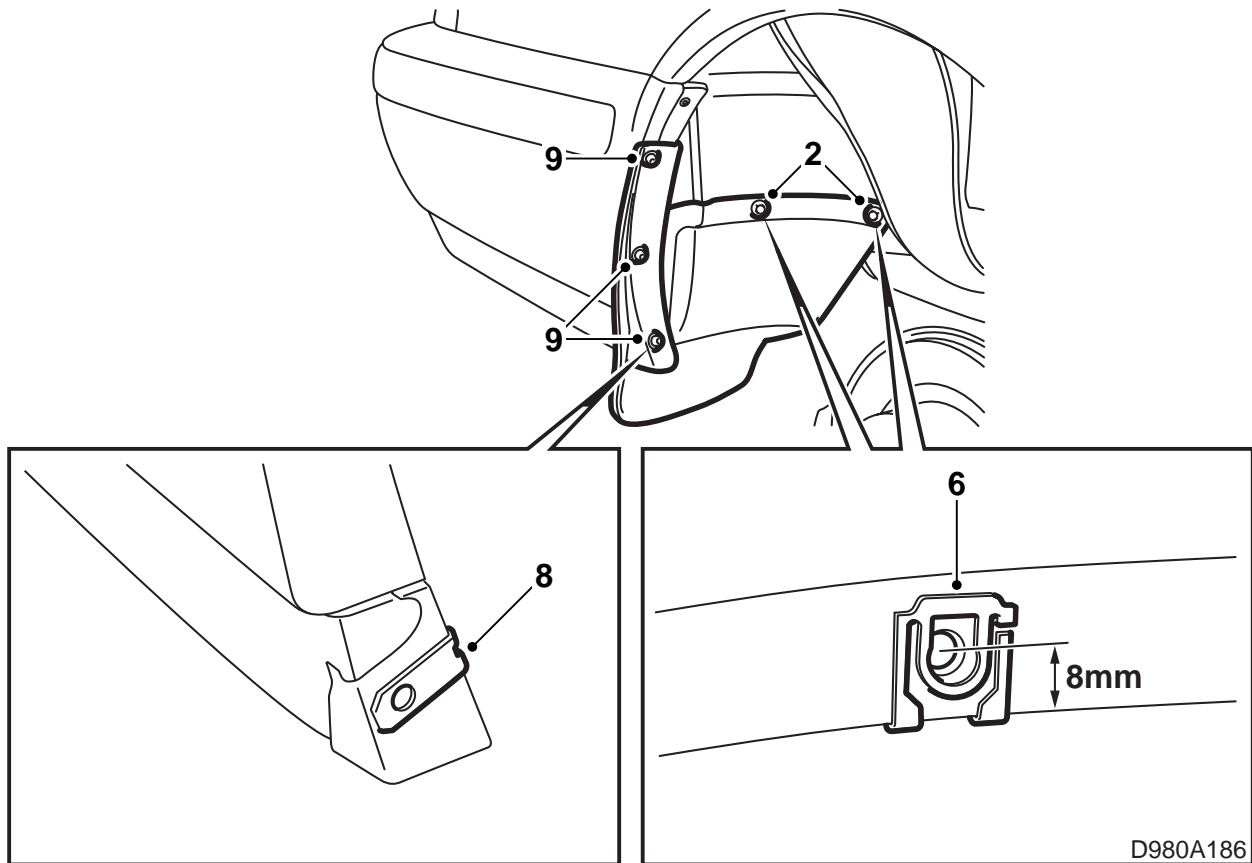

- 1 ยกกรงขึ้น และถอดล้อหลังทั้งสองออก
- 2 ใส่ตัวกันกระเด็น กัดเข้าไปในตำแหน่งที่ต้องการและทำเครื่องหมายตำแหน่งของรูด้านใน ดังรูป
- 3 ถอดตัวกันกระเด็นออก และตรวจสอบว่า เครื่องหมายรูอยู่ห่างจากขอบโลหะ 8 มม. ดูภาพ ปรับตำแหน่งถ้าจำเป็น
- 4 เจาะรูขนาด 8 มม. จำนวน 2 รู ในแต่ละด้าน ตามเครื่องหมายดังกล่าว
- 5 เกลารู และเอาเศษผงเจาะและเศษสีออก ทำความสะอาดด้วยตัวทำความสะอาด Teroson FL ใช้ Standox 1K Fullprimer ทาสีทับ ใช้ Terotex HV 400 (หมายเลขสินค้า 30 15 930)
- 6 กัดตัวหนีบแป้นเกลียวให้แน่น และยึดตัวกันกระเด็นด้วยสกรูตัวใน (6 เหลี่ยม) หลวมๆ ที่ด้านแต่ละด้าน

- 7 เจาะรูในกระโปรงกันชนตามเครื่องหมายบนตัวกันกระเด็น ใช้เหล็กหมาด
 - 8 พับตัวกันกระเด็นไว้ข้างๆ และกดตัวหนีบแป้นเกลียวกับรูล่างที่กระโปรงกันชนให้แน่น
 - 9 ขันที่กันกระเด็นให้แน่นเข้ากับตัวกันชน ใช้สกรูขนาดความยาว 16 มม. ที่รูบนสองรูในแต่ละด้าน และสกรูขนาดความยาว 25 มม. ที่ตัวหนีบแป้นเกลียวที่ติดไว้ในรูด้านล่างของแต่ละด้าน
 - 10 ขันสกรูทั้งหมดให้แน่น
 - 11 ตัดล้อและวางรถลง
- ค่าแรงบิดที่กำหนดในการขัน: 110 นิวตันเมตร (81 ปอนด์ฟุต)**