



MONTERINGSANVISNING · INSTALLATION INSTRUCTIONS
MONTAGEANLEITUNG · INSTRUCTIONS DE MONTAGE

Saab 900 M94-, 9-3

ขอพ่วงลาก ถาวร

Accessories Part No.	Group	Date	Instruction Part No.	Replaces
400 129 441	8:60-36	Jun 01	86 97 641	86 97 641 Dec 00

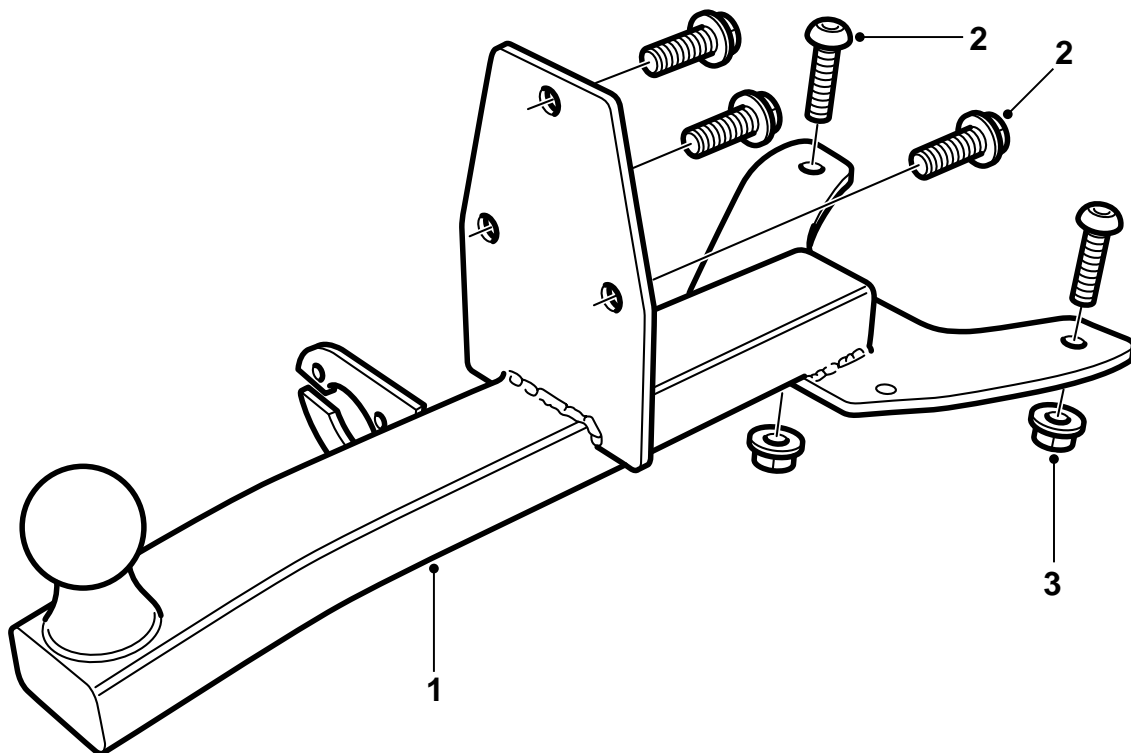

D980A006

- 1 ห่วงพ่วงลาก
- 2 สกรู
- 3 แป้นเกลียว
- 4 แม่แบบ Saab 9-3

ป้ายบอกประเภทของขอพ่วงลากจะทำเครื่องหมายด้วยหมายเลขประจำสินค้า Saab 86 97 633

หมายเหตุ

ตรวจสอบข้อกำหนดกฎหมายและระเบียบบังคับของประเทศที่เกี่ยวกับการติดตัวพ่วงเสมอ โดยให้แน่ใจว่าได้ทำถูกต้องตามนั้น

การพ่วงลากตรงตามข้อกำหนด 94/20/EEC

น้ำหนักสูงสุดที่อนุญาตของรถพ่วง:

รถพ่วงมีเบรค: 1,600 กก.

รถพ่วงที่ไม่มีเบรค: 50 % ของน้ำหนักรถที่ลาก
ในสภาพความพร้อมในการวิ่ง ทั้งนี้สูงสุด 750 กก.
(1,650 ปอนด์)

ภาระน้ำหนักของขอพ่วงลากรับได้สูงสุด:

75 กก.

น้ำหนักสุทธิ: 6.9 กก.

สำคัญ

จะต้องมีการตรวจสอบรถยนต์หลังการติดที่พ่วงลาก และให้แสดงวิธีการติดตั้งนี้เมื่อมีการตรวจสอบ

การติดและเชื่อมต่อสายไฟมัดรวมสำหรับตัวพ่วงจะต้องทำตามคู่มือที่มีมาด้วย

2

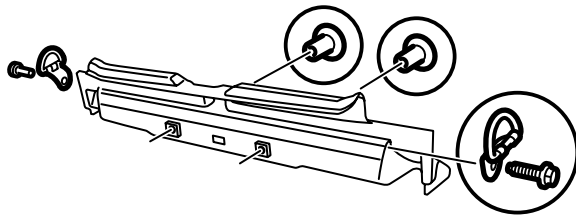

6

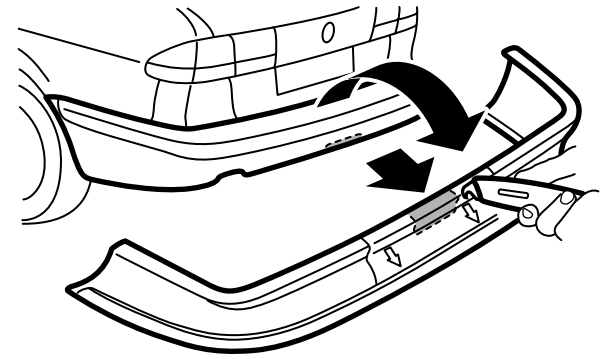

3

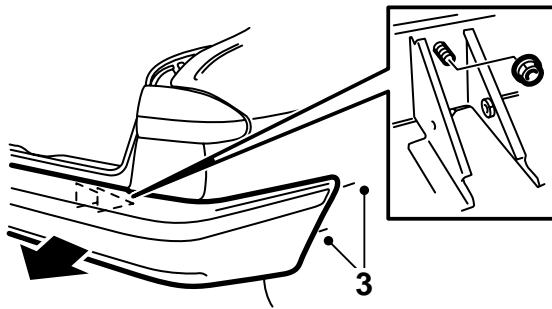

7

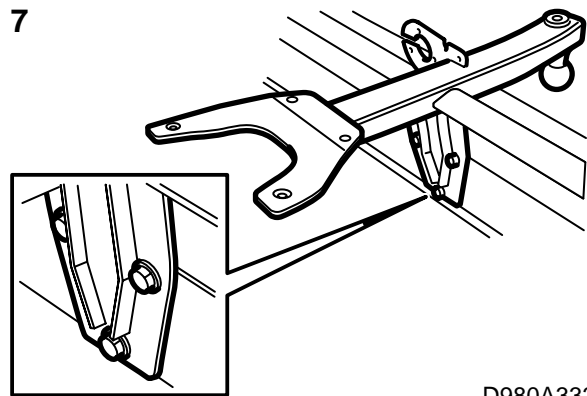

D980A332

- 1 ยกโล่อะไหล่และก้อนโฟมด้วยชุดเครื่องมือออกจากช่องเก็บล้ออะไหล่
 - 2 ถอดห่วงลากจูงตัวหลังในช่องเก็บสัมภาระและถอดขอบกันถลอกออก
 - 3 ถอดกันชนหลังออก
- 9-3 Aero M01-:** ถอดส่วนเพิ่มเติมพลาสติกในขอบหลัง/ล่างของบังโคลนล้อรถด้านหลัง
- 4 ตัดออกจากแม่แบบ

- 5 แนบแบบตัดเข้ากับขอบเปลือกกันชน (900 M94-98, 9-3 ที่ไม่มีกระโปรงกันชนหลัง รวมทั้ง 9-3 Aero M01-) หรือขอบกระโปรงกันชน (9-3 ที่มีกระโปรงกันชนหลัง) เส้นกึ่งกลางของแบบตัดจะต้องทับสนิทกับเครื่องหมายลูกศรของกันชนที่แสดงกึ่งกลางของกันชน และยึดแบบตัดด้วยเทปกาวยางสองหน้า

- 6 ตัดตามเส้นตัดของแบบ (สามารถใช้เลื่อยฉลุได้)

9-3 ที่มีกระโปรงกันชนหลัง: มีฝาเปลือกอยู่หลังส่วนนอก และแม้แต่ฝาเปลือกนี้ก็ต้องตัดออกตามแบบ

- 7 ถอดสลักเกลียวที่ติดที่รูหนึ่งบนรางกันชน และติดชุดพ่วงลากกับกันชน ดูว่า เส้นเหนือสลักเกลียวตัวบนของชุดพ่วงลากนั้นขนานกับรางกันชน
- ค่าแรงบิดที่กำหนดในการขัน: **40 นิวตันเมตร (30 ปอนด์ฟุต)**

ปรับแต่งส่วนที่ตัดออก ถ้าจำเป็น

สำคัญ

แบบตัดจะมีอยู่หลายรูปแบบขึ้นอยู่กับรุ่นรถว่าเป็นรถยนต์ Saab 900 M94-98 หรือ Saab 9-3 สำหรับ Saab 9-3 ยังต่างกันระหว่างรุ่นที่มีหรือไม่มีกระโปรงกันชนหลังด้วย รวมทั้งสำหรับ 9-3 Aero M01-

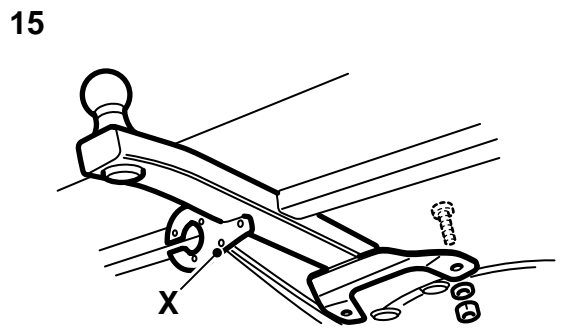
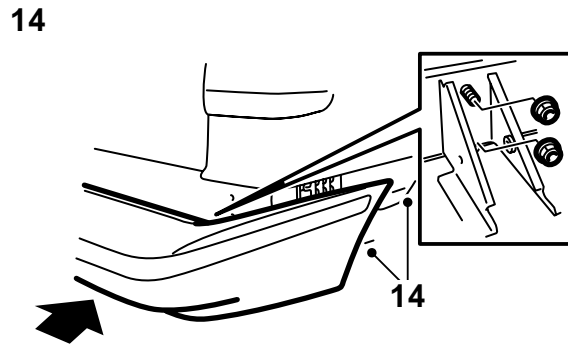
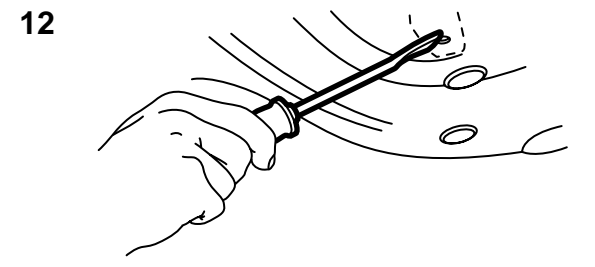
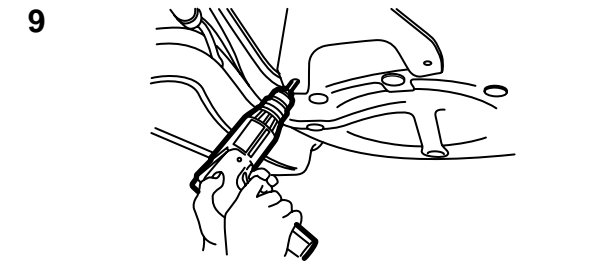
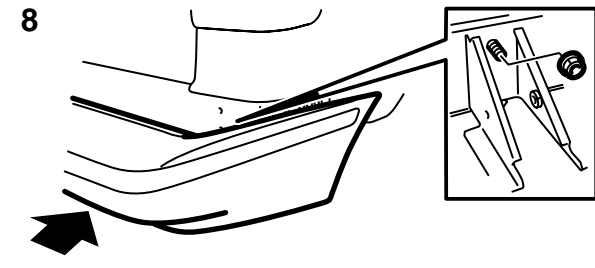

D980A333

- 8 ตัดกันชนด้วยแป้นเกลียวสองตัวบน
ค่าแรงบิดที่กำหนดในการขัน: 40 นิวตันเมตร (30 ปอนด์ฟุต)
- 9 โดยใช้ชุดลากดึงเป็นแม่แบบ เจาะรูขนาด 10 มม. 2 รูที่ช่องเก็บล้ออะไหล่ ทำเครื่องหมายที่สีลงพื้นใต้ท้องรถ และขอบนอกของชุดลากดึง
- 10 ถอดกันชนออก
- 11 เจาะรูทางออกของสายไฟมัดรวม ดูคู่มือการติดตั้งสำหรับสายไฟมัดรวมในขณะนั้น
- 12 ขุดสีลงพื้นใต้ท้องรถในบริเวณที่ทำเครื่องหมายไว้ ออกอย่างระวัง ทำความสะอาดซีลื้อยออกจากช่องเก็บสัมภาระ
- 13 ขจัดเสี้ยนในรูและเป่าเศษที่เกิดจากการเจาะ การตัดและสะเก็ดสีออก ทำความสะอาดด้วย Terosons FL Cleaner ทา Standox 1K Fullprimer ทาสีตกแต่ง ใช้ Terotex HV 400 (หมายเลขสินค้า 30 15 930) ที่สีลงพื้นใต้ท้องรถที่มีการขุดออก
- 14 ตัดกันชนด้วยสลักเกลียวสี่ตัว (จะมี 2 ตัวอยู่ในชุด)
ค่าแรงบิดที่กำหนดในการขัน: 40 นิวตันเมตร (30 ปอนด์ฟุต)

- ขันสลักเกลียวข้างบังโคลนล้อรถให้แน่น
- 9-3 Aero M01-: ใส่ส่วนเพิ่มเติมพลาสติกในขอบหลัง/ล่างของบังโคลนล้อรถด้านหลัง
- 15 ติดชุดลากดึงด้วยสลักเกลียว 2 ตัว และแป้นเกลียว 2 ตัวผ่านรูที่เจาะในช่องเก็บล้ออะไหล่ สลักเกลียวจะต้องติดจากด้านในของช่องเก็บสัมภาระ
ค่าแรงบิดที่กำหนดในการขัน: 50 นิวตันเมตร (37 ปอนด์ฟุต)
- 16 ติดขอบกันถลอกและขอลากที่ช่องเก็บสัมภาระ
- 17 ใส่ล้ออะไหล่และก้อนโฟมกลับเข้าช่องเก็บล้ออะไหล่
- 18 ใส่คู่มือการติดตั้งในรถ

สำคัญ

ถ้าจะตรวจสอบการติดตั้ง จะต้องทำก่อนที่จะเคลือบซีลชั่วคราวด้วยสารกันสนิมชนิดชั้น

- 19 ทา Teroson T102 ใต้ซีล (หมายเลขสินค้า 30 15 989) รอบๆ ที่ยึดห่วงพวงลากของตัวถัง
X รูสำหรับการยึดของโซ่ความปลอดภัยของรถลาก/รถพ่วงท้าย

ແຜ່ແບບ Saab 900

แม่แบบ Saab 9-3

(หมายเลขสินค้า 86 97 666)

ตัดตามเส้นที่เหมาะสมตามรายการข้างล่างนี้

- A ไม่มีกระโปรงกันชน
- B มีกระโปรงกันชน
- C Aero M01-