



**MONTERINGSANVISNING · INSTALLATION INSTRUCTIONS
MONTAGEANLEITUNG · INSTRUCTIONS DE MONTAGE**

Saab 9-5

ระบบควบคุมความเร็วอัตโนมัติ

Accessories Part No.	Group	Date	Instruction Part No.	Replaces
400 130 530	3:69-17	Mar 05	86 88 137	86 88 137 Jun 00

สำคัญ

รถยนต์ที่มีเครื่องยนต์ 1.9 TiD จะต้องทำการ
โปรแกรมอะไหล่ด้วย Tech2 หลังการติดตั้งระบบ
ควบคุมความเร็วอัตโนมัติ

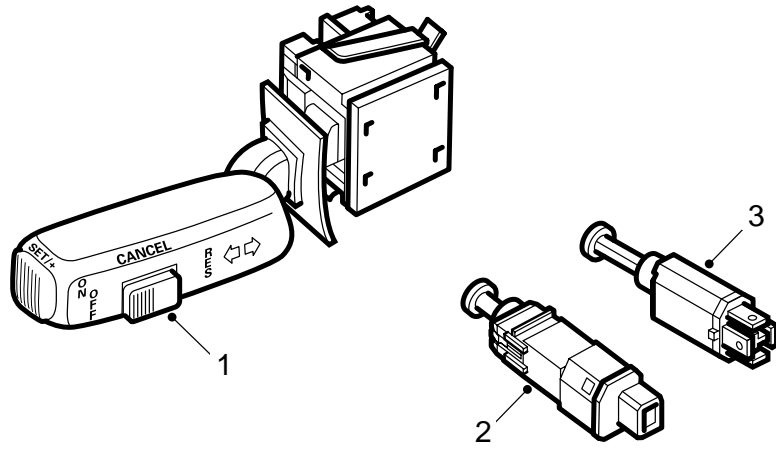

- 1 รีโมท
- 2 รีโมทเป็นเหยียบ, คลัตช์
- 3 รีโมทเป็นเหยียบ, เบรก

E368A001

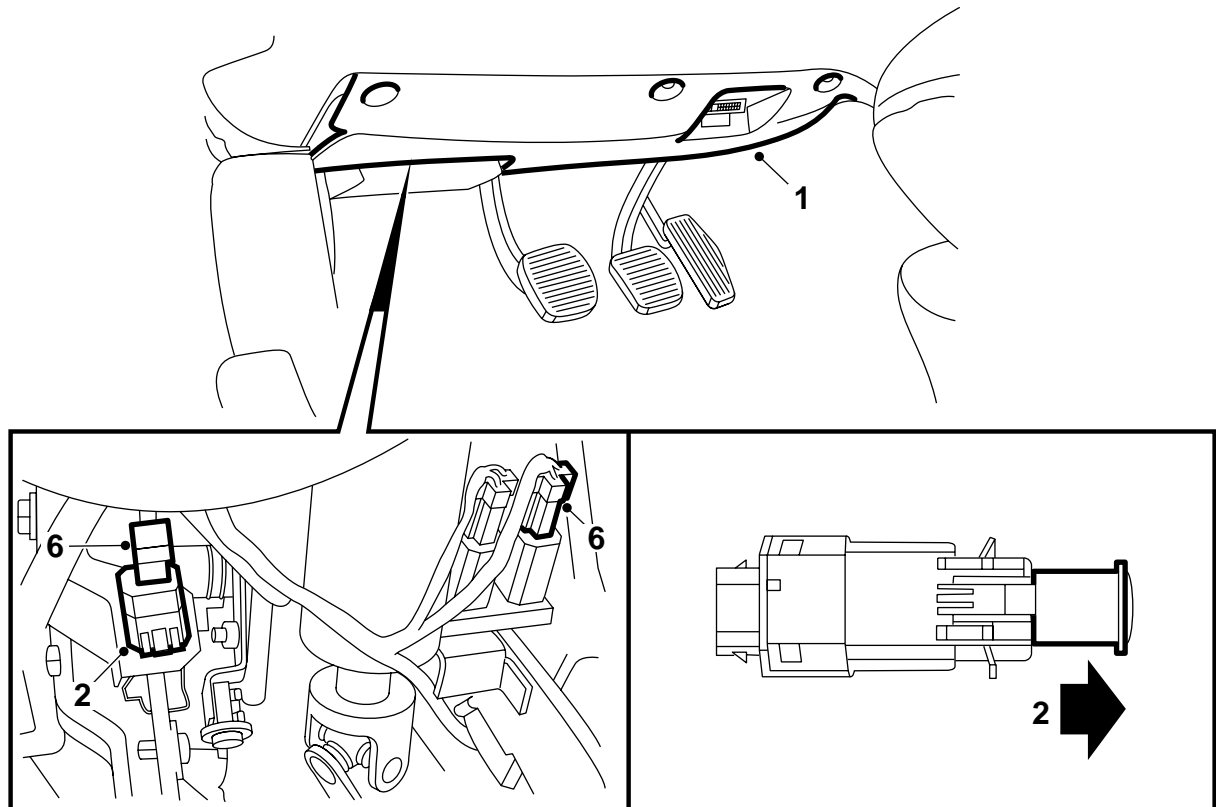

E368A002

- 1 ถอดแผงส่วนล่าง
- 2 กดแป้นเหยียบคลัตช์ลงประมาณ 100 มม. และติดตั้งสวิตช์แป้นเหยียบสีขาวที่ตัวยึด เมื่อสวิตช์ล็อกแน่นแล้ว ดันปลอกล็อกสีแดงกลับเข้าที่และปล่อยแป้นสวิตช์แป้นเหยียบจะปรับเองโดยอัตโนมัติ
- 3 กดคันเหยียบเบรกลง และติดตั้งสวิตช์แป้นเหยียบสีดำที่ตัวยึด บิดสวิตช์ไป 90° เพื่อให้ตัวล็อกติดแน่นกับตัวยึด ปล่อยแป้นเหยียบ ขั้วต่อจะปรับเองโดยอัตโนมัติ
- 4 ใช้มือกดแป้นเหยียบคลัตช์และแป้นเหยียบเบรก ดูว่า สวิตช์แป้นเหยียบวางเข้ากับแผ่นกดบนแป้น และจะมีเสียง "คลิก" เบาๆ เมื่อกดแป้นเหยียบกดลง >5 มม.
- 5 สายไฟมัดรวมพร้อมขั้วต่อสายจะมีการต่อไว้ล่วงหน้าในรถยนต์ ให้วางสายไฟจากสวิตช์ไฟเบรกและแกะขั้วต่อสายของสวิตช์แป้นเหยียบออก
- 6 ติดขั้วต่อสายบนสวิตช์แป้นเหยียบ
 - a ขั้วต่อสายสีเขียวแบบ 4 ขาของสวิตช์แป้นเหยียบเบรก
 - b ขั้วต่อสายสีขาวแบบ 2 ขาของสวิตช์แป้นเหยียบเบรก
- 7 ตรวจสอบว่าสายไฟต่างๆ ไม่ติดขัดกับส่วนที่เคลื่อนไหว
- 8 ติดแผงส่วนล่าง

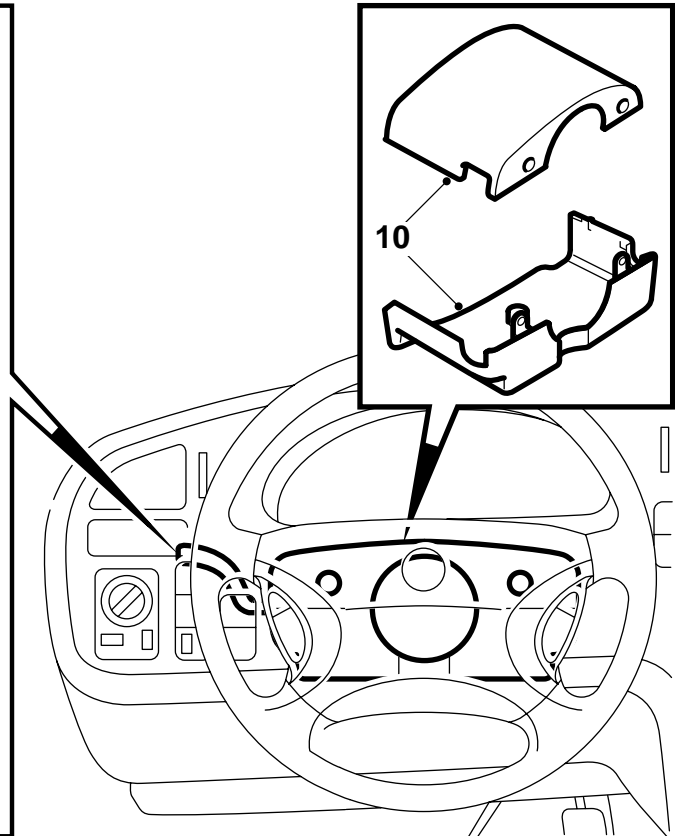
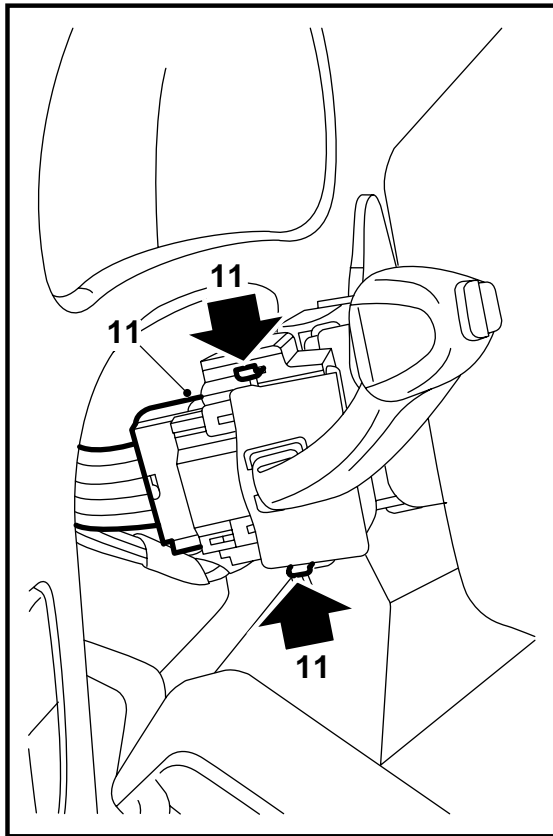

E366A003

- 9 ถอดตัวปรับพวงมาลัย ดึงพวงมาลัยไปข้างหลังและไปข้างล่าง ถอดฝาครอบพวงมาลัยด้านบน
- 10 ดันพวงมาลัยไปที่ตำแหน่งบน และถอดฝาครอบพวงมาลัยตัวล่าง
- 11 ถอดสวิตช์ออกโดยการกดห่วงล็อกเข้าและดึงออกจากที่ยึด แยกขั้วต่อสายออกจากสวิตช์
- 12 เชื่อมต่อขั้วต่อสายกับสวิตช์ของชุดติดตั้ง และติดตั้งเข้ากับตัวยึด ตรวจสอบว่าสวิตช์นี้ล็อกแน่นอยู่กับตัวยึด
- 13 ติดฝาครอบพวงมาลัย
- 14 **1.9 TiD:** ทำการโปรแกรมอะไหล่ด้วย Tech2 เพื่อกระตุ้นการทำงานของระบบควบคุมความเร็วอัตโนมัติ
- 15 ทดลองขับรถ และตรวจสอบการทำงานของสวิตช์และสวิตช์เป็นเหยียบ:
 - ขับรถประมาณ 50 กม./ชม. และกด "SET" ปลดเบรคเป็นเหยียบคันเร่ง และรถยนต์จะรักษาความเร็วคงที่
 - กดเบาๆ บนคันเหยียบเบรค ระบบควบคุมความเร็วอัตโนมัติจะถูกปลดการทำงาน

- ความเร็วลดลงจนถึงประมาณ 40 กม./ชม. ให้กด "RES" ความเร็วจะเพิ่มขึ้นและกลับไปถึงความเร็ว 50 กม./ชม.
- กดเบาๆ บนแป้นเหยียบคลัตช์ ระบบควบคุมความเร็วอัตโนมัติจะถูกปลดการทำงาน
- ความเร็วลดลงจนถึงประมาณ 40 กม./ชม. ให้กด "RES" ความเร็วจะเพิ่มขึ้น และกลับไปถึงความเร็ว 50 กม./ชม.
- กด "SET" และกดปุ่มค้างไว้ประมาณ 2 วินาที ความเร็วจะเพิ่มขึ้น และรักษาความเร็วคงที่ที่ความเร็วรถยนต์เมื่อปล่อยปุ่ม "SET"