



MONTERINGSANVISNING · INSTALLATION INSTRUCTIONS  
MONTAGEANLEITUNG · INSTRUCTIONS DE MONTAGE

## Saab 900 M95-, Saab 9-3 B204, B234

ชุดควบคุมความเร็วอัตโนมัติ

Accessories Part No.	Group	Date	Instruction Part No.	Replaces
400 130 555 400 130 563	3:68-19	May 02	47 11 438	47 11 438 Jul 00

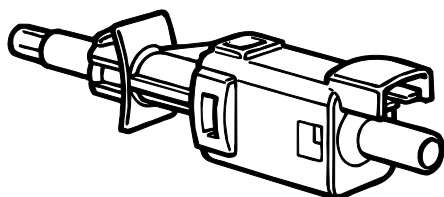
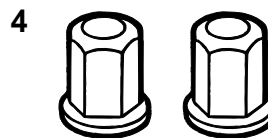
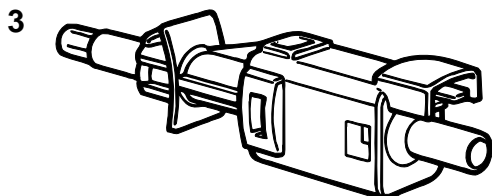
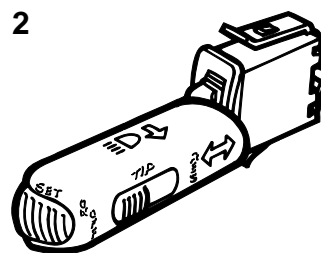
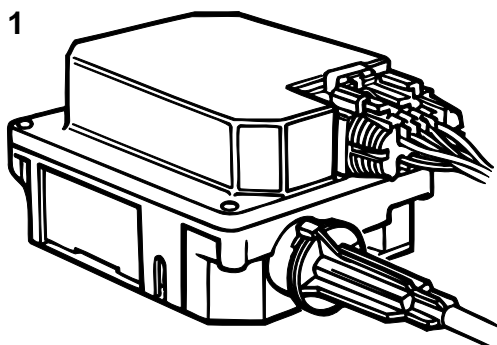

D930A004

- 1 ชุดควบคุม
- 2 สวิตช์
- 3 ขั้วต่อเบรคและคลัทช์
- 4 แม่เหล็กยึด
- 5 ตัวหนีบล็อค

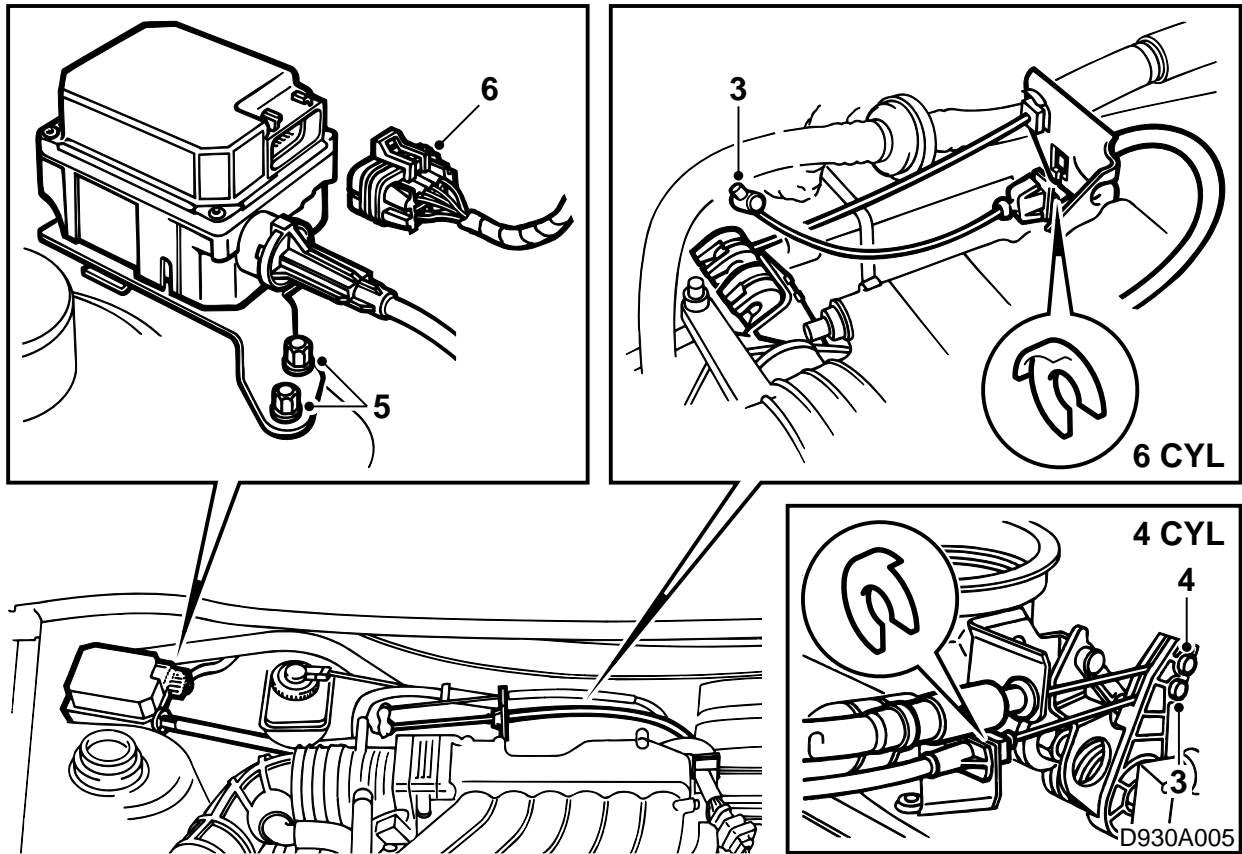

1 ถอดหม้ออากาศ (หม้อลดเสียง) และดันไว้ด้านข้าง  
ระวางแหวนรูปโอ! (4-สูบ)

2 จับตัวควบคุมความเร็วอยู่ในมือ ดันสายเคเบิลตัว  
ควบคุมความเร็วเข้าที่ใต้ท่ออย่างระบายห้องข้อ  
เหวี่ยง หลังท่อของก้านวัดระดับน้ำมันและจนถึง  
กระเดื่องของช่องปีกผีเสื้อ (4-สูบ)

ในเครื่องยนต์ 6 สูบ ให้ใส่สายเคเบิลควบคุมความ  
เร็วอัตโนมัติด้านหน้าแผงกันเครื่องยนต์

3 ให้จัดสายแรงของรถยนต์ให้ขยับได้สะดวกจากกระ-  
เดื่อง และจากนั้นเชื่อมต่อสายสวดตัวควบคุมความ  
เร็วอัตโนมัติไปที่ร่องเกือบบนสุดของกระเดื่อง  
ดังภาพ

4 ยึดตัวเชื่อมของปลอกสายเคเบิลกับที่ยึดด้วยตัว  
หนีบล็อค และเชื่อมต่อสายแรงของรถยนต์ไปที่ร่อง  
กระเดื่องบนสุด ยึดสายเคเบิลด้วยเข็มขัดรัดสายไฟ  
หน้าช่องปีกผีเสื้อ (4-สูบ) หรือ ไปที่สายไฟด้านหน้า  
แผงกันเครื่องยนต์ (6-สูบ)

5 ติดตัวควบคุมความเร็วอัตโนมัติ

6 ถอดสายไฟที่เตรียมไว้ออกจากแผงกันเครื่องยนต์  
และเชื่อมปลอกชั่วคราวต่อสายแบบ 10 ขา กับตัวควบคุม  
ความเร็วอัตโนมัติ

7 ติดหม้ออากาศ (หม้อลดเสียง) สังเกตตำแหน่งและ  
สภาพแหวนรูปโอ

### สำคัญ

กดตัวกันสายไฟเข้าเพื่อให้อยู่ได้สุดในร่องของ  
กระเดื่อง (จะได้ยินเสียงติดขึ้นครั้งหนึ่ง)

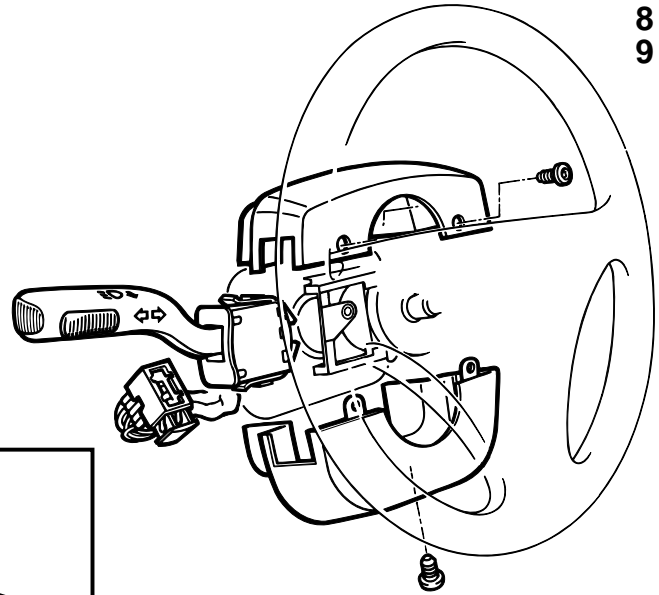
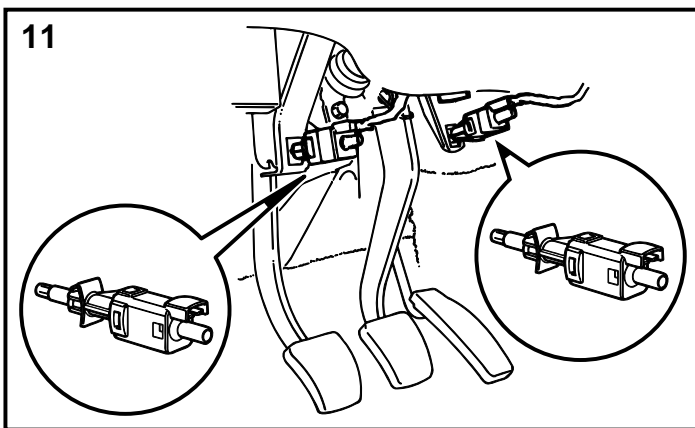
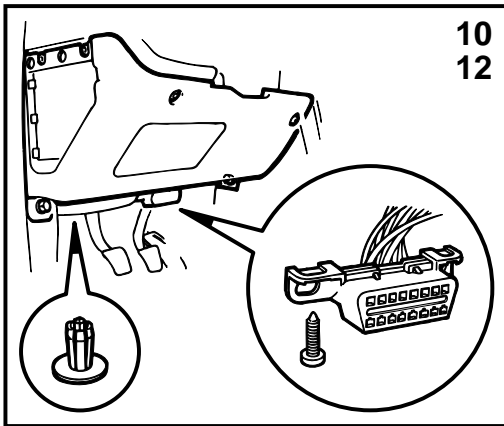

D930A006

- 8 ดึงพวงมาลัยออกไปยังตำแหน่งด้านนอก และถอดฝาครอบพวงมาลัยออก ถอดปลอกขั้วต่อสายของตัวควบคุมความเร็วอัตโนมัติออก ปลดออกและถอดสวิตช์ไฟกระพริบออก
- 9 ติดสวิตช์ของชุดควบคุมความเร็วอัตโนมัติ เชื่อมปลอกขั้วต่อสายและติดฝาครอบพวงมาลัย
- 10 ถอดส่วนล่างของแผงหน้าปัดหลัก
- 11 คลายขั้วต่อคลัทช์และสายไฟของขั้วต่อเบรก ติดขั้วต่อสายเบรกและคลัทช์กับตัวยึดบนแป้นเหยียบคันเร่ง

### สำคัญ

ระวังให้ขั้วต่อสายติดเข้ากันสนิทดี

เชื่อมต่อสายเคเบิล

- 12 ติดส่วนล่างของแผงหน้าปัดหลัก
- 13 ทดลองขับรถ และตรวจสอบถึงการทำงานของสวิตช์และสวิตช์แป้นเหยียบ
- ขับรถประมาณ 50 กม./ชม. และกด "SET" ปลดอัยแป้นเหยียบคันเร่ง และรถยนต์จะมีความเร็วคงที่

- กดเบาๆ บนคันเหยียบเบรก ตัวตั้งความเร็วอัตโนมัติจะถูกปลดออก
- ความเร็วลดลงจนถึงประมาณ 40 กม./ชม. ให้กด "RES" ความเร็วจะเพิ่มขึ้นและคืนกลับไปความเร็ว 50 กม./ชม.
- กดเบาๆ บนแป้นเหยียบคลัทช์ ตัวตั้งความเร็วอัตโนมัติจะถูกปลดออก
- ความเร็วลดลงจนถึงประมาณ 40 กม./ชม. ให้กด "RES" ความเร็วจะเพิ่มขึ้นและคืนกลับไปความเร็ว 50 กม./ชม.
- กด "SET" และกดปุ่มค้างไว้ราว 2 วินาที ความเร็วจะเพิ่มขึ้น และมีความเร็วคงที่ในความเร็วยกยนต์เมื่อปล่อยปุ่ม "SET"