



**MONTERINGSANVISNING · INSTALLATION INSTRUCTIONS  
MONTAGEANLEITUNG · INSTRUCTIONS DE MONTAGE**

**Saab 9-3 CV M04-, 4D/5D M06-**

โครงการสปอร์ต

Accessories Part No.	Group	Date	Instruction Part No.	Replaces
55 25 472	9:76-06	May 05	12 803 216	12 803 216 Apr 04
55 25 480				
55 25 498				
55 25 506				
55 25 514				
55 25 522				
55 25 530				
55 25 548				
55 25 555				
55 25 563				
55 25 571				
55 25 589				
55 25 597				
55 25 605				
55 25 613				
55 25 621				
12 803 088				
12 803 089				
32 000 525				
32 000 526				

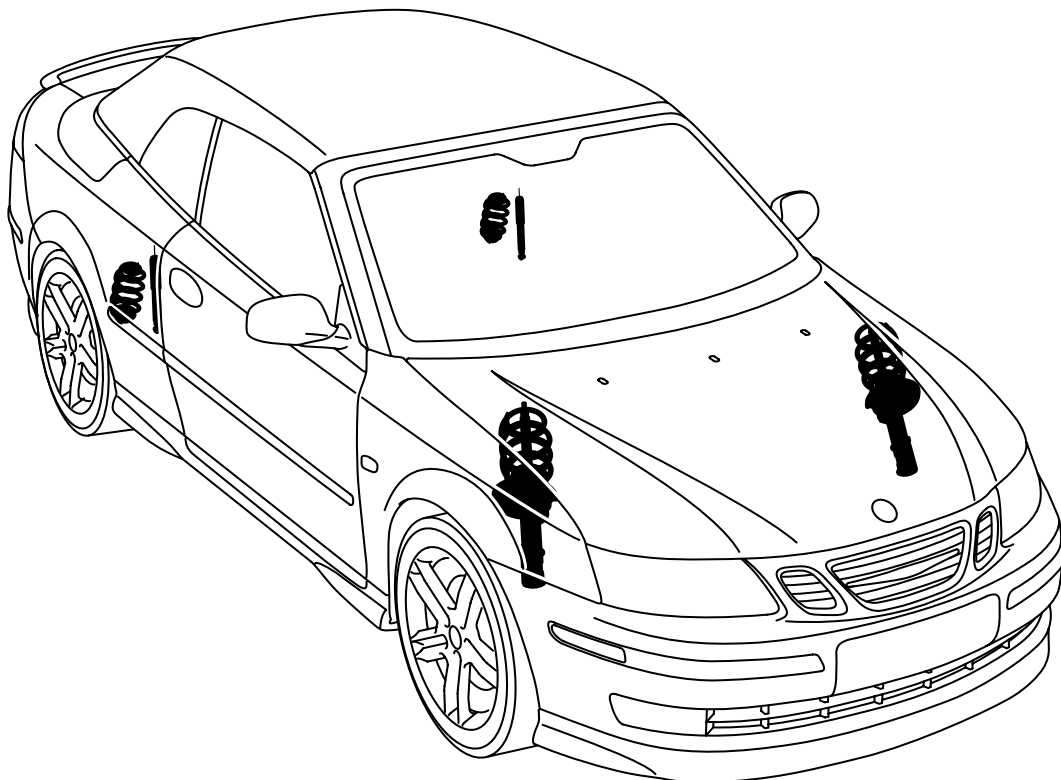

F970A021

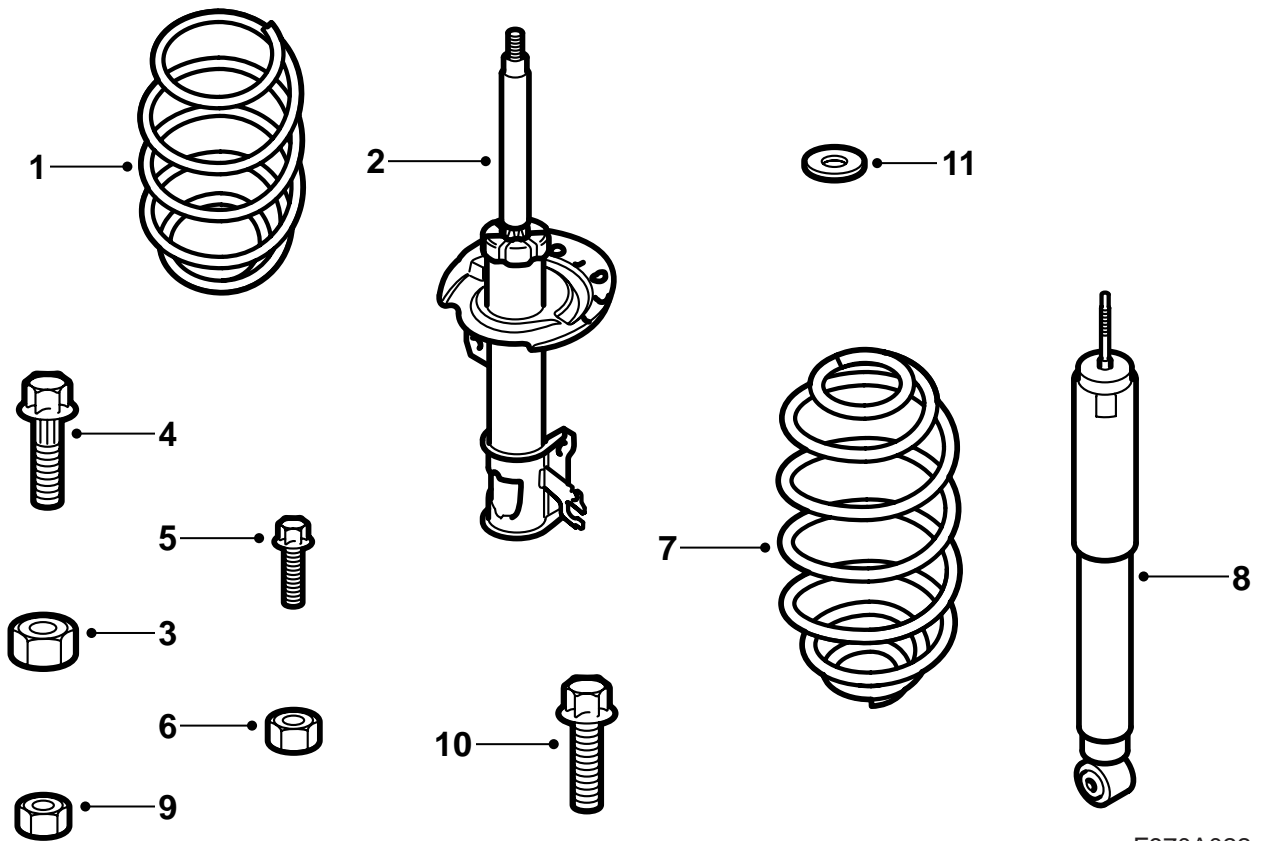

F970A022

- 1 สปริง ด้านหน้า (x2)
- 2 แมคเฟอร์สันสตรัท ด้านหน้า (x2)
- 3 แป้นเกลียวล้อค หน้า (x2)
- 4 สลักเกลียวที่มีสลัก (x4)
- 5 สกรู (x6)
- 6 แป้นเกลียว (x6)
- 7 สปริง หลัง (x2)
- 8 ช็อกอัพ หลัง (x2)
- 9 แป้นเกลียว (x2)
- 10 สกรู (x2)
- 11 ปะเก็นวงแหวน (x4)

#### ประกอบด้วย

การเตรียมการทำงาน หน้า 3

ด้านหน้า หน้า 4

ด้านหลัง หน้า 8

การจบการทำงาน หน้า 16

หลังการติดตั้งโครงรถสปอร์ต หน้า 17

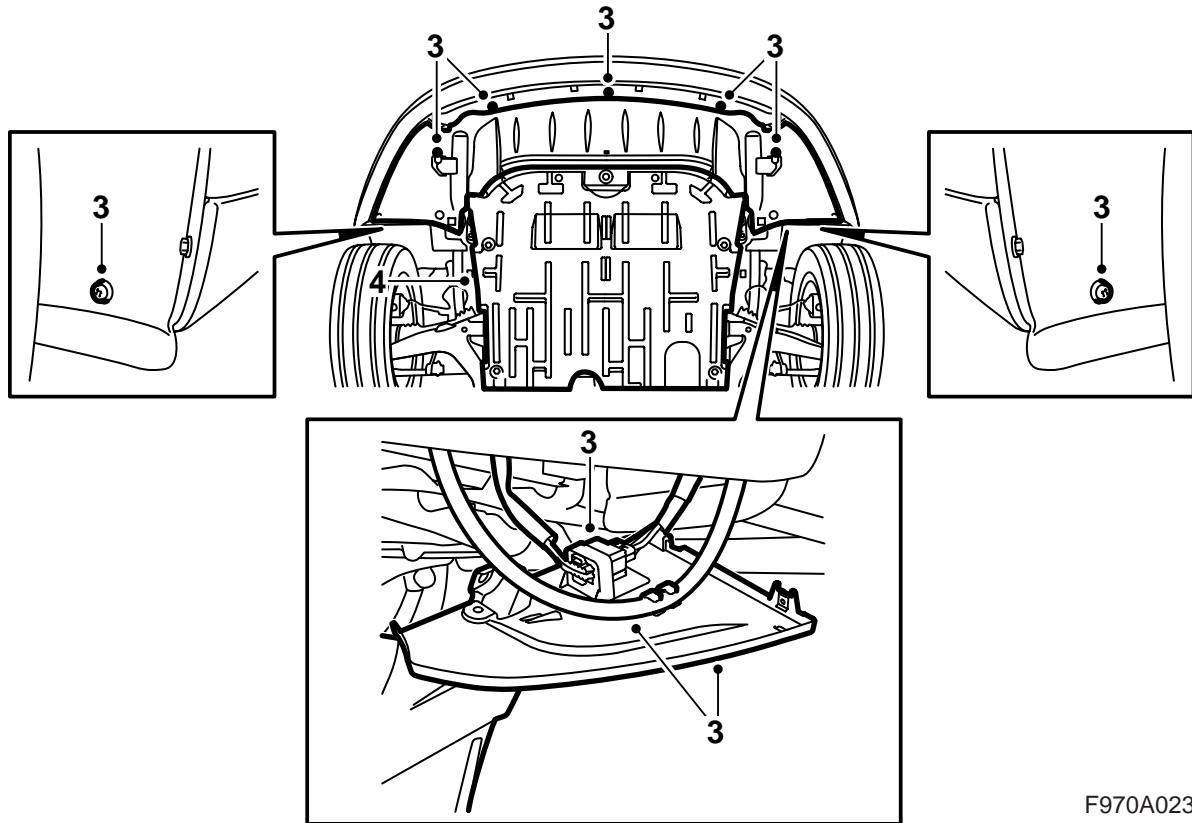

F970A023

### การเตรียมการทำงาน

- 1 ยกรถยนต์ขึ้น
  - 2 ถอดล้อทั้งหมด
  - 3 ถอดตัวกันสปอยเลอร์ ปลดขั้วต่อสายของกันชน และถอดออกจากแขนยึดบนตัวกันสปอยเลอร์
- รถยนต์ที่มีตัวทำความสะอาดไฟหน้า: ปลดขอย่อยจากตัวกันสปอยเลอร์

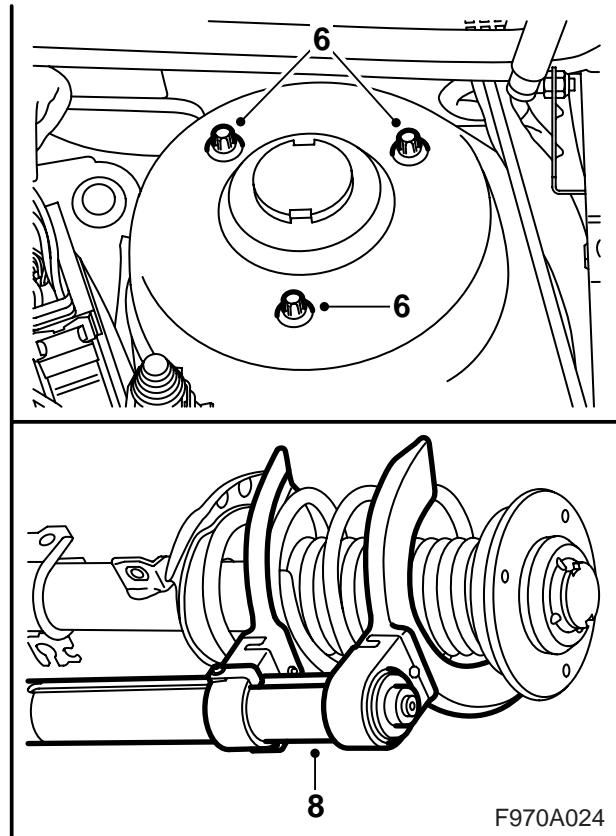
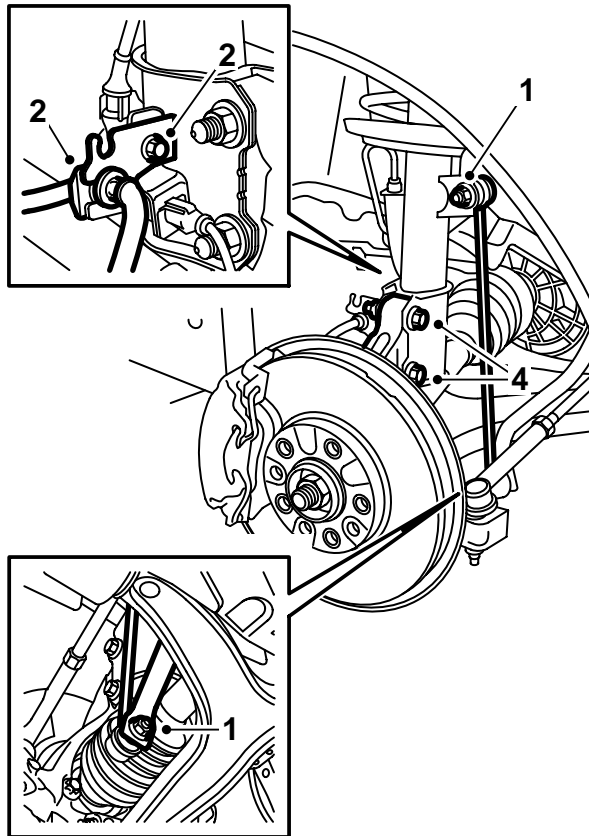

F970A024

## ด้านหน้า

ในบางกรณี คำอธิบายจะใช้กับด้านเดียว แต่จะต้องทำงานที่ทั้งสองด้าน

- 1 ถอดเหล็กกันโคลงบนด้านซ้ายของรถยนต์ จับด้วยกุญแจปากตาย 17 มม.
- 2 ถอดแขนยึดสำหรับขั้วต่อสายของตัวตรวจจับล้อและตัวหนีบตัวอย่างเบรก ปลดขอท้อย่าง
- 3 รองรับแขนรับแกนล้อแบบหมุนด้วยแม่แรง ปลดปล่อยให้แม่แรงยืนอยู่อย่างนั้นตลอดการทำงาน
- 4 ถอดแขนรับแกนล้อแบบหมุนจากแกนค้ำยันการสั่นสะเทือน จับสลักเกลียวไว้ด้วยกุญแจปากตายเพื่อไม่ให้สลักเกลียวหมุน
- 5 พับแขนรับแกนล้อแบบหมุนออก
- 6 ถอดสลักเกลียวจากแกนค้ำยันการสั่นสะเทือนเหนือแขนยึด
- 7 ยกแกนค้ำยันการสั่นสะเทือนออกและวางในปากกาหนีบจับวัตถุ

8 บีบสปริงเข้าด้วยกันด้วย 88 18 791 เครื่องอัดอากาศแบบสปริง

## สำคัญ

อย่าบีบแน่นเกินไป

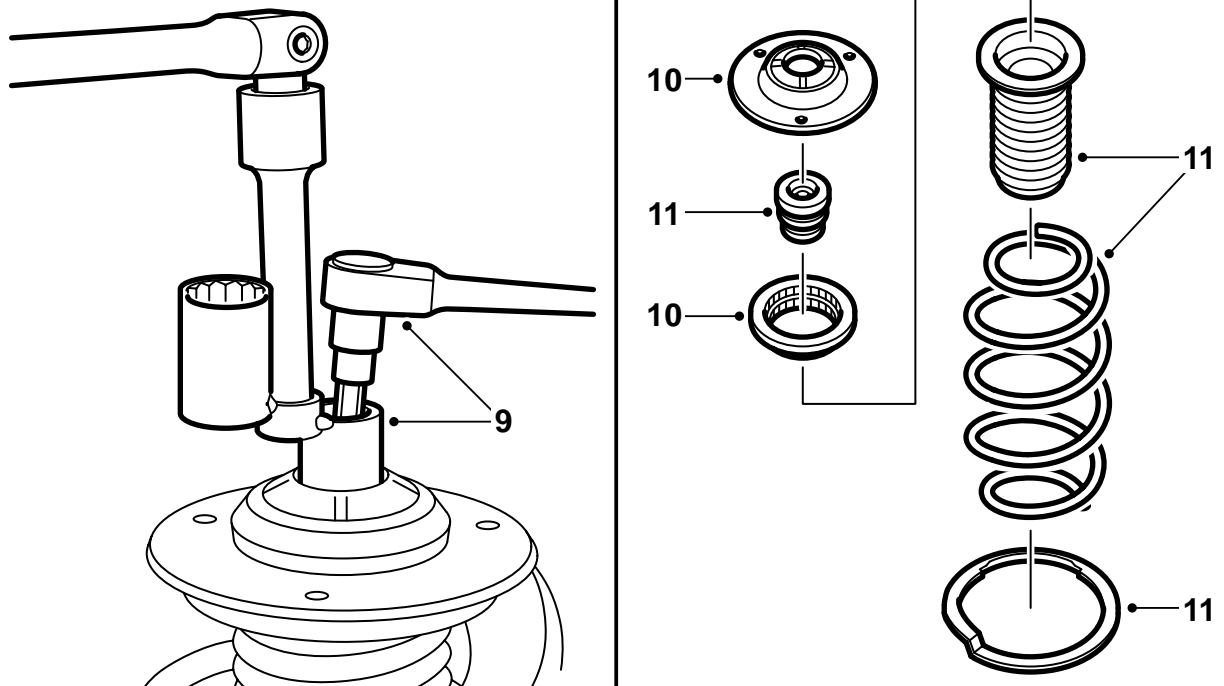

F970A025

- 9 ถอดฝาครอบกันออกจากด้านบนบนแกนค้ำยันการ  
 สั่นสะเทือน จับด้วยก้านสูบและถอดเป็นเกลียวด้วย  
 ปลาย, แมคเฟอร์สันสตรัท 89 96 613
- 10 ถอดฐานรองรับแบริ่งและแบริ่งรองรับ
- 11 ถอดปลอกยางกัน สปริง ตัวกันเจาะและแหวนรอง  
 สังกะสี

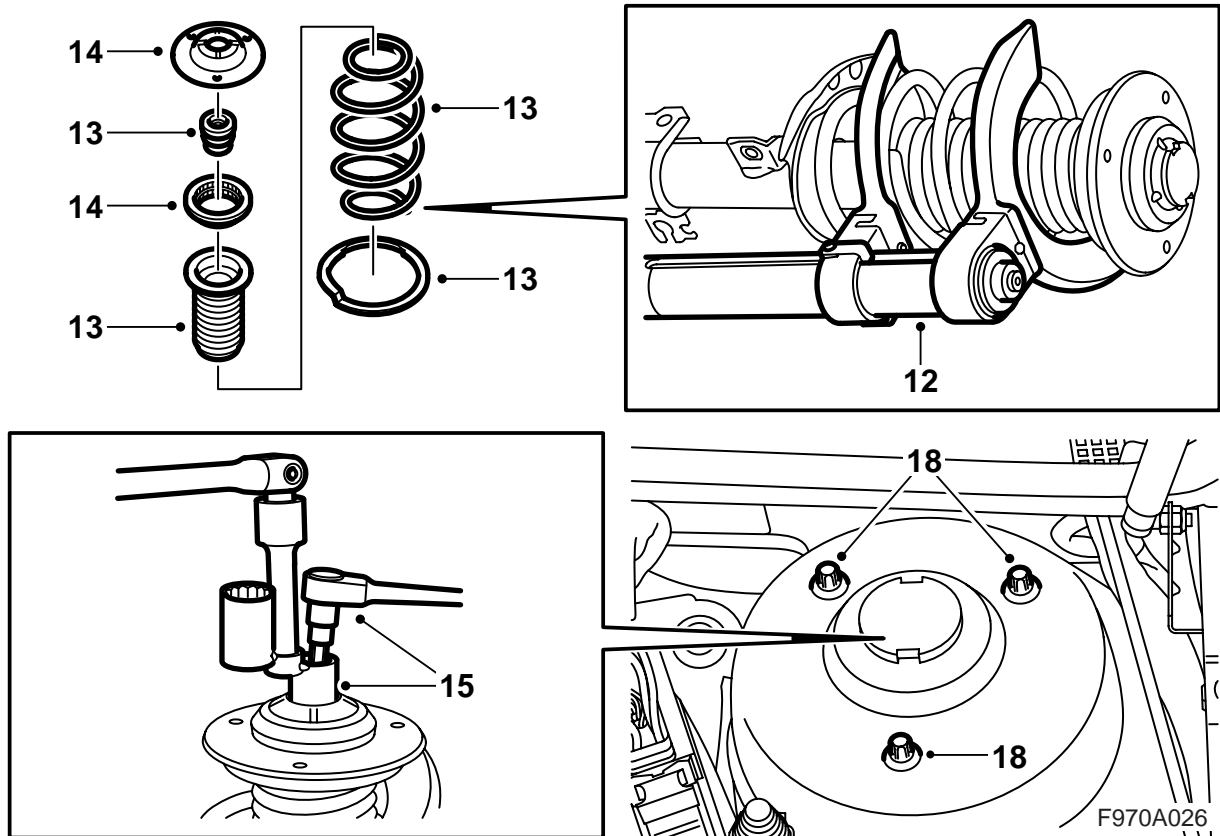

12 กดสปริงใหม่เข้าด้วยกันด้วย 88 18 791 เครื่องอัดอากาศแบบสปริง

13 ใส่แหวนรองสังกะสี ตัวกันเจาะ สปริงและปลอกยางกัน

ดูว่า ปลายล่างของสปริงติดชิดเข้ากับตัวกันหยุดที่บารองสปริงตัวล่าง

14 ใส่ฐานรองรับแบริ่งและแบริ่งรองรับ

15 ใส่แป้นเกลียวตัวใหม่

ค่าแรงบิดที่กำหนดในการขัน: 105 นิวตันเมตร (78 ปอนด์ฟุต)

16 ใส่ฝาประกบกับกันลื่น

17 ปลดเครื่องอัดอากาศแบบสปริงและปรับปลอกยางกันเพื่อให้ใส่เข้าเหนือปลายช็อกอัพ

18 วางแขนรับแกนล้อแบบหมุนเข้าที่ในรถยนต์และใส่สลักเกลียวใหม่กับแขนยึดด้านบน

19 ขันสลักเกลียวด้วยมือก่อนและจากนั้นด้วยกุญแจปากตายเพื่อให้ได้แรงบิดที่ต้องการ  
ค่าแรงบิดที่กำหนดในการขัน: 19 นิวตันเมตร (14 ปอนด์ฟุต)

#### หมายเหตุ

รูสำหรับติดตั้งจะไม่วางอยู่อย่างสมมาตร

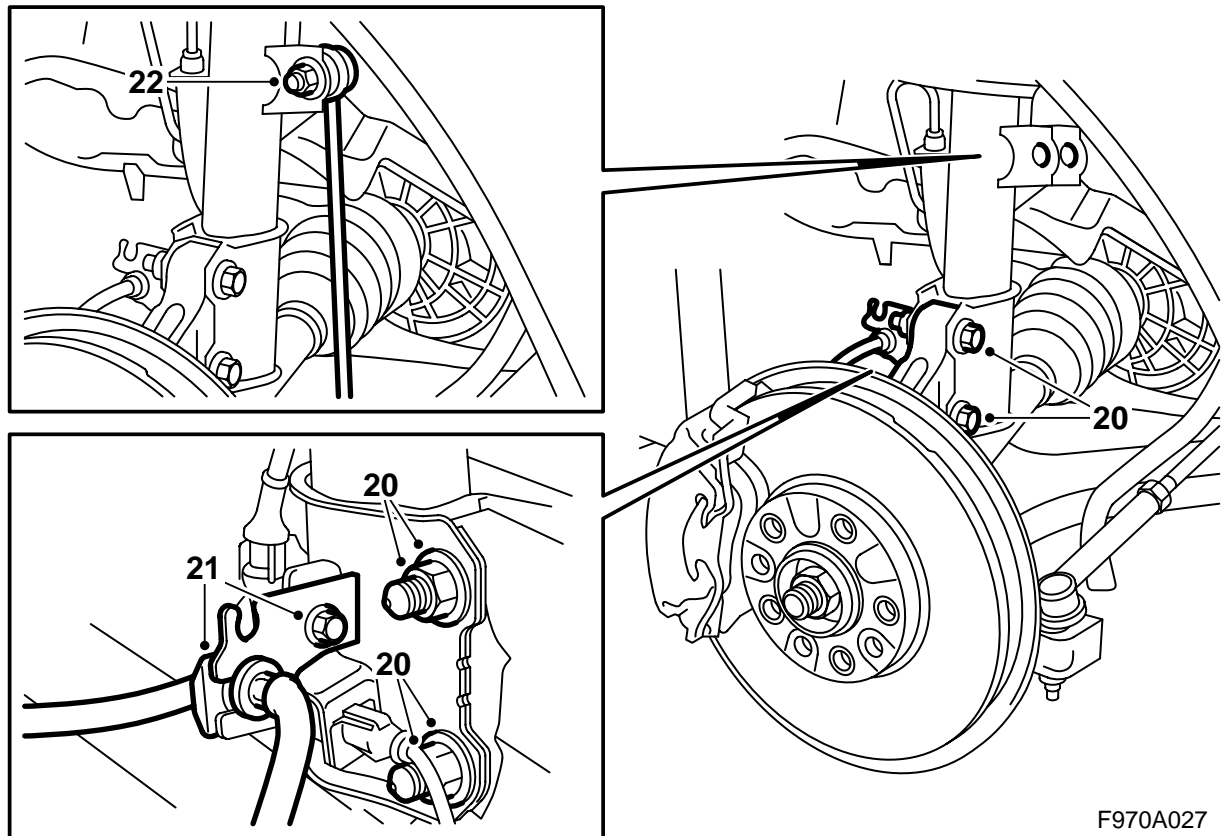

F970A027

20 ยกแขนรับแกนล้อแบบหมุนกับแกนค้ำยันการสั่นสะเทือน และยกดแกนรับแกนล้อแบบหมุนเข้าที่ในแกนค้ำยันการสั่นสะเทือนและติดสลักเกลียวตัวใหม่ และแหวนรองและแป้นเกลียว (จะต้องติดแหวนรองด้วยกับกับแป้นเกลียว) ที่ยึดแขนรับแกนล้อแบบหมุนกับแกนค้ำยันการสั่นสะเทือน จับด้วยกุญแจปากตายเพื่อไม่ให้สลักเกลียวหมุน

**ค่าแรงบิดที่กำหนดในการขัน: 80 นิวตันเมตร +135 องศา (59 ปอนด์ฟุต +135 องศา)**

ลดและเอาแม่แรงออก

21 ติดตั้งแขนยึดสำหรับสายเคเบิลตัวตรวจจับล้อ, ติดตั้งท่อยางเบรกและตัวหนีบ

22 ติดตั้งก้านเหล็กกันโคลงบนทั้งสองด้าน จับด้วยกุญแจปากตายแบบบาง 17 มม.

**ค่าแรงบิดที่กำหนดในการขัน: 64 นิวตันเมตร (47 ปอนด์ฟุต)**

23 ทำซ้ำข้อ 1-22 ที่ด้านขวาของรถยนต์

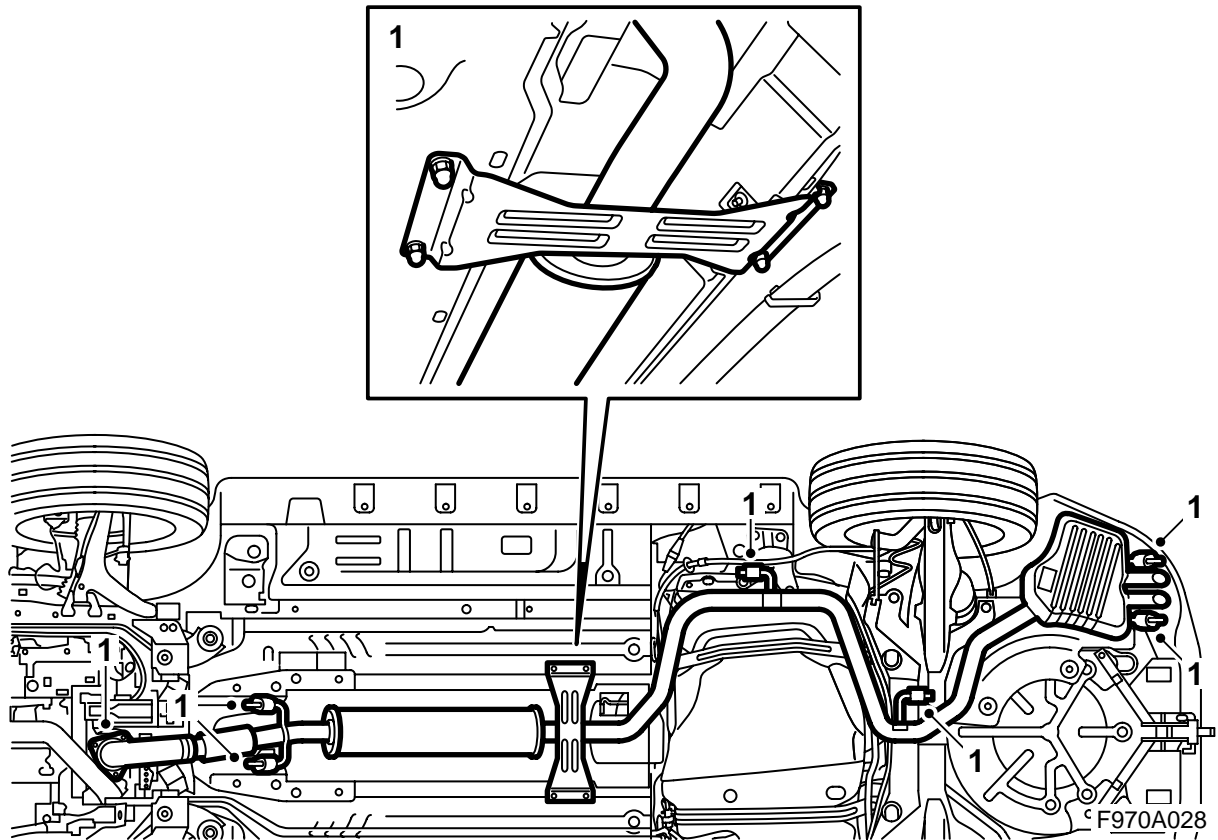

## ด้านหลัง

ในบางกรณี คำอธิบายจะใช้กับด้านเดียว แต่จะ  
ต้องทำงานที่ทั้งสองด้าน

1 ยกรถยนต์ และถอดระบบไอเสีย

**CV:** ถอดตัวเสริมความแข็งแรงท่อ

## สำคัญ

ห้ามงอปลอกยางกันที่ยึดหยุ่ได้บนด้านหน้า  
ของระบบไอเสียมากกว่า 5 องศาจากแนวกลาง

ภาระเกินของท่ออาจนำไปสู่การเสียรูปที่คง  
อยู่ในส่วนประกอบซึ่งอาจทำให้เกิดเสียงรบกวน การ  
รั่วไหลและในที่สุดการล้มเหลว



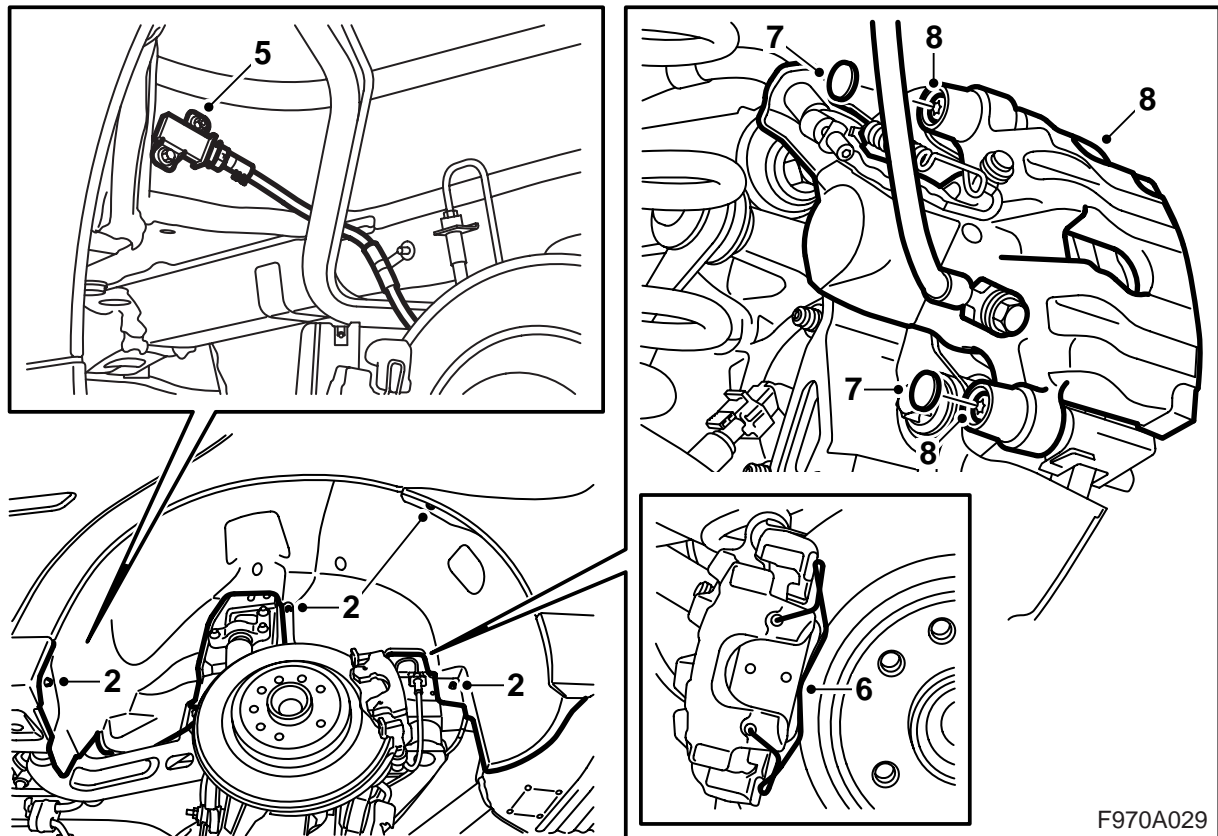

- 2 **TPM:** ถอดสกรูและแป้นเกลียวที่ยึดการรองลื่นด้านหลัง
- 3 **TPM:** คลายการรองลื่นทั้งสองจากคุมสองหัว
- 4 **TPM:** ปล่อกการรองลื่นจากขอบปีกเริ่มจากด้านหลัง หลังจากนั้นปลดออกจากขอบปีกทั้งหมดและยกออก
- 5 **TPM:** ปลดขั้วต่อสายจากตัวตรวจจับสัญญาณ ตัวหนีบจากบังโคลนล้อรถและพับสายไฟมัดรวมบนทั้งสองด้านล่าง
- 6 ถอดสปริงจากก้ามปูเบรก
- 7 ถอดฝาครอบกัน
- 8 ถอดก้ามปูเบรกและแขวนขึ้นด้วยขอในแขนยึดสำหรับท่อเบรก

### สำคัญ

ระวังอย่าให้ก้ามปูเบรกเสียหาย

ถอดผ้าเบรกด้านนอก

- 9 ถอดก้ามปูเบรกบนอีกด้านหนึ่ง

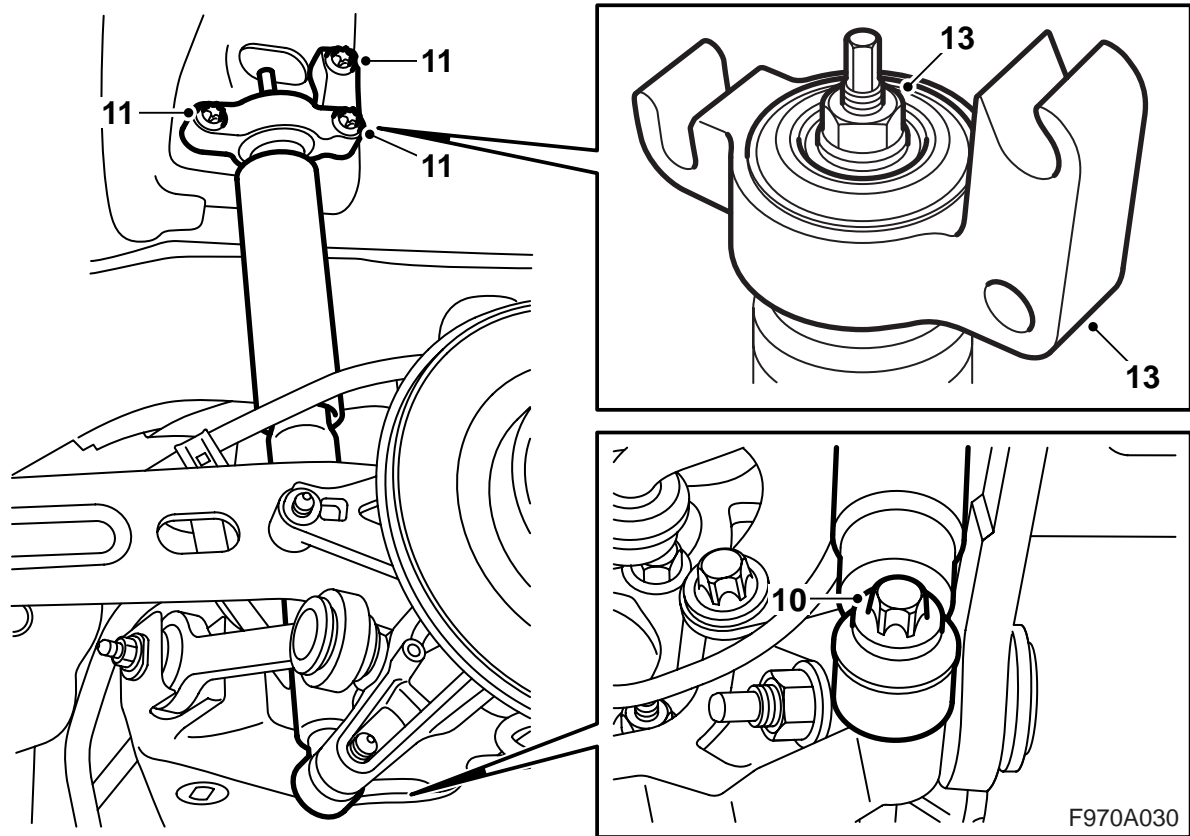

- 10 ถอดสลักเกลียวที่ยึดช็อกอัพกับเสื่อข้อต่อ  
 11 ถอดฐานยึดของช็อกอัพจากตัวถัง

### หมายเหตุ

เฉพาะสลักเกลียวฐานยึดด้านหน้าและด้านบน  
 ที่จำเป็นต้องคลายเนื่องจากตั้งอยู่ในรูเปิดในฐานยึด

ยกช็อกอัพออก

- 12 ถอดช็อกอัพบนอีกด้านหนึ่ง  
 13 ถอดฐานยึดจากช็อกอัพ  
 14 ย้ายแหวนรองไปยังช็อกอัพตัวใหม่

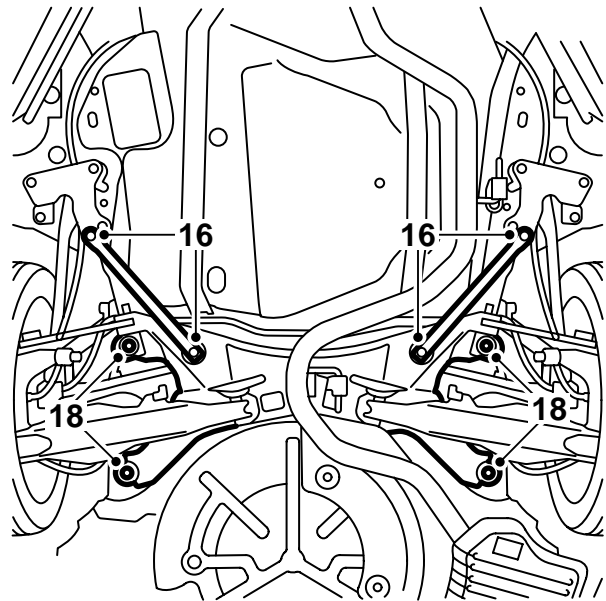
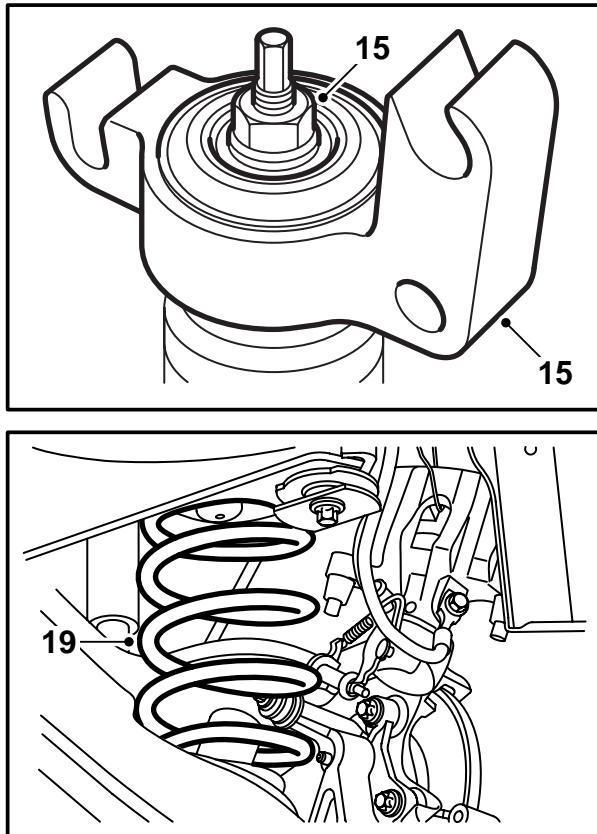

F970A031

15 ติดตั้งฐานยึดบนช็อกอัพแต่ละตัวด้วยแป้นเกลียวตัวใหม่

ค่าแรงบิดที่กำหนดในการขัน: 27 นิวตันเมตร  
(20 ปอนด์ฟุต)

16 CV: ถอดตัวเสริมความแข็งแรงโครงรถยนต์ด้านหลัง

17 วางเสาแม่แรงตรงกลางใต้โครงย่อย

18 ถอดสลักเกลียวของโครงย่อยจากตัวถัง

19 ลดโครงย่อยลงและยกสปริงออก

### สำคัญ

จะต้องไม่ลดโครงย่อยลงต่ำกว่า 200 มม. ที่ขอบหลัง

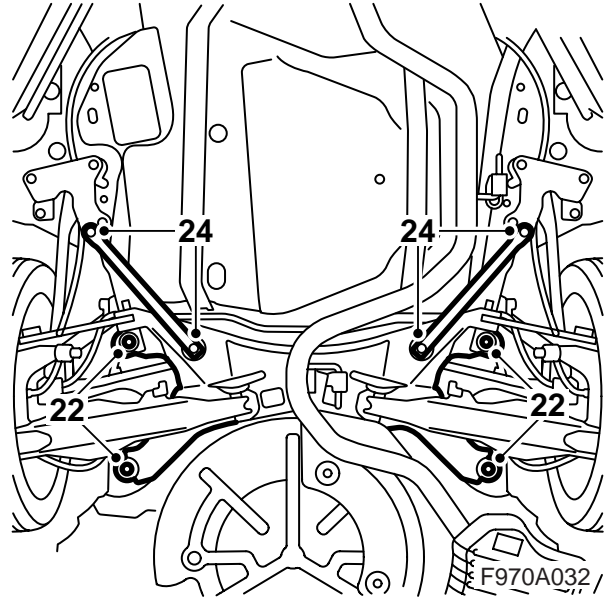
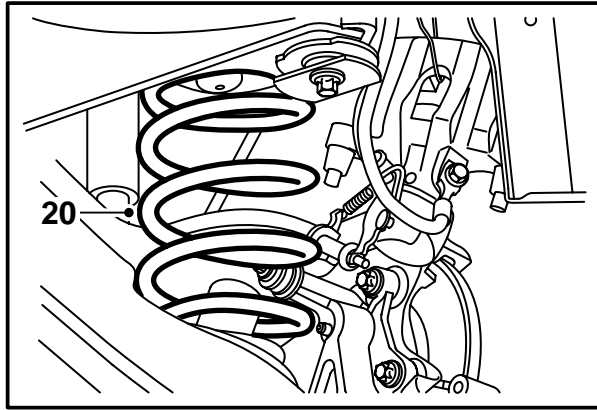

- 20 ติดตั้งตัวรองรับสปริงบนสปริง วางสปริงบนปีกนก  
ด้านล่าง
- 21 ยกโครงย่อย ดันโครงย่อยไปข้างหน้าเล็กน้อย
- 22 ติดตั้งโครงย่อยกับตัวถัง  
ค่าแรงบิดที่กำหนดในการขัน: 75 นิวตันเมตร  
+135 องศา (55 ปอนด์ฟุต +135 องศา)
- 23 เอาแม่แรงออก
- 24 CV: ติดตั้งตัวเสริมความแข็งแรงโครงรถยนต์ด้าน  
หลัง  
ค่าแรงบิดที่กำหนดในการขัน: 110 นิวตันเมตร  
(81 ปอนด์ฟุต)

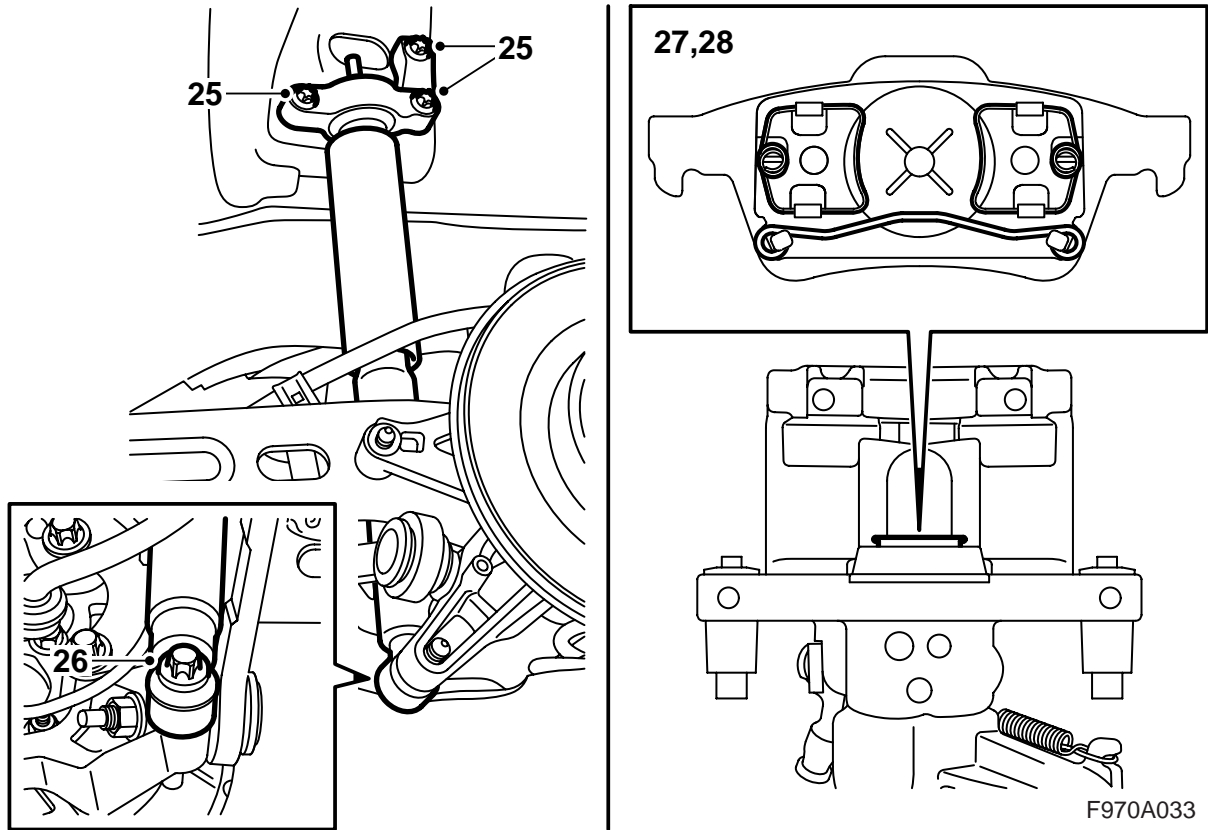

- 25 ติดตั้งฐานยึดของช็อกอัพกับตัวถัง  
ค่าแรงบิดที่กำหนดในการขัน: 53 นิวตันเมตร  
(39 ปอนด์ฟุต)
- 26 ติดตั้งช็อกอัพกับเสื่อข้อต่อด้วยสลักเกลียวตัวใหม่  
ค่าแรงบิดที่กำหนดในการขัน: 150 นิวตันเมตร  
(111 ปอนด์ฟุต)
- 27 ถอดผ้าเบรกด้านในและกดลูกสูบเบรกรเข้าโดยใช้  
เครื่องมือตั้งใหม่ 89 96 969 ด้วยกันกับตัวปรับ  
89 96 977
- 28 ติดตั้งผ้าเบรค

### สำคัญ

ดูให้แน่ใจว่าสปริงบนผ้าเบรกด้านในเข้าในร่อง  
ของกระบอกสูบ

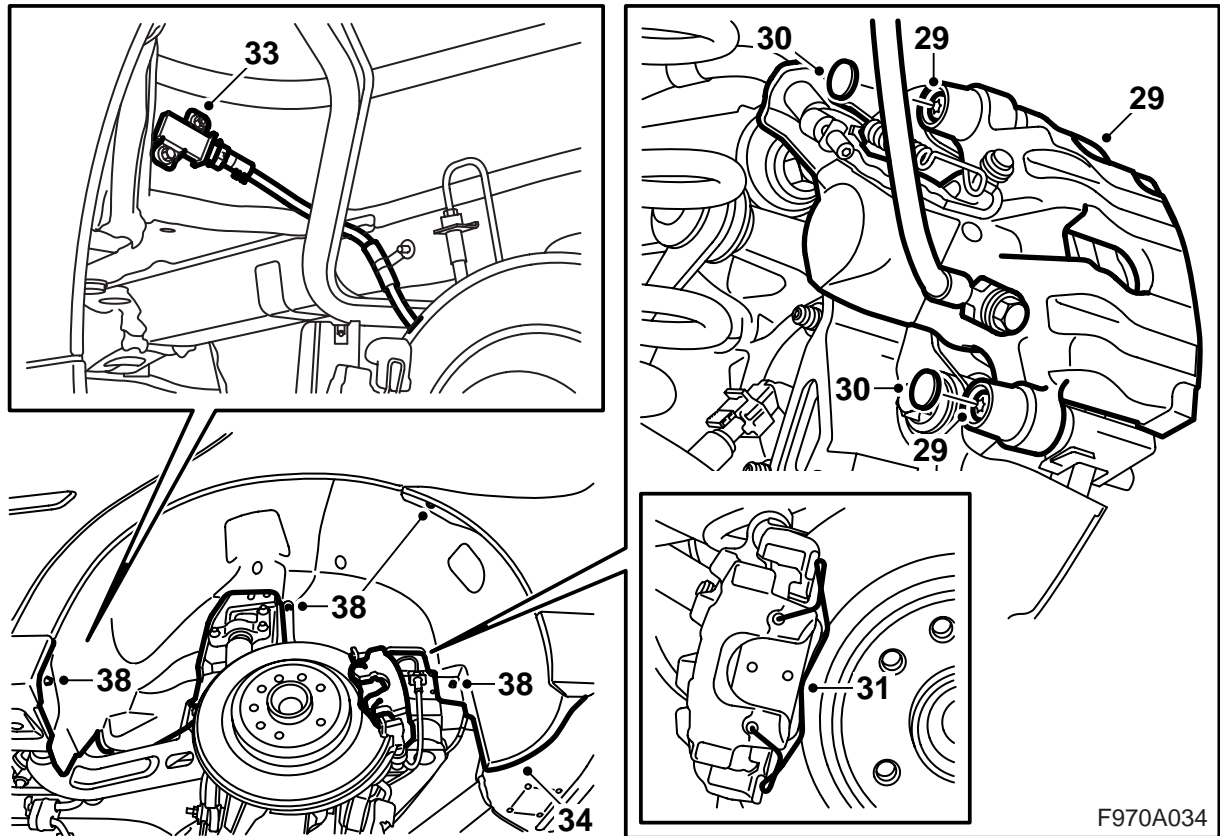

- 29 ติดตั้งก้ามปูเบรก  
ค่าแรงบิดที่กำหนดในการขัน: 28 นิวตันเมตร  
(21 ปอนด์ฟุต)
- 30 ใส่ฝาครอบกัน
- 31 ติดตั้งสปริง
- 32 ทำซ้ำข้อ 27-31 บนอีกด้านหนึ่ง
- 33 **TPM:** ต่อเชื่อมขั้วต่อสายกับตัวตรวจจับสัญญาณ  
และดันตัวหนีบเข้าให้แน่น
- 34 **TPM:** ทำมุมกบารองลื่นแต่ละอันให้เข้าที่ สอดขอบ  
ล่างของปีกเข้ากับบังโคลนล้อรถ
- 35 **TPM:** นำแต่ละปีกเข้ากับดุมด้านบนและจากนั้นบน  
ดุมที่เหลือ
- 36 **TPM:** ใส่แต่ละกบารองลื่นเข้ากับขอบปีกและเปลือก  
กันชน กบารองลื่นควรจะตั้งอยู่หลังฝาครอบกันชน
- 37 **TPM:** ตรวจสอบว่ากบารองลื่นติดตั้งอยู่อย่างถูก  
ต้อง
- 38 **TPM:** ติดตั้งสกรูและแป้นเกลียวทั้งหมด

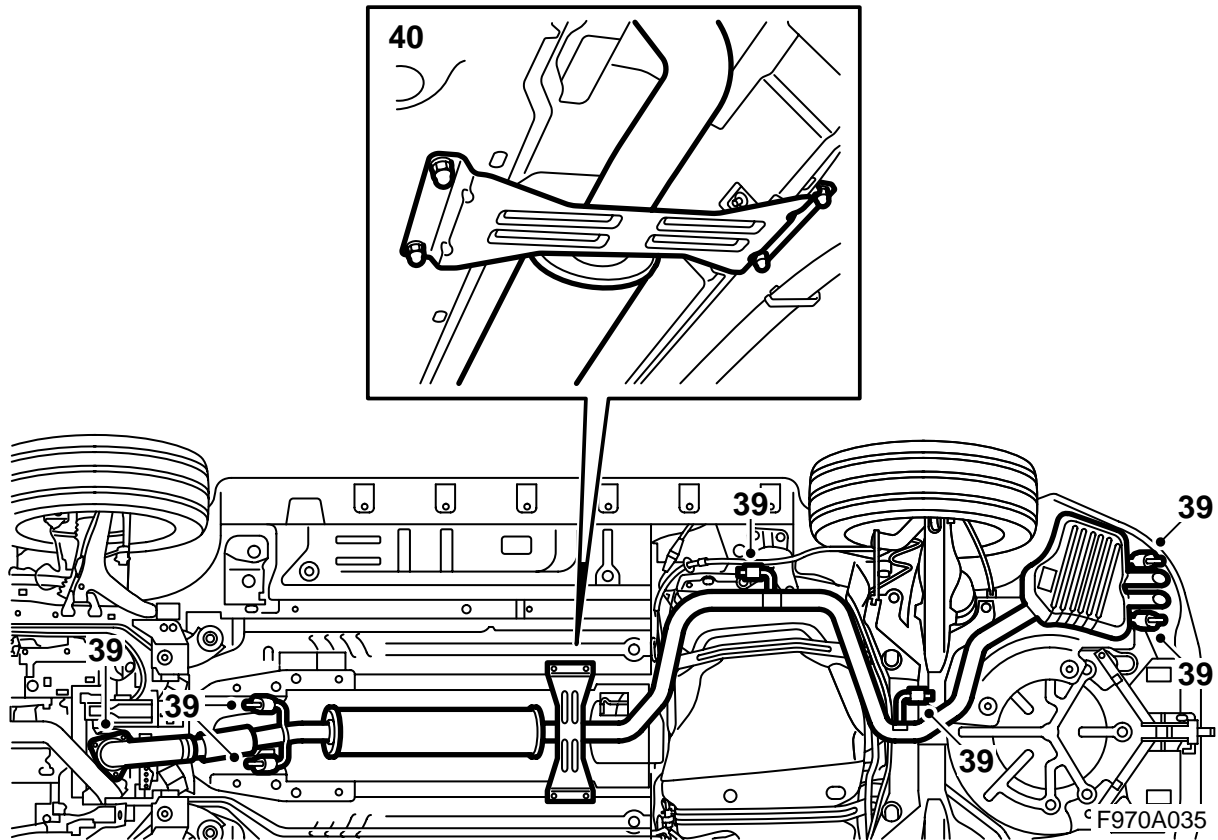

### 39 ติดตั้งระบบไอเสีย

#### สำคัญ

ห้ามงอปลอกยางกันที่ยึดหยุนใต้บนด้านหน้า  
ของระบบไอเสียมากกว่า 5 องศาจากแนวกลาง

ภาระเกินของท่ออาจนำไปสู่การเสียรูปที่คง  
อยู่ในส่วนประกอบซึ่งอาจทำให้เกิดเสียงรบกวน การ  
รั่วไหลและในที่สุดการล้มเหลว

### 40 CV: ติดตั้งตัวเสริมความแข็งแรงท่อ

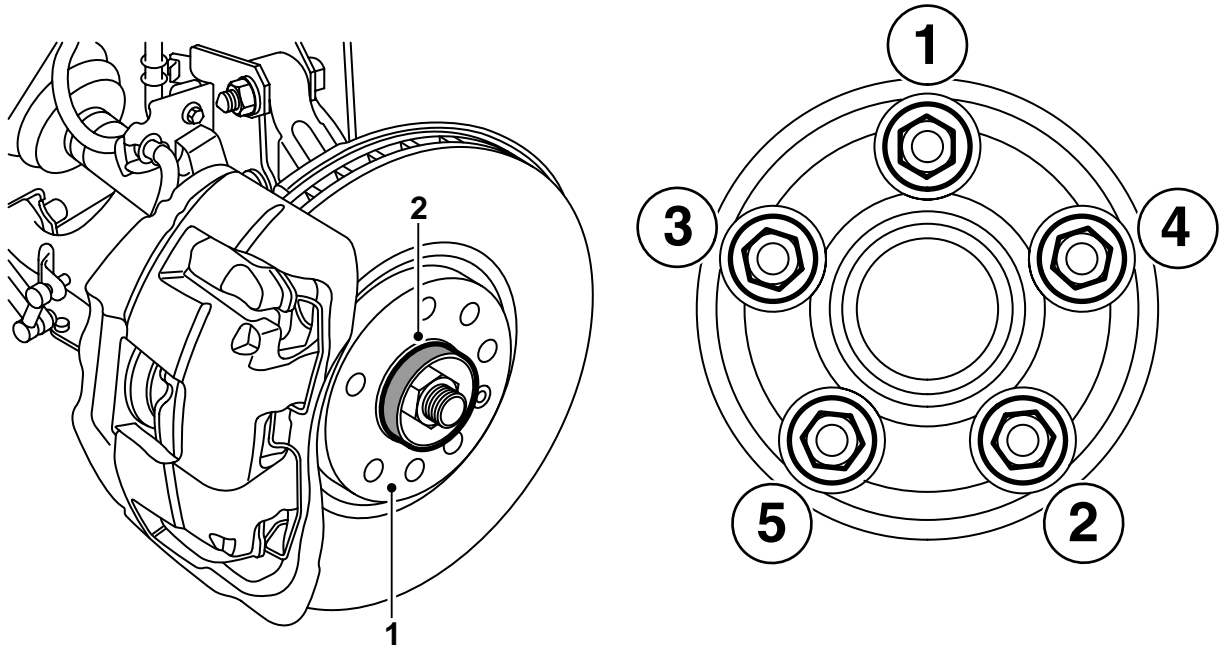

F970A036

### การจบการทำงาน

- 1 ทำความสะอาดพื้นผิวหน้าสัมผัสระหว่างขอบล้อและจานเบรคจากสนิมและสิ่งสกปรก
- 2 ทาครีมสีขาวชนิดความดันสูง 30 06 442 บนดุมล้อ

### สำคัญ

ดูว่าไม่มีไขมันบนพื้นผิวหน้าสัมผัสระหว่างขอบล้อและจานเบรค

- 3 แขนล้อเข้าที่  
ติดสลักเกลียวและขันในแนวทแยงด้วยมือเพื่อให้ล้ออยู่ตรงกลาง
- 4 ขันสกรูสลักกันชนในแนวทแยงสองครั้ง

### สำคัญ

เมื่อทำการขันสลักเกลียวล้อ ล้อจะต้องแขวนอยู่อย่างอิสระ

ค่าแรงบิดที่กำหนดในการขัน: 110 นิวตันเมตร (81 ปอนด์ฟุต)

- 5 ยกตัวกันสปอยเลอร์ขึ้น ใส่ขั้วต่อสายของกันชนในแขนยึดและต่อเชื่อมขั้วต่อสาย

รถยนต์ที่มีตัวทำความสะอาดไฟหน้า: ใส่ข้อต่อเข้ากับตัวกันสปอยเลอร์

ทั้งหมด: ตัวกันสปอยเลอร์

- 6 วางรถยนต์ลงบนพื้น
- 7 เขี่ยเบรคเป็นเหยียบเบรคสองสามครั้งเพื่อกระตุ้นลูกสูบเบรคและการปรับด้วยตนเองของเบรคมือ
- 8 รถที่มีตัวทำความสะอาดไฟหน้า: ตรวจสอบการทำงานของตัวทำความสะอาดไฟหน้า

### สำคัญ

หลังเสร็จสิ้นการติดตั้งแล้ว จะต้องทำการปรับแนวล้อทั้ง 4 ล้อ



## หลังการติดตั้งโครงรถสปอร์ต:

- 1 ทำการปรับแนวล้อทั้ง 4 ล้อ ตรวจสอบและปรับ ถ้าจำเป็น (ดู WIS 6 ระบบการบังคับเลี้ยว - กำหนดบังคับเลี้ยว - การปรับแต่ง/การเปลี่ยน - การปรับแนวล้อทั้งสี่ล้อ)
- 2 รถยนต์ที่ไม่มีซีพอน: ตรวจสอบการปรับไฟและปรับ ถ้าจำเป็น  
รถยนต์ที่มีซีพอน: ปรับเทียบ AHL ดังนี้:
  - รถจะต้องอยู่ในแนวราบ
  - รถจะต้องไม่มีภาระ
  - โยกรถเพื่อให้ส่วนที่ติดกันในช็อกอัพหลุดออก
  - อย่่าดึงเบรคมือ ให้เบรคมืออยู่ในตำแหน่งปกติ
  - เปิดไฟซีพอนไว้
  - ต่อเชื่อมเครื่องมือวินิจฉัยข้อบกพร่องและทำการปรับเทียบชุดควบคุม AHL ทั้งสองตัว ตรวจสอบการทำงานของไฟหน้าและลบริหัสแสดงข้อบกพร่องที่เกิดขึ้น
  - ตรวจสอบการปรับไฟและปรับ ถ้าจำเป็น