



**MONTERINGSANVISNING · INSTALLATION INSTRUCTIONS  
MONTAGEANLEITUNG · INSTRUCTIONS DE MONTAGE**

**Saab 9-3 M03-**

後擋泥板

Accessories Part No.	Group	Date	Instruction Part No.	Replaces
12 786 785	9:84-20	Oct 04	12 798 022	12 798 022 Aug 02

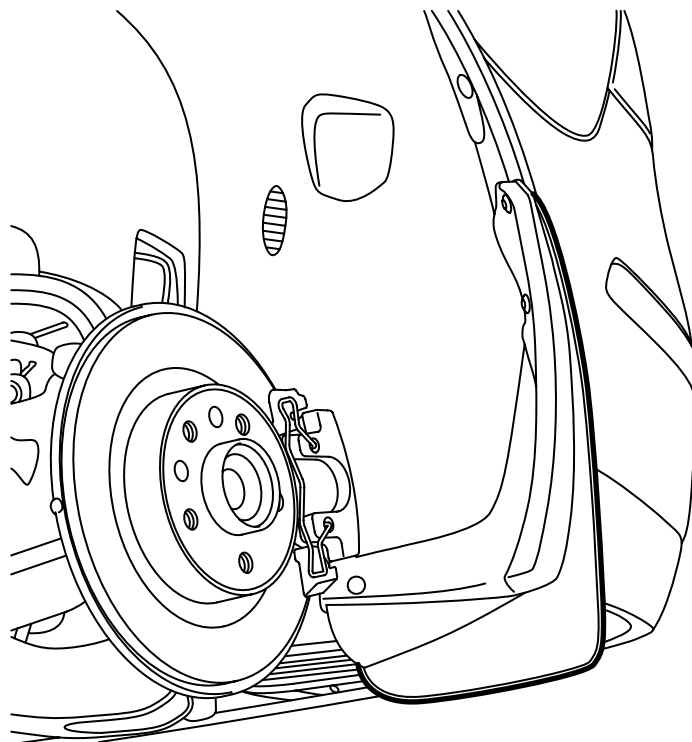

F980A153

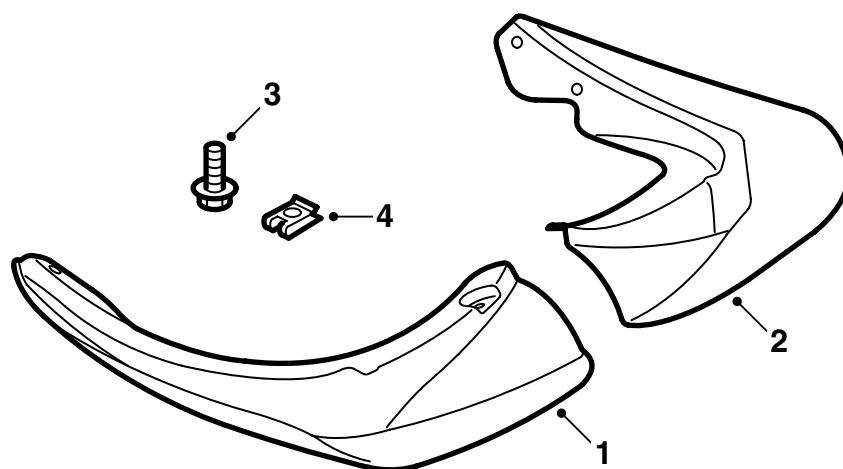

F980A154

- 1 擋泥板，左側
- 2 擋泥板，右側
- 3 螺絲 (x8)
- 4 夾箍螺母 (x4)

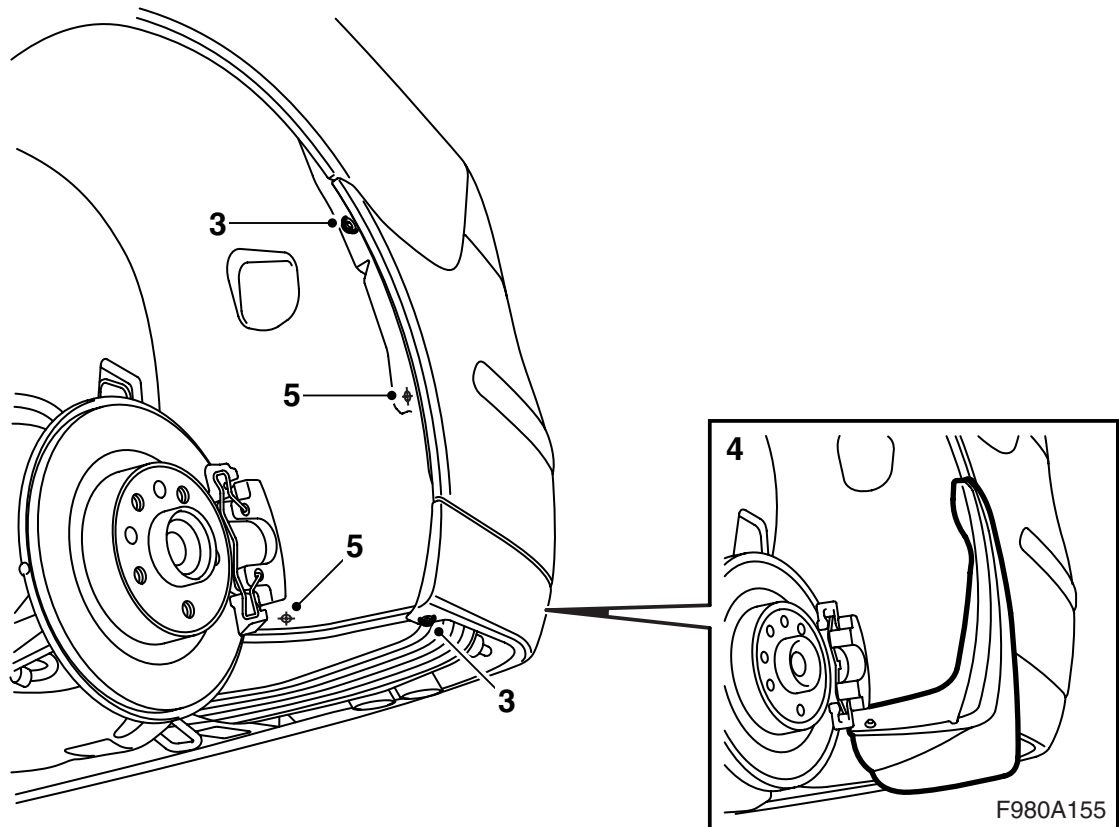

- 1 舉升汽車。
- 2 拆卸兩個後輪。
- 3 **左側：**拆卸從底下安裝的螺絲以及車輪拱罩邊緣的下部。
- 4 **左側：**將擋泥板放置在安裝位置上貼住葉子板襯板。擋泥板將用作鑽孔模具。

### 重要事項

不要擠壓，因為葉子板襯板會變形。

- 5 **左側：**用一個 6 mm 鑽頭，比照擋泥板的孔眼鑽 2 個孔，拆卸擋泥板。

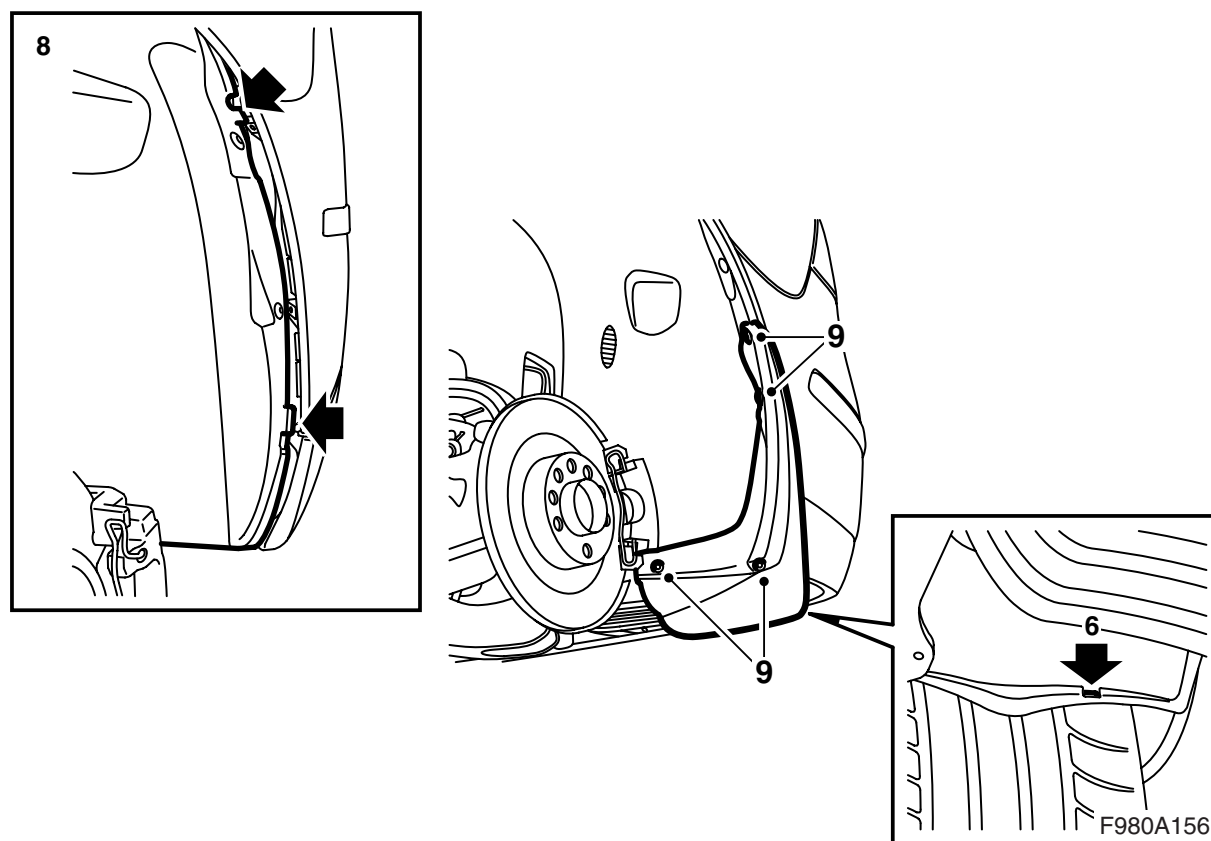

- 6 **左側：**用一把刀，在底端將要安裝下夾箍螺母之處做一個槽（葉子板襯板的背面顯示出安裝位置）。
- 7 **左側：**小心摺出葉子板襯板，並且安裝夾箍螺母。
- 8 **左側：**安裝葉子板襯板。
- 9 **左側：**安裝擋泥板。檢查與保險槓之間的吻合位置，並且視需要調節。

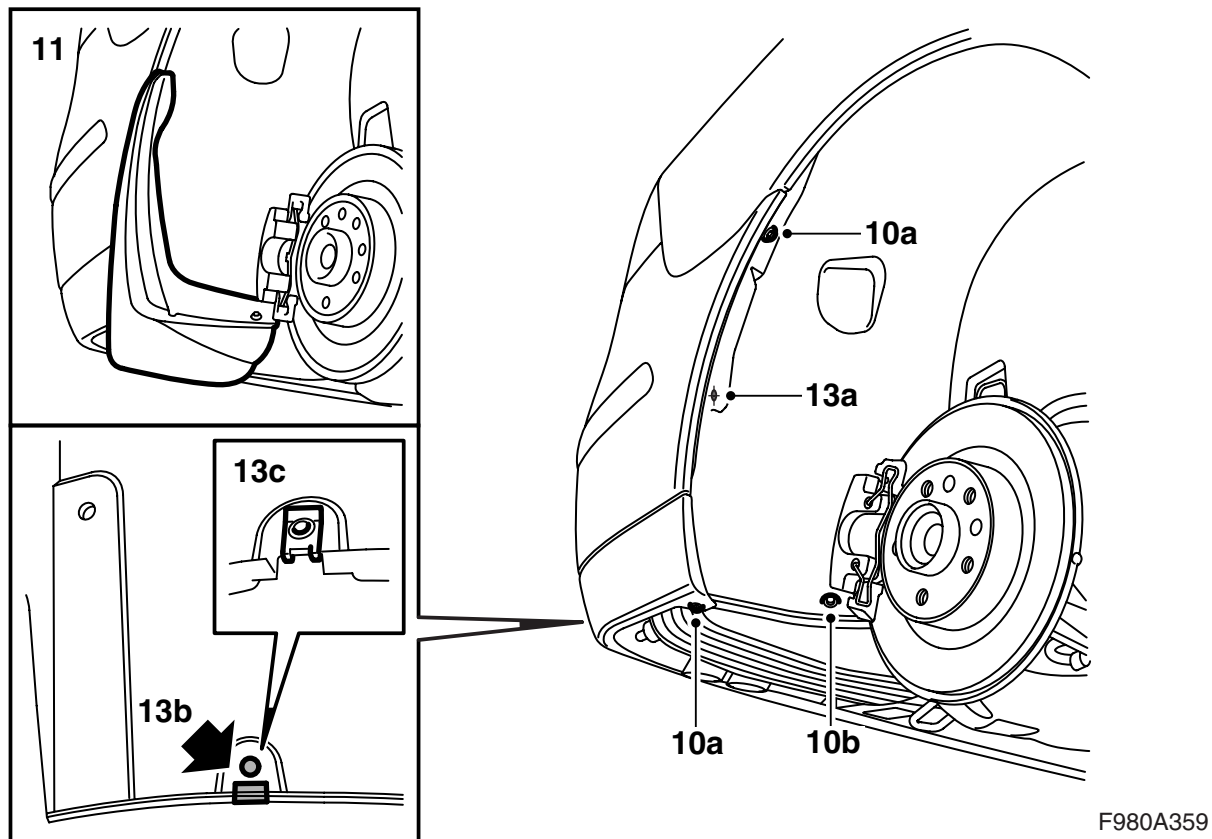

F980A359

## 10 右側：

- a **所有的：** 拆卸從下面安裝的螺絲以及葉子板襯板後緣的螺絲。
- b **帶導風板的汽車：** 拆卸安裝在車輪拱罩邊緣下部的螺絲。

## 11 右側：將擋泥板放置在安裝位置上貼住葉子板襯板。擋泥板將用作鑽孔模具。

**重要事項**

不要擠壓，因為葉子板襯板會變形。

## 12 右側：用一個 6 mm 鑽頭，比照擋泥板的孔眼鑽孔，拆卸擋泥板。

## 13 右側：

- a **所有的：** 小心摺出葉子板襯板，並且安裝夾箍螺母。
- b **無導風板的汽車：** 用一把刀，在底端將要安裝下夾箍螺母之處做一個槽。
- c **無導風板的汽車：** 安裝夾箍螺母。

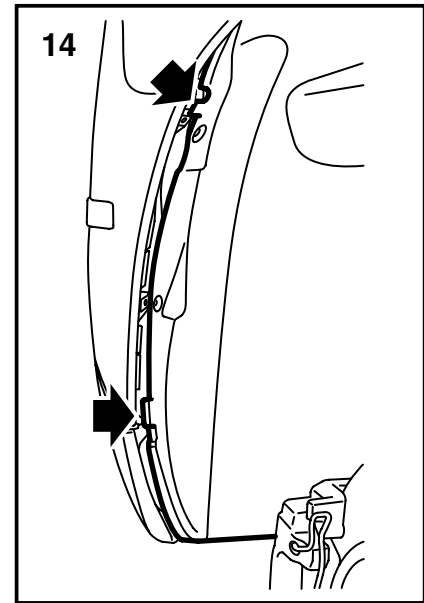
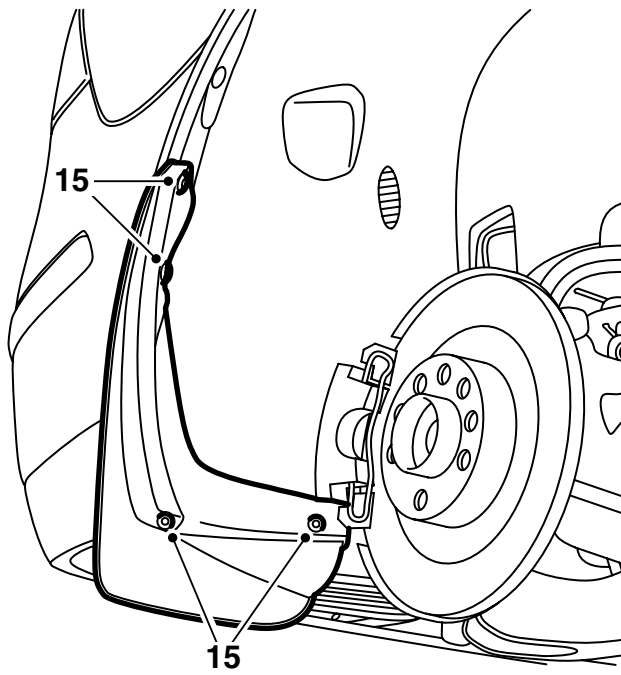

F980A158

- 14 **右側:** 安裝葉子板襯板。
- 15 **右側:** 安裝擋泥板。檢查與保險槓之間的吻合位置，並且視需要調節。

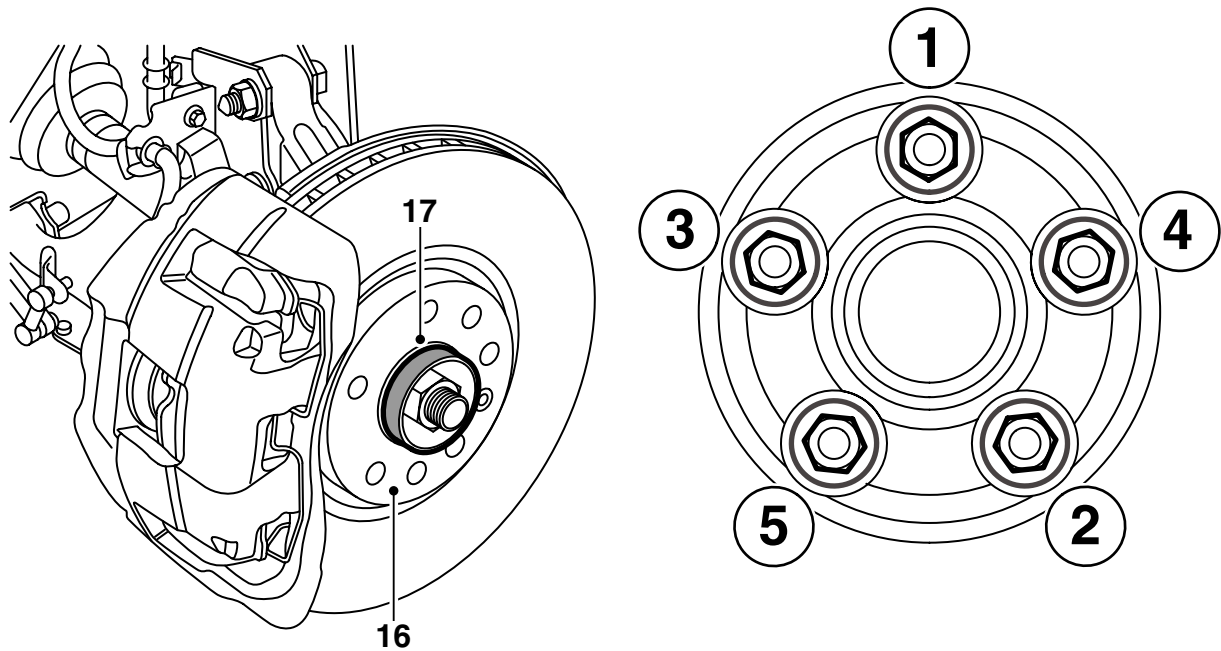

F980A159

- 16 在汽車的左側，清除輪圈和煞車盤接合表面的髒物和鏽跡。
- 17 在輪轂上塗抹白色的耐高壓潤滑脂（零件號 30 06 442）。

### 重要事項

確保輪圈和煞車盤之間的接合表面沒有粘上潤滑脂。

- 18 **鋁合金輪圈：**在螺栓的螺紋和錐形表面塗抹機油。
- 19 將車輪掛裝在原位，安裝螺栓，用手交叉擰緊，這樣使車輪位置對中。
- 20 交叉擰緊螺栓兩遍。

### 重要事項

在擰緊螺栓時，車輪應該懸空。

#### 擰緊扭力 110 牛頓米 (81 磅力英尺)

- 21 在汽車的右側重複第 16-20 點的操作。
- 22 降下汽車。