



**MONTERINGSANVISNING · INSTALLATION INSTRUCTIONS  
MONTAGEANLEITUNG · INSTRUCTIONS DE MONTAGE**

**Saab 9-3 5D M06-**

(EC 94/20, E4 00 2526)

Trekhaak, vast

Accessories Part No.	Group	Date	Instruction Part No.	Replaces
12 795 098 32 026 052	9:86-05	Oct 07	12 798 868	Jun 07

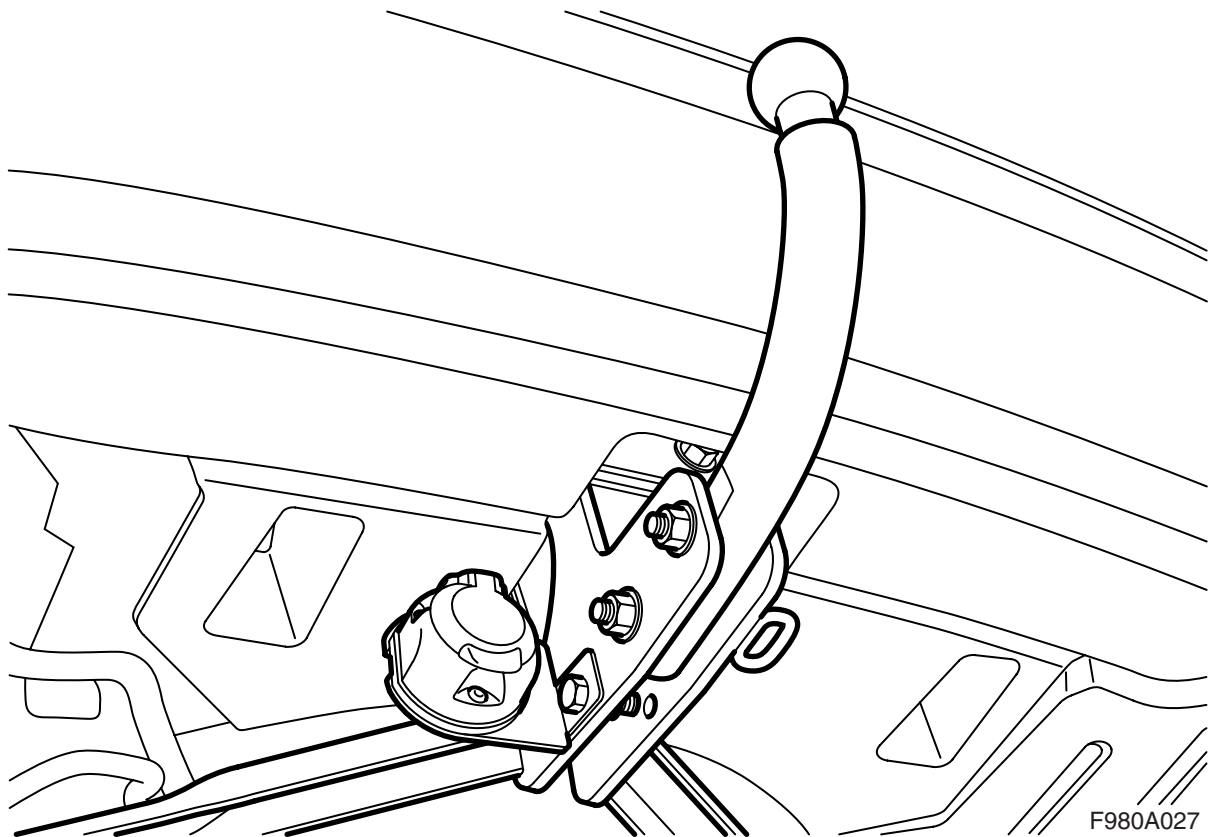

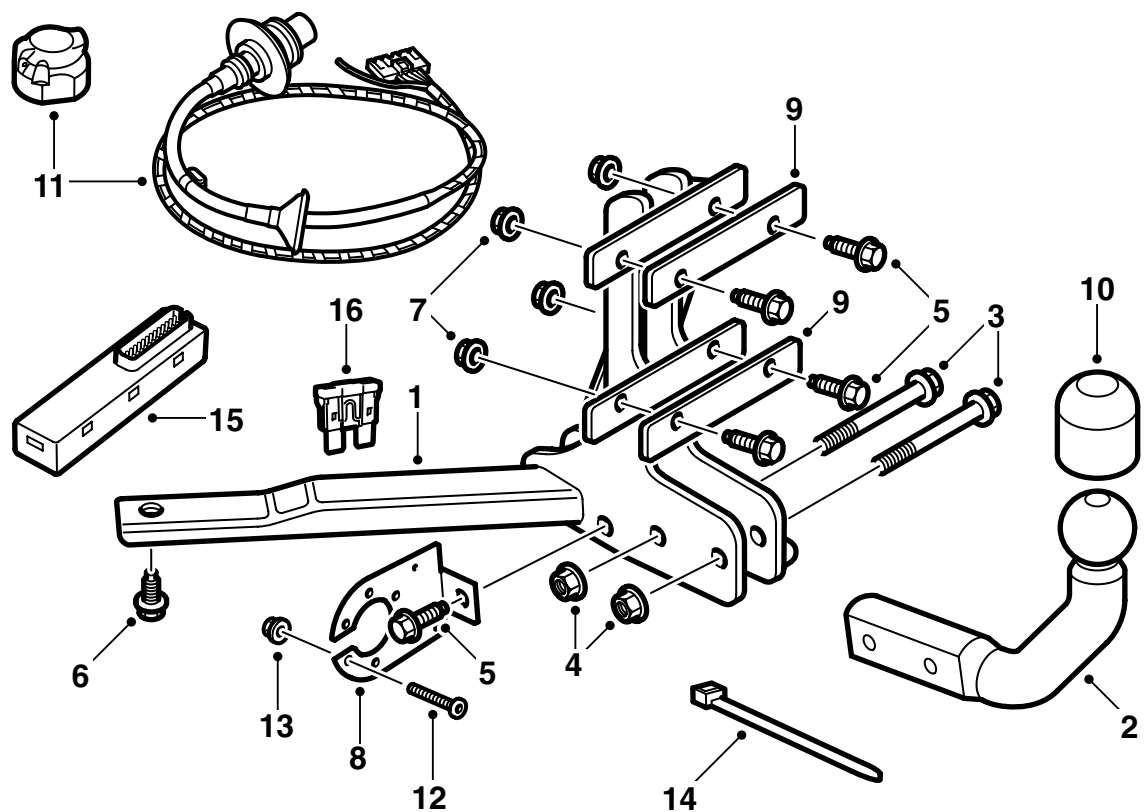

F980A381

- 1 Carrossieresteun
- 2 Kogeleenheid
- 3 Bout (2 st.)
- 4 Moer (2 st.)
- 5 Bout (5 st.)
- 6 Bout (2 st.)
- 7 Moer (5 st.)
- 8 Contacthouderplaat
- 9 Verstevigingsplaat (2 st.)
- 10 Kogelbescherming
- 11 Bedrading (13-polig)
- 12 Bout (3 st.)
- 13 Moer (3 st.)
- 14 Kabelbinder (4 st.)
- 15 Electronicamodule
- 16 Zekering

**Opmerking**

Informeer altijd naar de wettelijke eisen en bepalingen die in uw land gelden voor de montage van een trekhaak. Houd u aan deze bepalingen.

De trekhaak voldoet aan de normen zoals beschreven in 94/20/EEG.

**Maximaal toelaatbaar aanhangergewicht:**

Geremde aanhangwagen: 1600 kg (3500 lbs)

Ongeremde aanhangwagen: 50 % van het rijklaar gewicht van de auto, echter maximaal 750 kg (1650 lbs).

**Maximaal toelaatbare kogeldruk:** 75 kg

**Maximale D-waarde:** 9,0 kN

---

**N.B.**

De auto moet na montage van de trekhaak worden gekeurd. Tijdens de keuring moet u deze richtlijn kunnen overleggen.

---

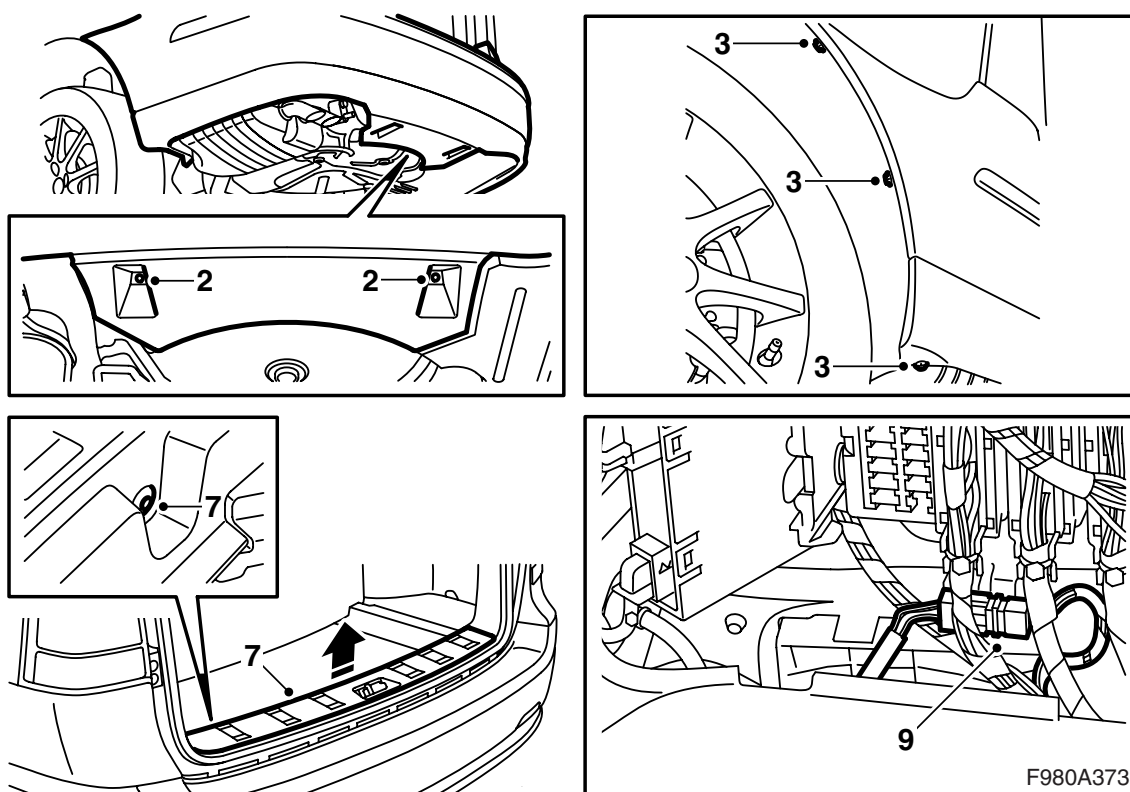

F980A373

- 1 Breng de auto omhoog.
- 2 Verwijder de middelste moeren van de spoiler.
- 3 Draai de bouten uit de wielkuip los.
- 4 Breng de auto omlaag en open de bagageklep.
- 5 Klap de vloerplaat op.
- 6 **M06–07 met subwoofer:** Draai de bouten los waarmee de subwoofer vastzit, til de subwoofer op en zet deze in opgetilde stand vast.
- 7 Demonteer de dorpellijst van de bagageruimte.

### N.B.

De dorpellijst zit met twee clips vast.

- 8 Demonteer het luik in de zijbekleding links in de bagageruimte.
- 9 **Auto's met SPA:** Demonteer de connector.

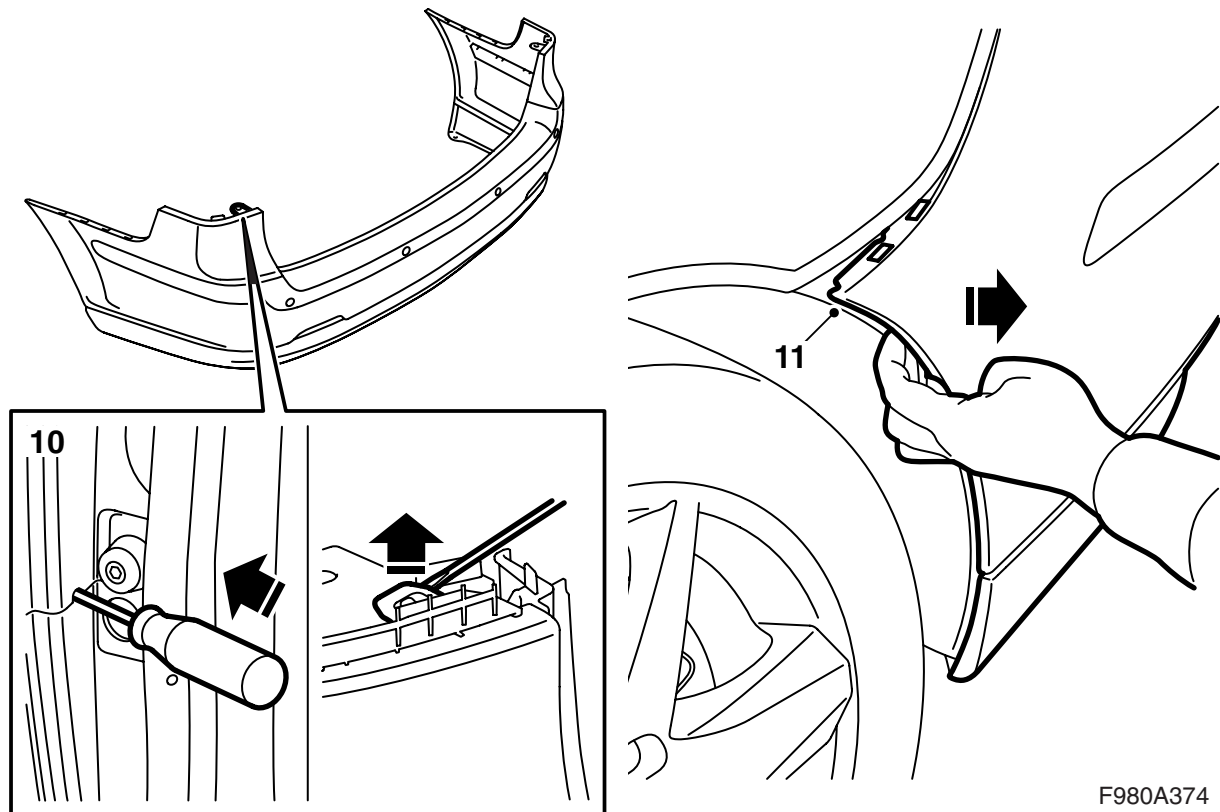

F980A374

- 10 Steek een schroevendraaier in de opening om onder de borging te komen. Buig voorzichtig met de schroevendraaier om de borging op te heffen.
- 11 Trek de bumpermantel van de houders af.

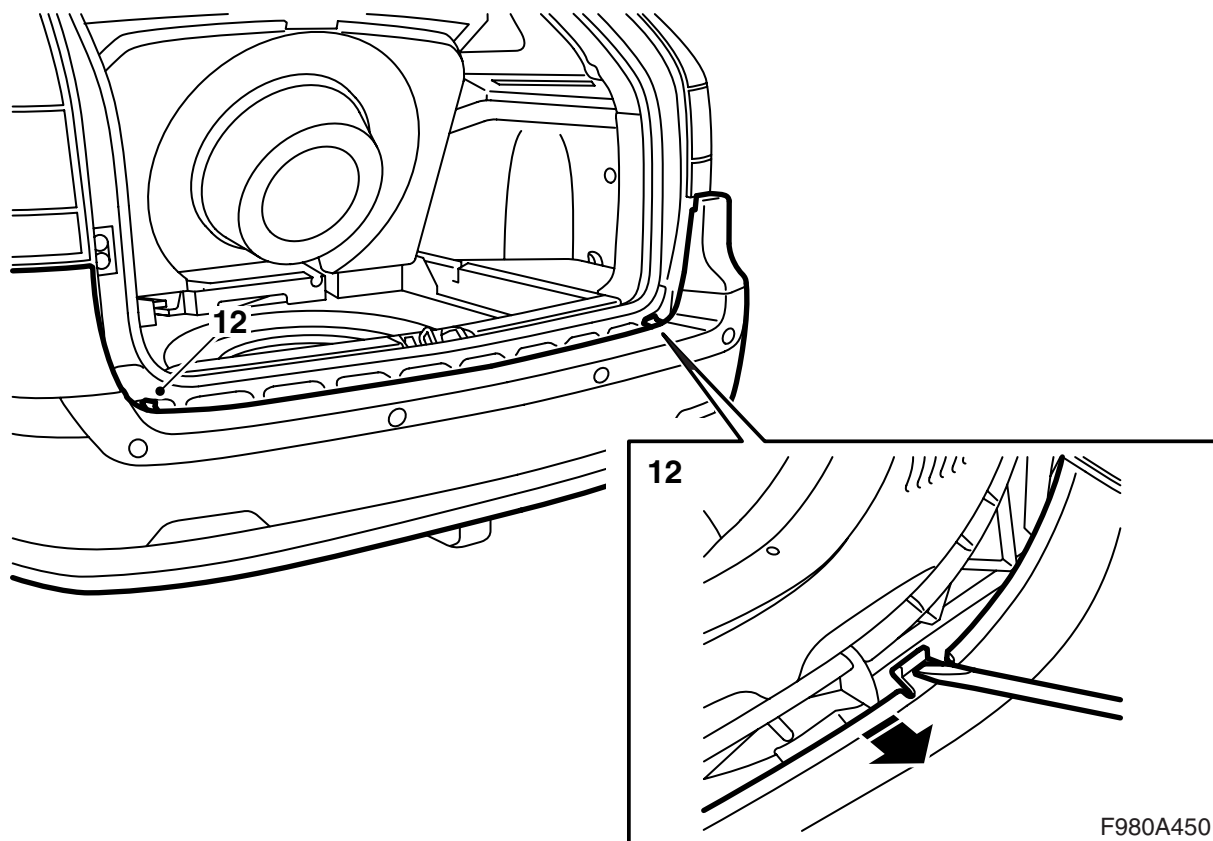

12 Maak de haken vrij met een schroevendraaier.  
Maak de mantel los van de lijst.

13 Til de bumpermantel eraf.

**Auto's met SPA:** Trek de bedrading naar  
buiten.

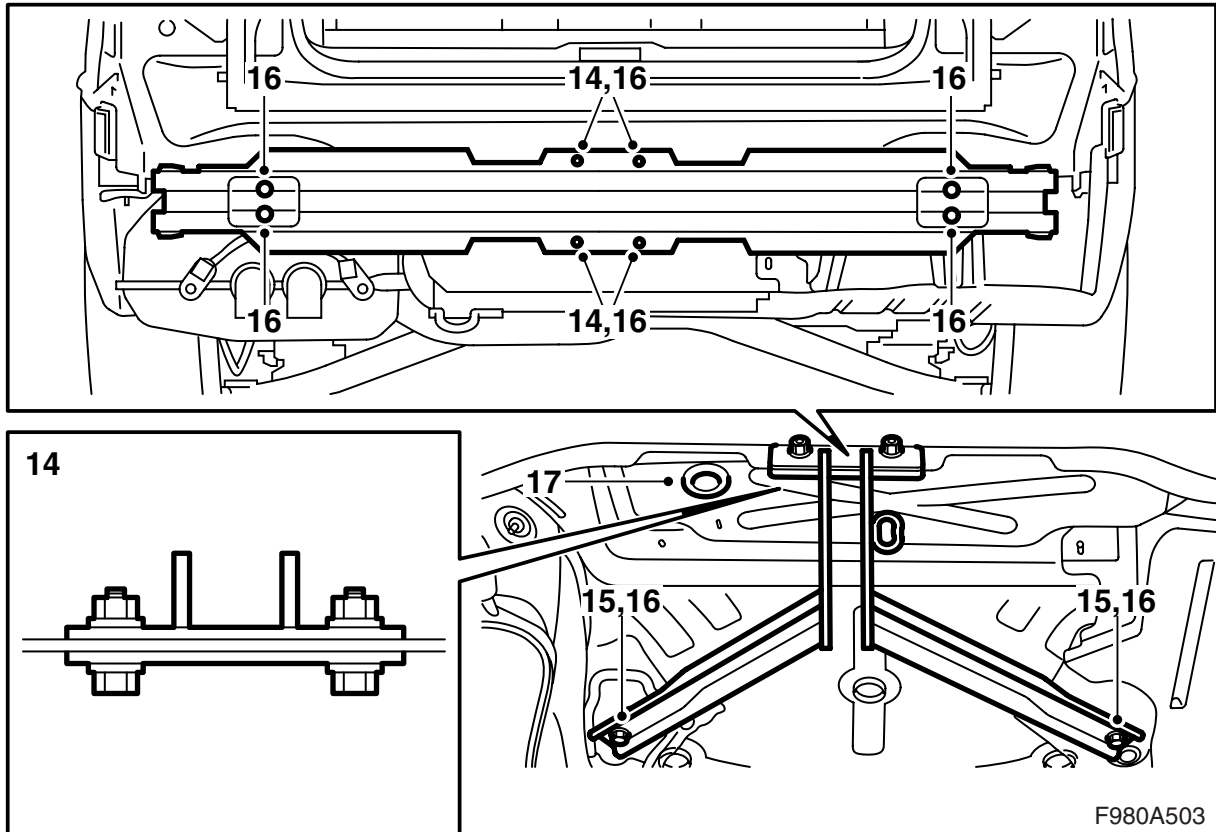

- 14 Bevestig de trekhaak met de bouten en moeren samen met de verstevigingen in de vier gaten in de bumperbalk en breng de auto omhoog.
- 15 Bevestig de trekhaak aan de vloer onder de reservewielbak.
- 16 Draai de bevestigingen van de bumperbalk op de carrosserie vast en haal de bouten en moeren aan waarmee de trekhaak op de bumperbalk en de vloer vastzit.

**Aanhaalmoment, bumperbalk op carrosserie: 50 Nm (37 lbf ft)**

**Aanhaalmoment, trekhaak op bumperbalk: 50 Nm (37 lbf ft)**

**Aanhaalmoment, trekhaak op vloer: 50 Nm (37 lbf ft)**

- 17 Demonteer het doorvoerrubber.

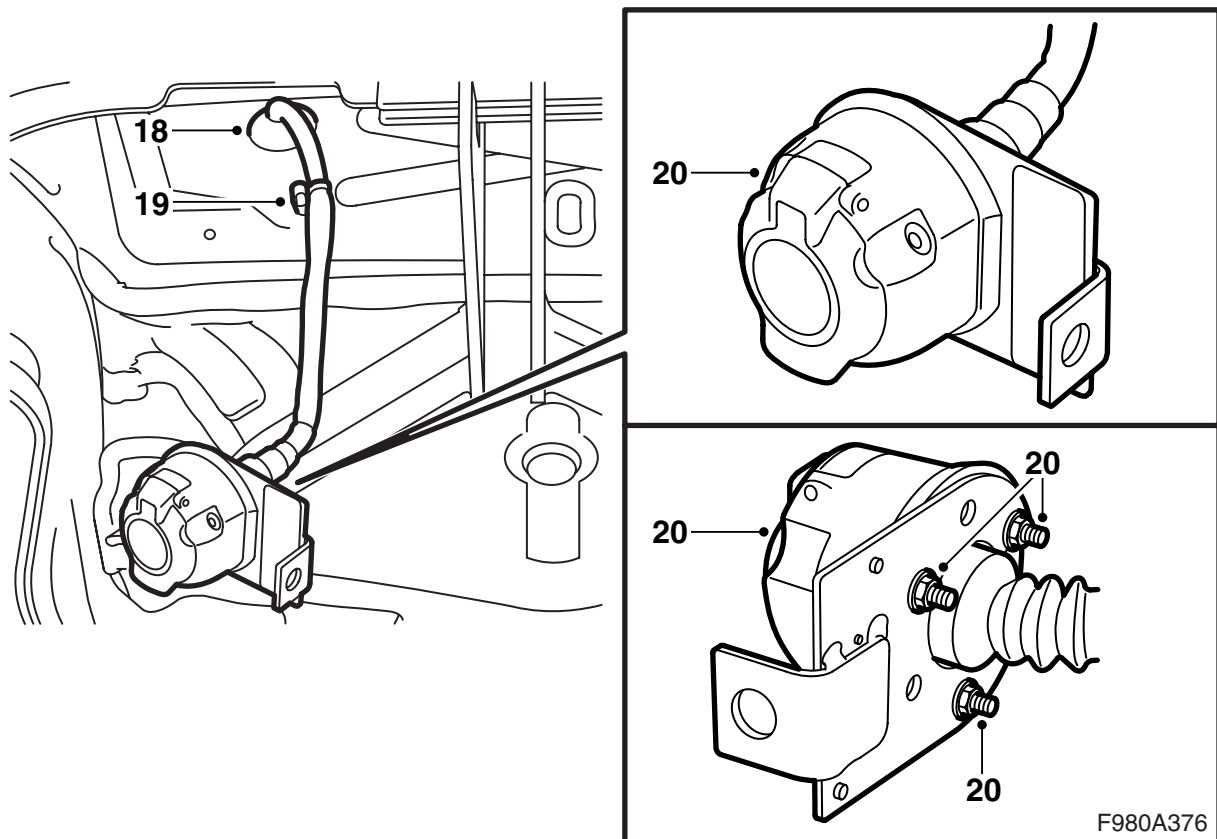

- 18 Haal de bedrading door het gat in de carrosserie.
- 19 Bevestig de bedrading op de rechter lasbout aan de linkerkant van de trekhaak.
- 20 Monteer het 13-polige contact op de contacthouderplaat. Zorg dat het deksel naar boven toe openslaat.

---

**N.B.**

De afdichting tussen het contact en de contacthouderplaat moet correct gemonteerd zijn en mag nergens naar binnen gevouwen zijn.

---



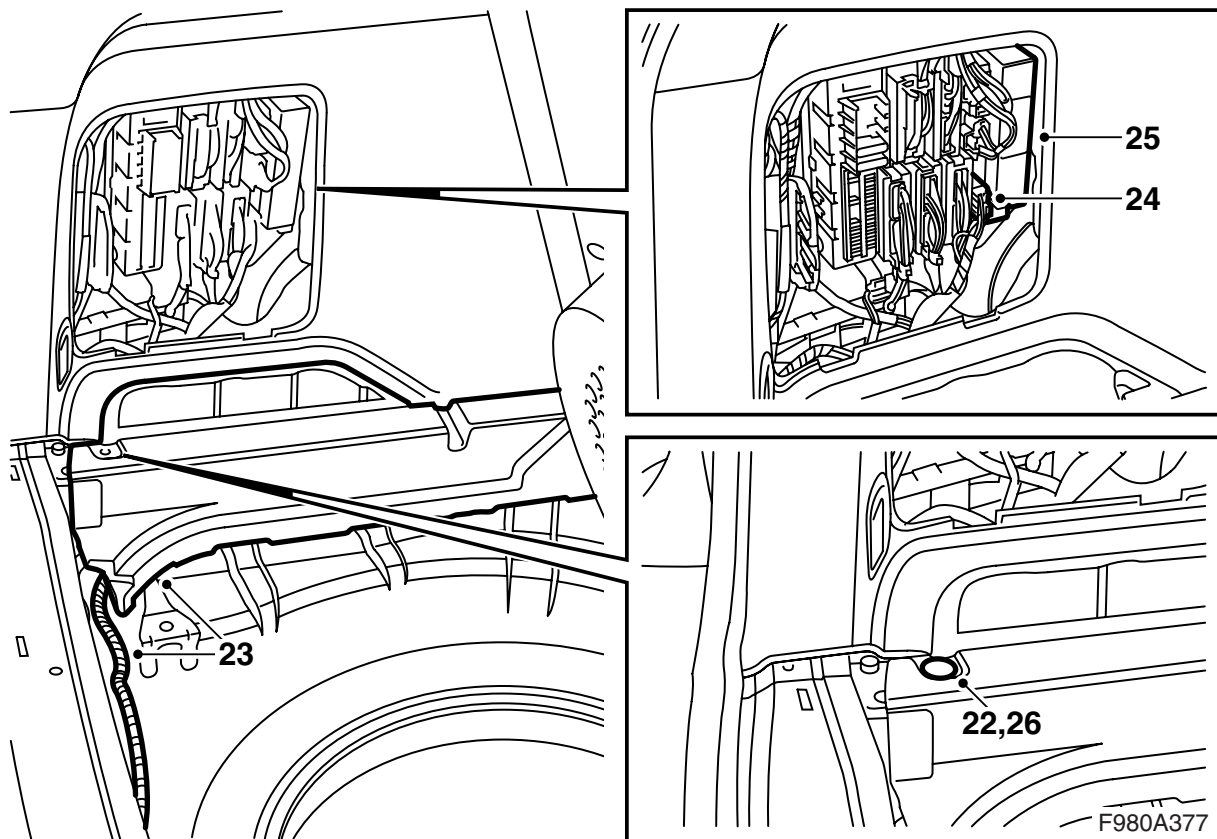

- 21 Breng de auto omlaag.
- 22 Demonteer de clip waarmee het blok piepschuim aan de linkerzijde vastzit.
- 23 Til het blok piepschuim voorzichtig op om de bedrading eronderdoor te halen.
- 24 Sluit de connector van de bedrading op de relais- en zekeringhouder achterin aan en zet de bedrading met vier kabelbinders vast.

---

**N.B.**

U moet de blauw-witte (BU/WH) draad die niet op de connector aangesloten is niet gebruiken, maar samen met de bedrading in de dichtstbijzijnde kabelbinder vastzetten.

- 25 Monteer de elektronikamodule uit de set in de relais- en zekeringhouder achterin en breng de zekering op positie 8 van de relais- en zekeringhouder aan.
- 26 Monteer de clip voor het blok piepschuim.

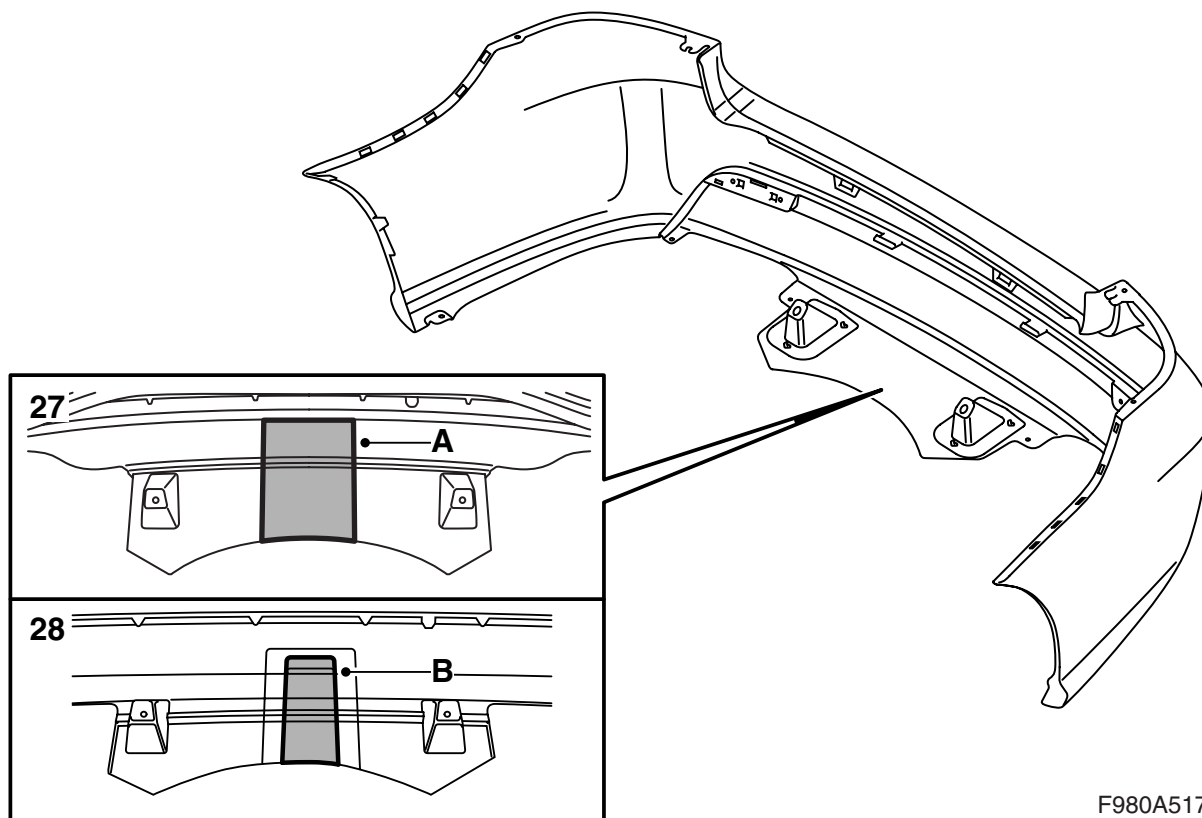

#### 27 M06–07, auto's zonder bumperskirt

Snijd/zaag vanaf de binnenkant van de bumper binnen de verstevigungsribben langs de markering (A).

#### **! WAARSCHUWING**

Bij gebruik van zagen en messen is er kans op letsel. Wees voorzichtig bij het uitsnijden. Controleer of de bumpermantel stabiel ligt voordat u met het uitsnijden begint. Gebruik beschermende uitrusting, zoals werkhandschoenen, een veiligheidsbril en gehoorbescherming.

#### **Opmerking**

Het is mogelijk dat de uitsparing na montage van de trekhaak moet worden aangepast. Controleer of er een geringe speling zit tussen de trekhaak en de bumper.

#### 28 M06–07, auto's met bumperskirt

Snijd/zaag vanaf de binnenkant van de bumper binnen de verstevigungsribben langs de markering (B).

#### **! WAARSCHUWING**

Bij gebruik van zagen en messen is er kans op letsel. Wees voorzichtig bij het uitsnijden. Controleer of de bumpermantel stabiel ligt voordat u met het uitsnijden begint. Gebruik beschermende uitrusting, zoals werkhandschoenen, een veiligheidsbril en gehoorbescherming.

#### **Opmerking**

Het is mogelijk dat de uitsparing na montage van de trekhaak moet worden aangepast. Controleer of er een geringe speling zit tussen de trekhaak en de bumper.

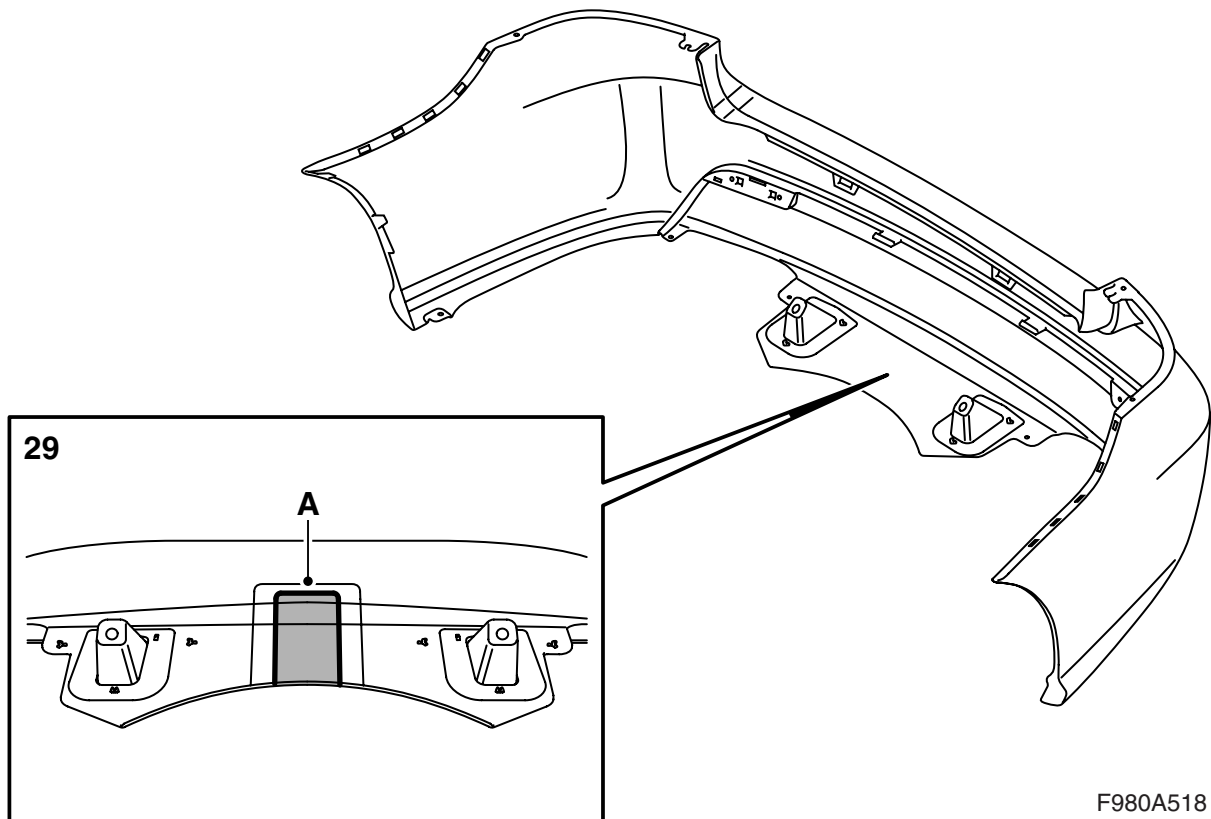

### 29 M08, auto's zonder bumperskirt

Snijd/zaag vanaf de binnenkant van de bumper langs de binnenste markeringslijnen (A).

#### **WAARSCHUWING**

Bij gebruik van zagen en messen is er kans op letsel. Wees voorzichtig bij het uitsnijden. Controleer of de bumpermantel stabiel ligt voordat u met het uitsnijden begint. Gebruik beschermende uitrusting, zoals werkhandschoenen, een veiligheidsbril en gehoorbescherming.

#### **Opmerking**

Het is mogelijk dat de uitsparing na montage van de trekhaak moet worden aangepast. Controleer of er een geringe speling zit tussen de trekhaak en de bumper.

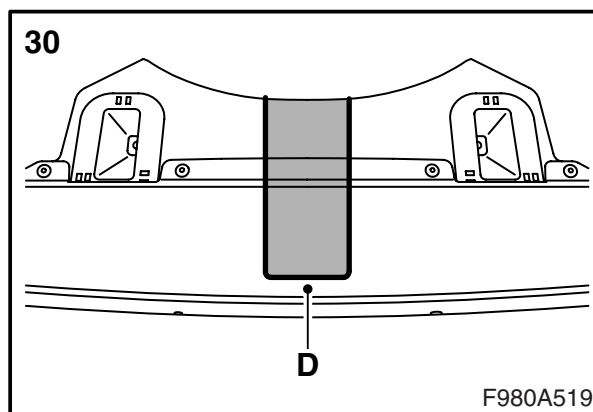
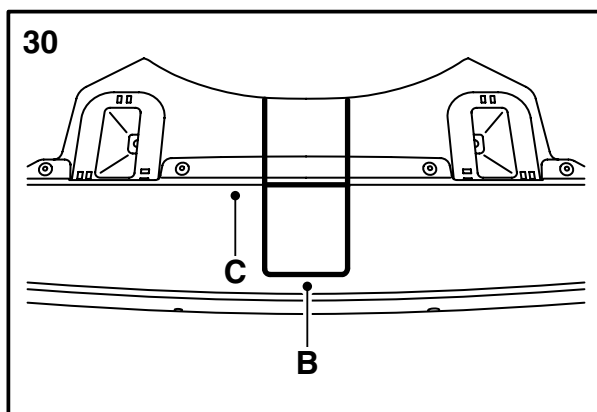
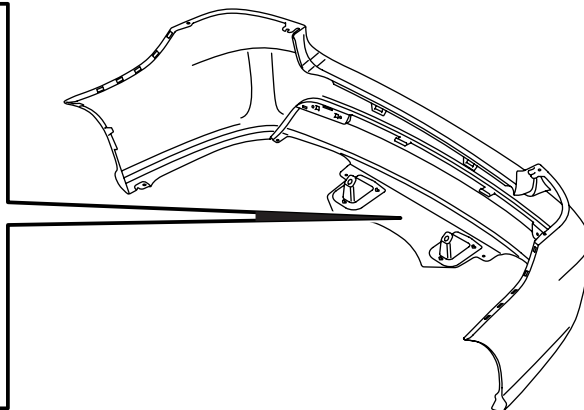
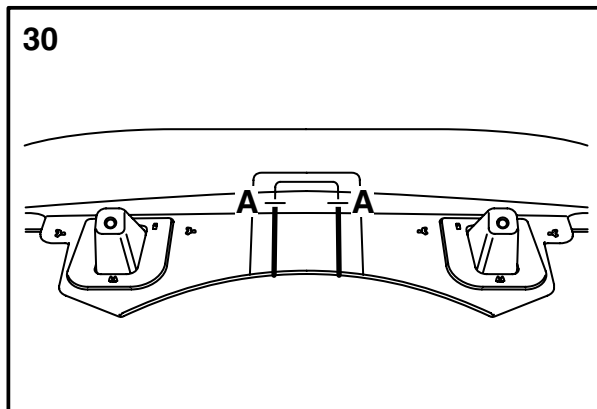

F980A519

### 30 M08, auto's met bumperskirt

30.1 Druk mal 3 af en knip de mal uit.

#### N.B.

Controleer of de maten van de mal na het afdrukken kloppen met de maataanduidingen.

Maak een eigen mal, als het niet mogelijk is om een afdruk te maken die overeenkomt met de maataanduidingen.

#### Opmerking

Mal 1 en 2 worden gebruikt voor een afneembare trekhaak waarvoor deze montagerichtlijn niet geldt.

30.2 Zaag vanaf de binnenkant van de bumper langs de binnenste markeringslijnen tot aan (A).

30.3 Keer de bumper om.

30.4 Houd mal 3 (B) tegen de rand (C) aan op de buitenkant van de bumperskirt. Centreer de mal tussen de ingezaagde sleuven en trek een lijn om de mal.

30.5 Zaag vanaf de buitenkant van de bumperskirt langs de markering (D).

#### ⚠ WAARSCHUWING

Bij gebruik van zagen en messen is er kans op letsel. Wees voorzichtig bij het uitsnijden. Controleer of de bumpermantel stabiel ligt voordat u met het uitsnijden begint. Gebruik beschermende uitrusting, zoals werkhandschoenen, een veiligheidsbril en gehoorbescherming.

#### Opmerking

Het is mogelijk dat de uitsparing na montage van de trekhaak moet worden aangepast. Controleer of er een geringe speling zit tussen de trekhaak en de bumper.

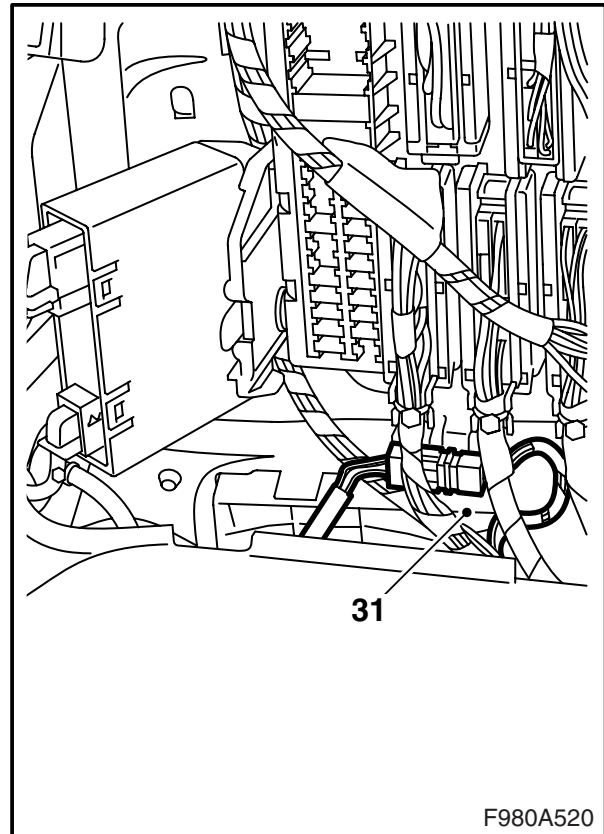
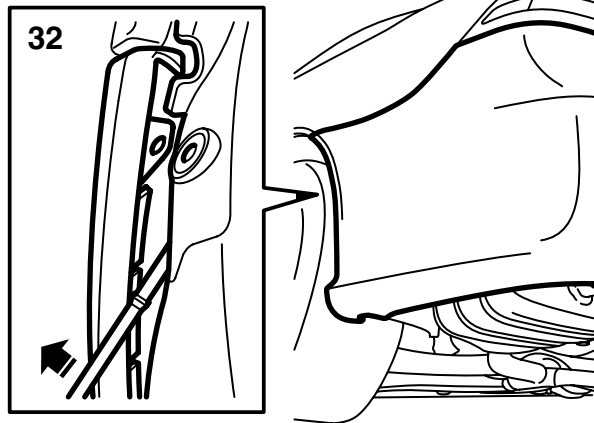

F980A520

- 31 **SPA:** Breng de verbinder in en sluit deze aan.
- 32 Pas de twee uitsteeksels van de bumpermantel in onder de houders en de buitenhoeken tussen de binnenspatborden en de houders bij de wielkuipen. Druk de bumpermantel aan.
- 33 **M06-07 met subwoofer:** Haal de subwoofer omlaag en schroef deze vast.
- 34 Monteer het vloergedeelte aan de linkerzijde.
- 35 Klap de vloerplaat omlaag.

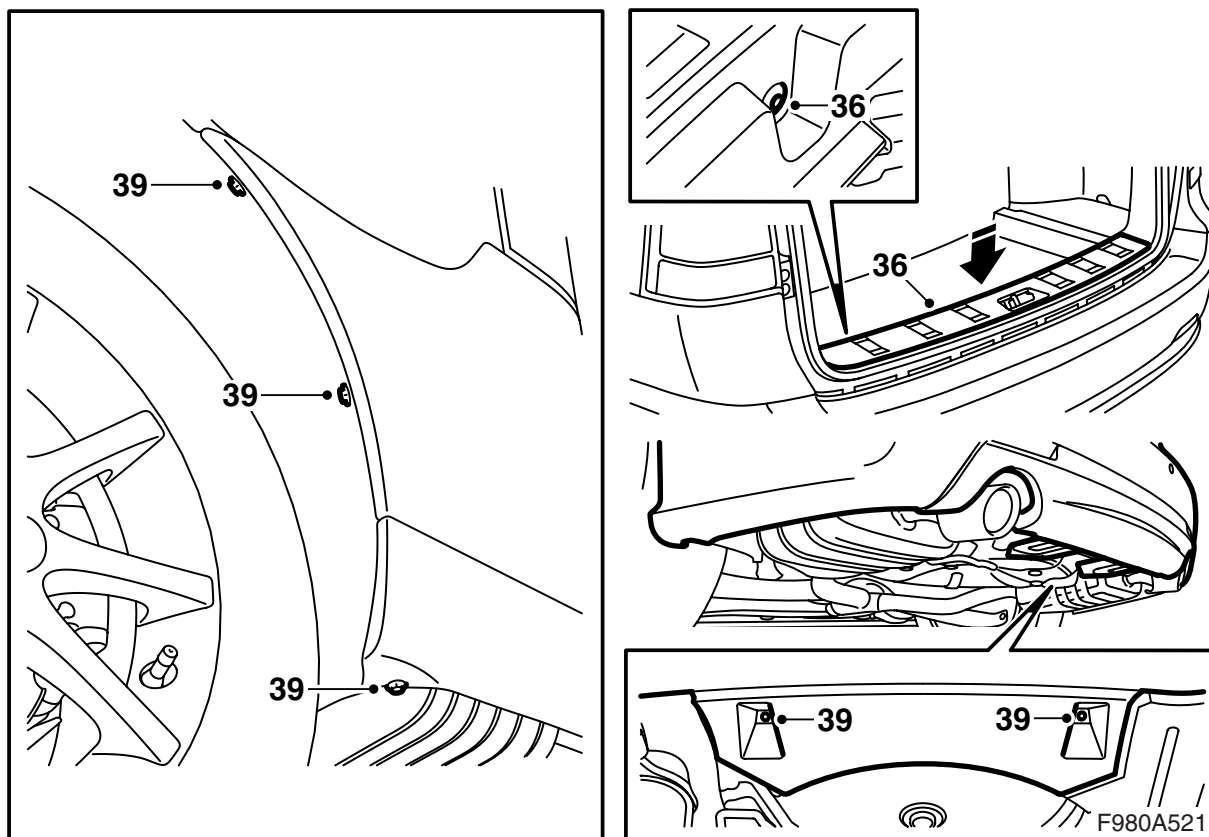

- 36 Monteer de dorpellijst.
- 37 Monteer het luik in de zijbekleding.
- 38 Breng de auto omhoog.
- 39 Breng de twee moeren aan waarmee de luchtgeleideplaat van de bumper aan de carrosserie vastzit en de bouten waarmee de bumpermantel aan de wielkuipen vastzit.

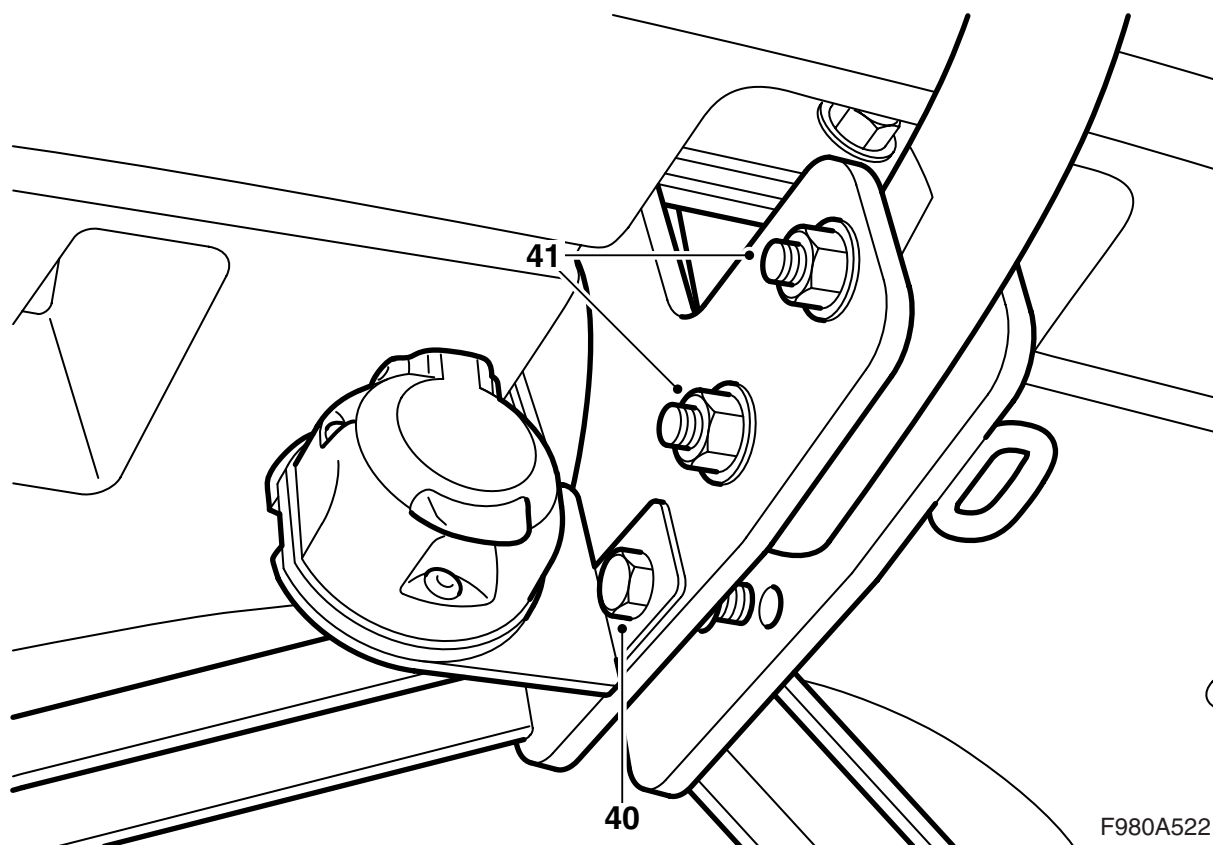

- 40 Monteer de contacthouderplaat met het elektrische contact op de trekhaak.
- 41 Monteer de kogeleenheid op de carrossieresteun.

---

**N.B.**

Breng de bouten vanaf de rechterkant in.

---

**Aanhaalmoment: 90 Nm (66,5 lbf ft)**

- 42 Breng de auto omlaag en controleer de pasvorm ten opzichte van de bumper. Stel zo nodig bij.
- 43 Scheur de bladzijde met de gebruiksaanwijzing voorzichtig los en geef deze samen met de montagerichtlijn aan de klant.

Bedradingsschema

701

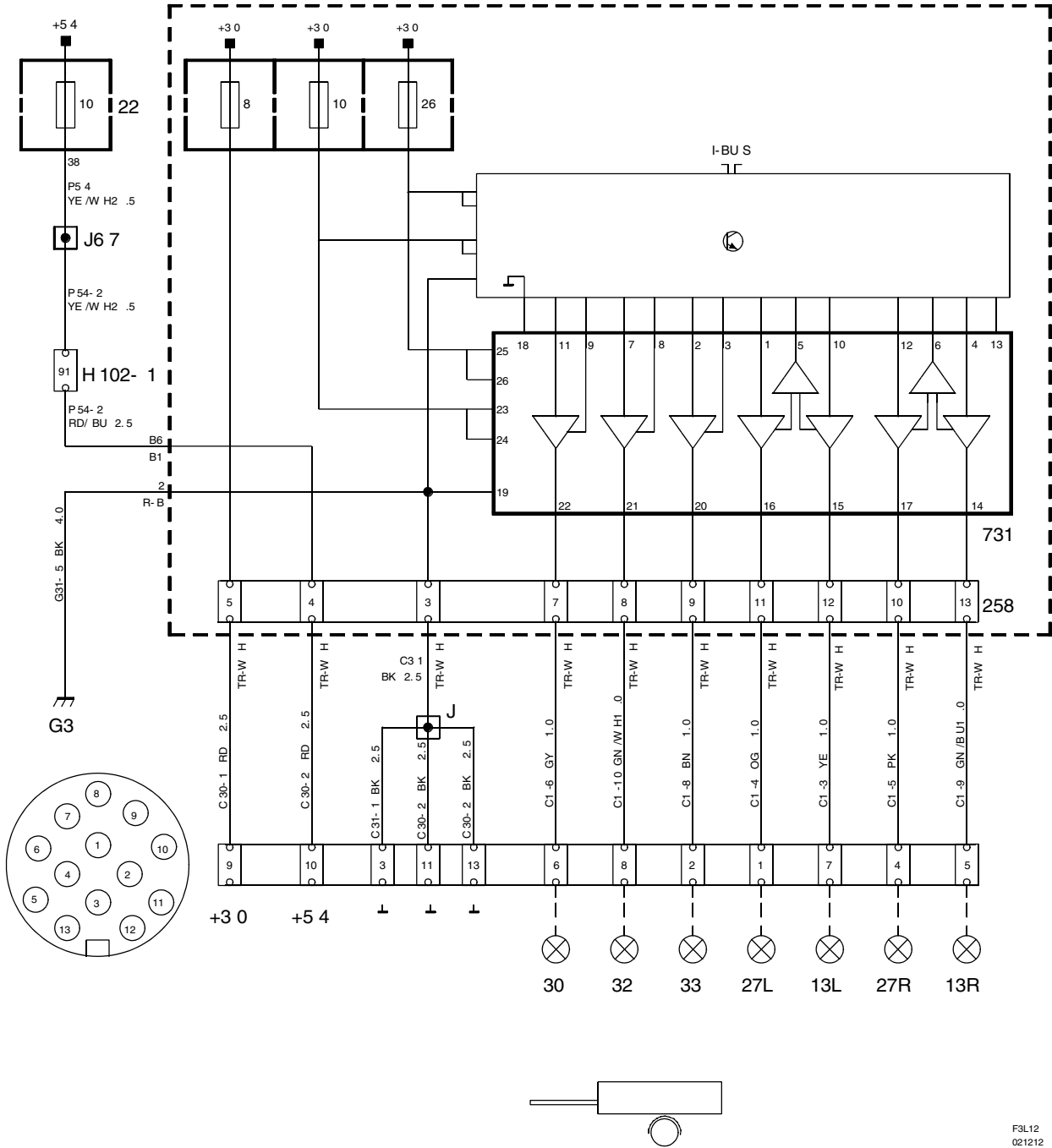

F3L12  
021212



## Componentenlijst

Nr.	Aanduiding positie
<b>Componenten</b>	
13	Lamp, parkeerlicht; op de aanhanger
22	Relais- en zekeringhouder, dashboard; aan de korte kant van het dashboard bij het linker portier
27	Lamp, richtingaanwijzer; op de aanhanger
30	Lamp, remlicht; op de aanhanger
32	Lamp, achteruitrijlicht; op de aanhanger
33	Lamp, mistachterlicht; op de aanhanger
258	Aansluiting, bedrading trekhaak; in de relais- en zekeringhouder in de бага- geruimte
701	Relais- en zekeringhouder, bagageruimte; op de wand achter de wielkuip linksachter
731	Stuur-unit, aanhangerkoppeling; in de relais- en zekeringhouder in de бага- geruimte
<b>102-polige verbinder</b>	
H102-1	Onder de linker A-stijl
<b>Krimpverbindingen</b>	
J	Ca. 160 mm van de 13-polige connector
J67	<b>LHD:</b> Ca. 150 mm van de aftakking voor de vloerverlichting linksvoor in de richting van verbinder H102-1 <b>RHD:</b> Ca. 50 mm van de aftakking voor massapunt G40 in de richting van massa- punt G41
<b>Massapunten</b>	
G3	In de bagageruimte onder aan het linker combi-lamphuis

## Gebruiksaanwijzing

(te bewaren in het instructieboekje dat bij de auto hoort)

---

### **N.B.**

Sommige aanhangers/caravans zijn uitgerust met een ander soort elektrische uitrusting dan de gebruikelijke buitenverlichting (zoals binnenverlichting of een ventilator). Als deze uitrusting via het aanhangercontact is aangesloten op de auto, moet de aanhanger/caravan met een 13-polige connector worden aangesloten die voldoet aan de ISO-norm 11446 om in de benodigde individuele voeding te voorzien.

**Auto met SPA:** Het SPA zal er bij het meten van de afstand tot obstakels achter de auto rekening mee houden of u wel of geen trekhaak gemonteerd hebt.

---



**Mal 3**

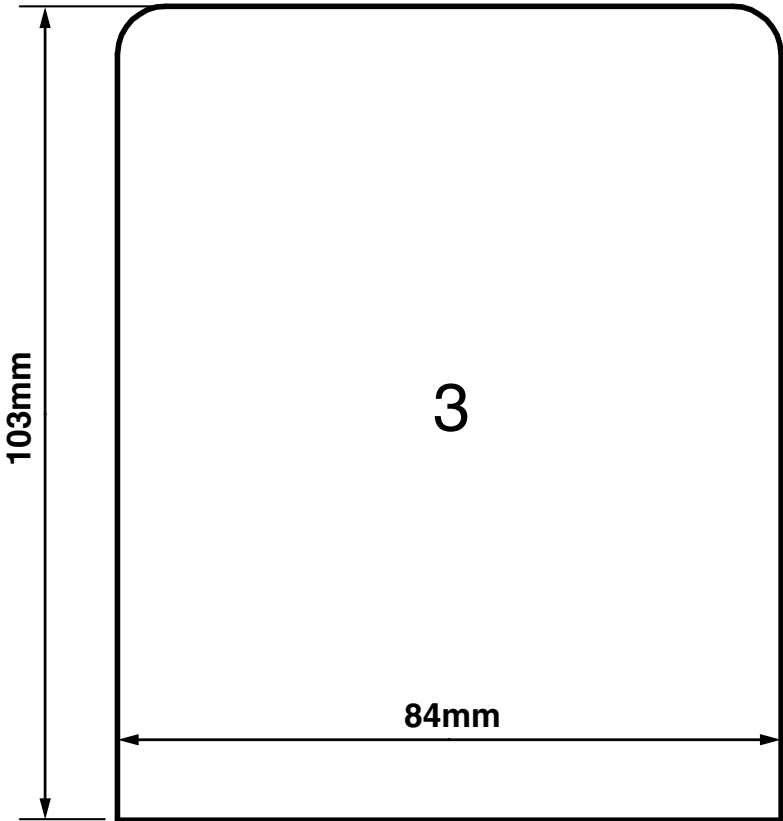

F980A516