



**MONTERINGSANVISNING · INSTALLATION INSTRUCTIONS  
MONTAGEANLEITUNG · INSTRUCTIONS DE MONTAGE**

**Saab 9-3 CV M04-**

**Navigatiesysteem**

Accessories Part No.	Group	Date	Instruction Part No.	Replaces
12 832 506 12 832 507 12 832 520 12 832 522	9:51-03	Jan 04	12 832 516	12 832 516 Aug 03

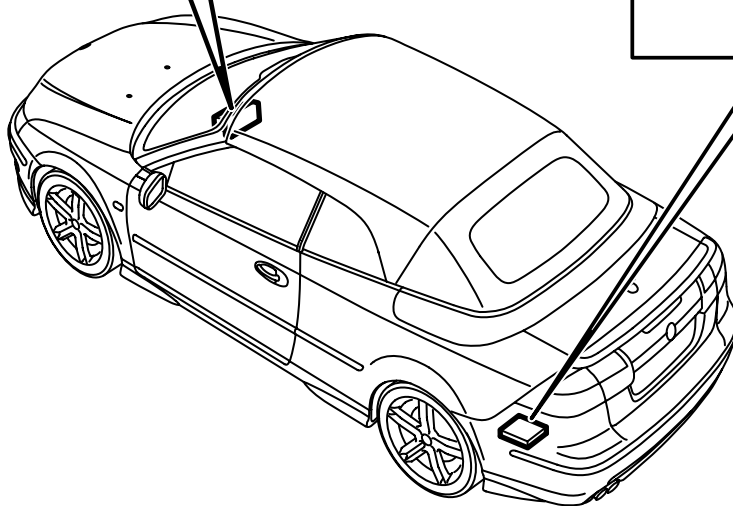
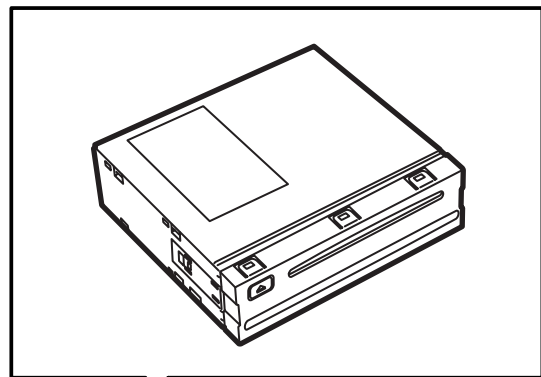
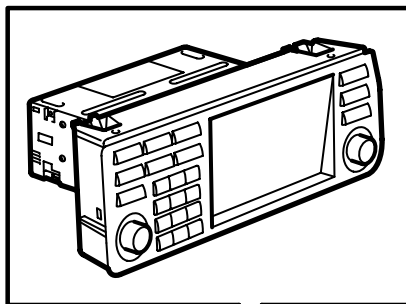

F930A259

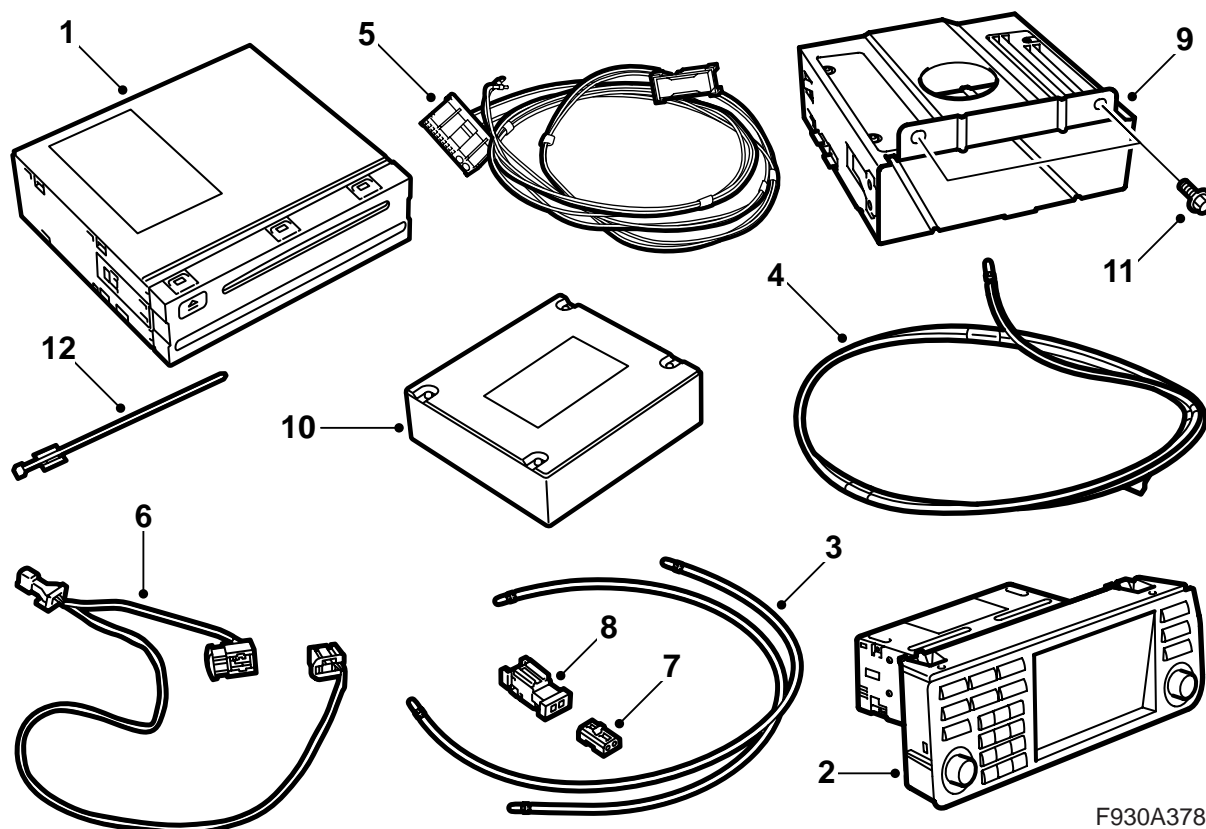

F930A378

- 1 Dvd-speler
- 2 Bedieningspaneel
- 3 Glasvezelkabel (3 st.)
  - Tussen de eenheden op de console in de bagageruimte (455 mm lang)
  - Versterker - dvd-speler (1850 mm lang)
  - Dvd-speler - torsiebox (1195 mm lang)
- 4 Glasvezelkabel (A-stijl - torsiebox, 2770 mm lang)
  - (alleen in set 12 832 520 en 12 832 522)
- 5 Bedrading met glasvezelkabel
  - (alleen in set 12 832 520 en 12 832 522)
- 6 Bedrading
- 7 Connector optische kabel, 2-polig
  - (1 st. in set 12 832 506 en 12 832 507)
  - (2 st. in set 12 832 520 en 12 832 522)
- 8 Verbinder optische kabel, 2-polig
  - (alleen in set 12 832 506 en 12 832 507)
- 9 Console voor telematica-eenheid
  - (alleen in set 12 832 520 en 12 832 522)
- 10 Telematica-eenheid
  - (alleen in set 12 832 520 en 12 832 522)

- 11 Bout (2 st.)
  - (alleen in set 12 832 520 en 12 832 522)
- 12 Kabelbinder
  - (1 st. in set 12 832 506 en 12 832 507)
  - (17 st. in set 12 832 520 en 12 832 522)

**Ook de volgende artikelen zijn vereist (apart te bestellen)**

- Console voor uitrusting in de bagageruimte (bepaalde auto's)
- Antenneset (bepaalde auto's)
- Microfoon (bepaalde auto's)

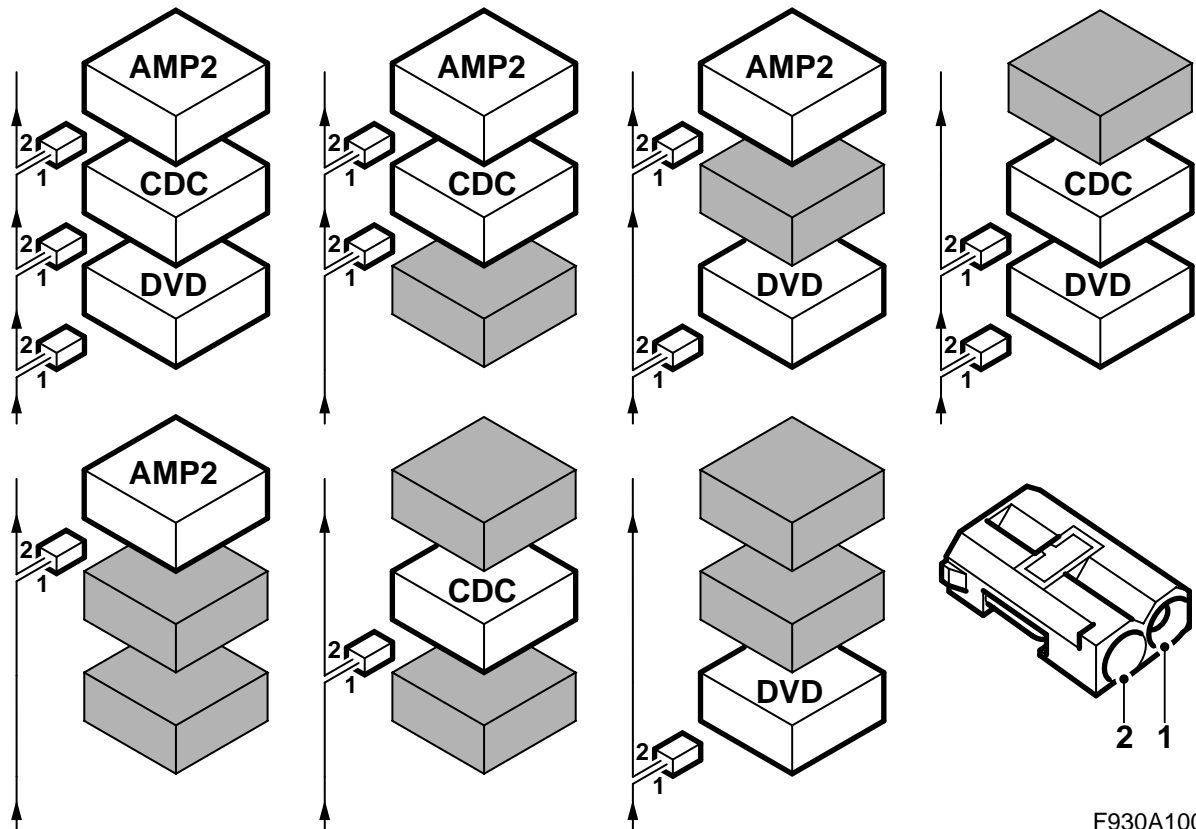

F930A100

## Buscommunicatie

Vele onderdelen van het elektrisch systeem van de auto communiceren onderling via de bus. Er bestaan drie verschillende soorten bussystemen: P-bus (Powertrain Bus, aandrijflijnbus), I-bus (Instrument Bus, instrumentenbus) en O-bus (Optic Bus, optische bus). Het audiosysteem, navigatiesysteem en telefoonsysteem communiceren via de O-bus.

De O-bus is een optische ringbus. Op elke stuur-unit van de bus zijn twee optische kabels aangesloten: een kabel voor ontvangst en een kabel voor verzending van informatie. Ontvangen meldingen worden door elke stuur-unit omgezet van een optisch signaal in een elektrisch signaal en vervolgens tijdens het verzenden opnieuw omgezet in een optisch signaal. De gegevensoverdrachtssnelheid van de O-bus bedraagt 25 Mbit/s.

### N.B.

Het is zeer belangrijk dat alle onderdelen met een aansluiting op de O-bus in een bepaalde volgorde worden aangesloten (zie afbeelding) en dat de ring altijd gesloten blijft.

Bij een aansluiting die afwijkt van de beschrijving in deze montagerichtlijn kan het gebeuren dat een groot aantal van de systemen op de auto niet langer werkt.

AMP1 is een versterker achter de zijbekleding linksachter

AMP2 is een versterker bij de relais- en zekeringhouder achterin

CDC is een cd-wisselaar bij de relais- en zekeringhouder achterin

DVD is een dvd-speler bij de relais- en zekeringhouder achterin

Bij inbouw van nieuwe uitrusting met een aansluiting op de O-bus is het van belang dat u deze aan de juiste kant van de bestaande uitrusting monteert.

### N.B.

Behandel de optische kabels voorzichtig om vervorming van de signalen te voorkomen.

- Het is uitermate belangrijk dat u de twee kabels in de connector niet verwisselt.
- De kabels zijn niet te verlengen.
- Zorg dat er geen bochten in de kabel komen te zitten met een bochtstraal kleiner dan 25 mm.
- Stel de kabel niet bloot aan temperaturen hoger dan 85°C.
- Houd de uiteinden van de kabel vrij van vuil.
- Stel de kabel niet bloot aan slagen of stoten, omdat het doorzichtige kunststof daarbij wit kan uitslaan waardoor de lichtsterkte afneemt. Dit kan storingen in de communicatie veroorzaken.
- Zorg dat de kabel niet strak langs een scherpe rand ligt, omdat er daarbij een grotere mate van signaaldemping optreedt.

---

### **N.B.**

Wanneer de linker voorstoel elektrisch bediend is en er geen console aanwezig is bij de relais- en zekeringhouder achterin, moet u de linker voorstoel zo ver mogelijk naar voren zetten en het ruggedeelte vooroverklappen.

- 1 Sluit het diagnose-instrument aan en scheid het bedieningspaneel van het infotainmentsysteem van de auto.

---

### **N.B.**

De stuur-unit is gevoelig voor elektrostatische ontlading. Om schade aan de inwendige componenten van de stuur-unit te voorkomen, moet u de stuur-unit voorzichtig vervangen en wel als volgt:

- Zorg dat u nooit met uw handen of kleren in contact komt met de aansluitpennen van de stuur-unit.
- Aardt u zich door de carrosserie/motor van de auto aan te raken. Koppel de connector van de stuur-unit in de auto los.
- Aardt u zich door de carrosserie/motor van de auto aan te raken. Sluit de connector van de stuur-unit in de auto aan.
- Leg de te vervangen stuur-unit in de retourverpakking zonder de aansluitpennen aan te raken.
- Laat de nieuwe stuur-unit zo lang mogelijk in de verpakking zitten.

---

Open het menu "Alles" en selecteer de te scheiden stuur-unit onder "Toevoegen/Verwijderen". Kies vervolgens voor "Verwijderen" en volg de aanwijzingen op het display. De contactsleutel moet daarbij in stand ON staan. Het kan zijn dat u TIS2000 nodig hebt. Wanneer u de stuur-unit van de auto hebt gescheiden, moet u de contactsleutel in stand OFF draaien. Daarna kunt u de stuur-unit demonteren.

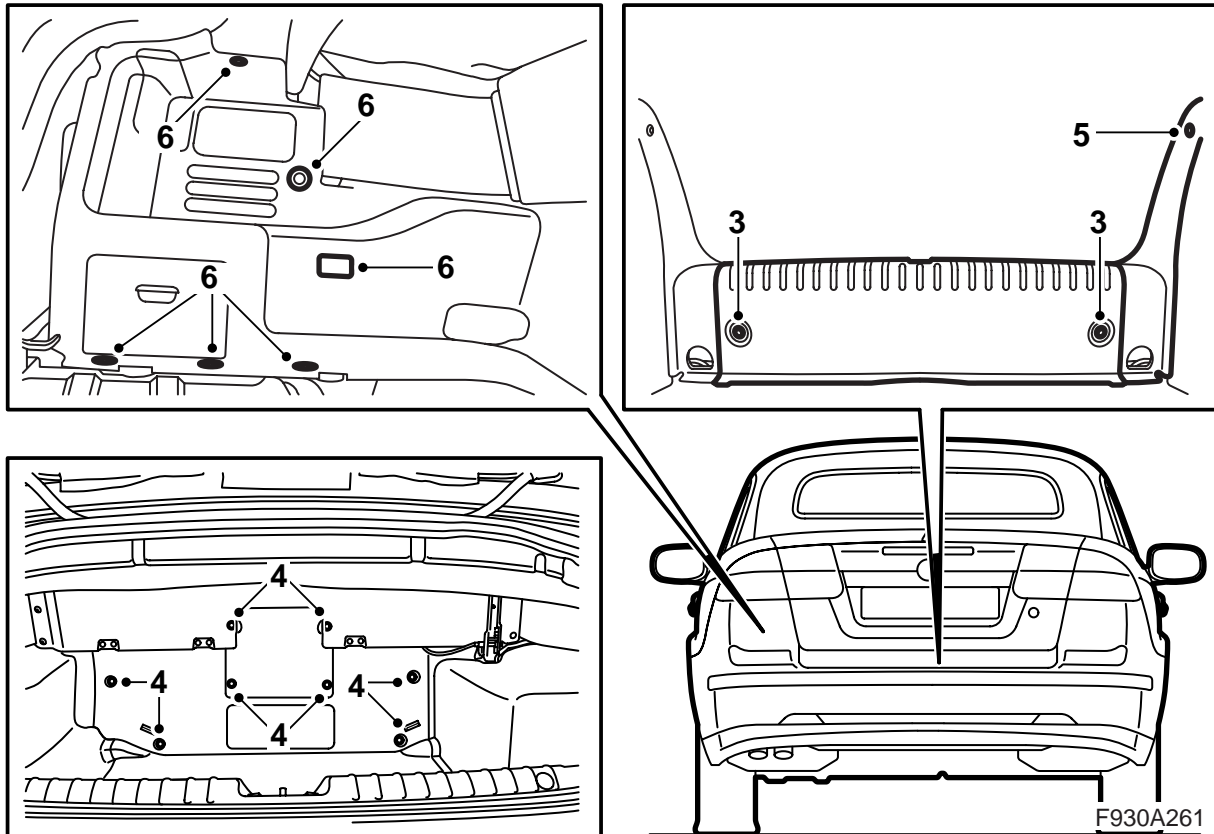

- 2 Sluit de kap en open de bagageklep.
- 3 Haal de mat van de bagageruimtevloer en demonteer de dorpellijst van de bagageruimte.
- 4 Demonteer de klinknagels en til het voorste gedeelte van de bekleding uit de bagageruimte.
- 5 Demonteer de zijdorpellijst aan de linkerkant.
- 6 Verwijder de clips van de linker zijbekleding en klap de bekleding opzij. Haak de band aan de achterzijde van de zijbekleding los en koppel de connector van de bagageruimteverlichting los. Demonteer de zijbekleding.
- 7 Controleer, vanuit de bagageruimte, of er een aansluiting voor de antennekabel boven op de torsiebox zit en of er een telematica-eenheid op de torsiebox gemonteerd is. Als er een telematica-eenheid gemonteerd is, moet u deze demonteren zonder de connectoren los te koppelen.

**Geen aansluiting voor antennekabel:** Ga verder met punt 8.

**Er is één paarse antenneaansluiting maar geen telematica-eenheid aanwezig:** Ga verder met punt 8.

**Er is één blauwe antenneaansluiting maar geen telematica-eenheid aanwezig:** Ga verder met punt 10.

**Er is één paarse antenneaansluiting en een telematica-eenheid aanwezig:** Ga verder met punt 8.

**Er zijn twee antennekabelaansluitingen aanwezig, maar de telematica-eenheid ontbreekt:** Ga verder met punt 10.

**Er zijn twee antennekabelaansluitingen en een telematica-eenheid aanwezig, maar alleen de paarse antennekabel is op de telematica-eenheid aangesloten:** Ga verder met punt 10.

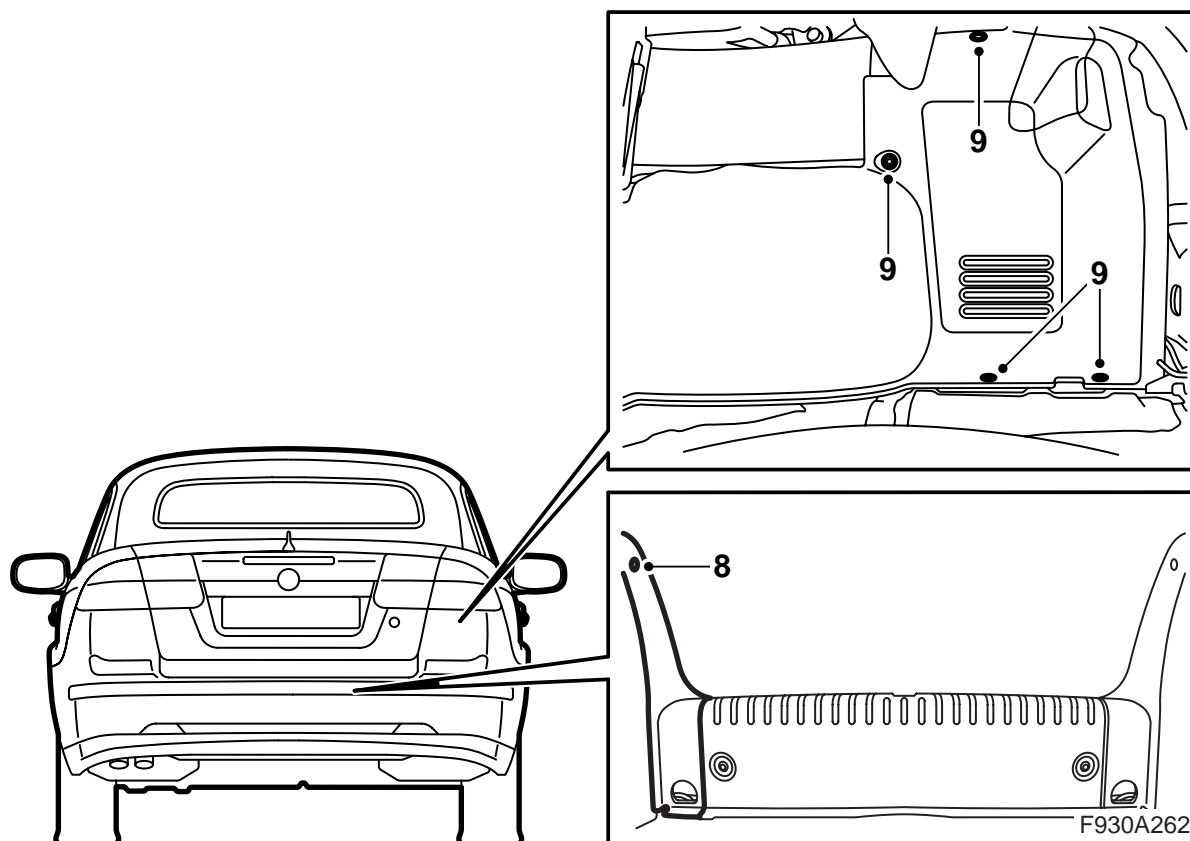

- 8 Demonteer de zijdorpeellijst aan de rechterkant.
- 9 Verwijder de clips van de rechter zijbekleding en klap de bekleding opzij. Haak de band aan de achterzijde van de zijbekleding los en demonteer de zijbekleding.
- 10 Open de kap volledig, maar laat de kapafdekking openstaan.
- 11 Open de achterste zijruiten helemaal.

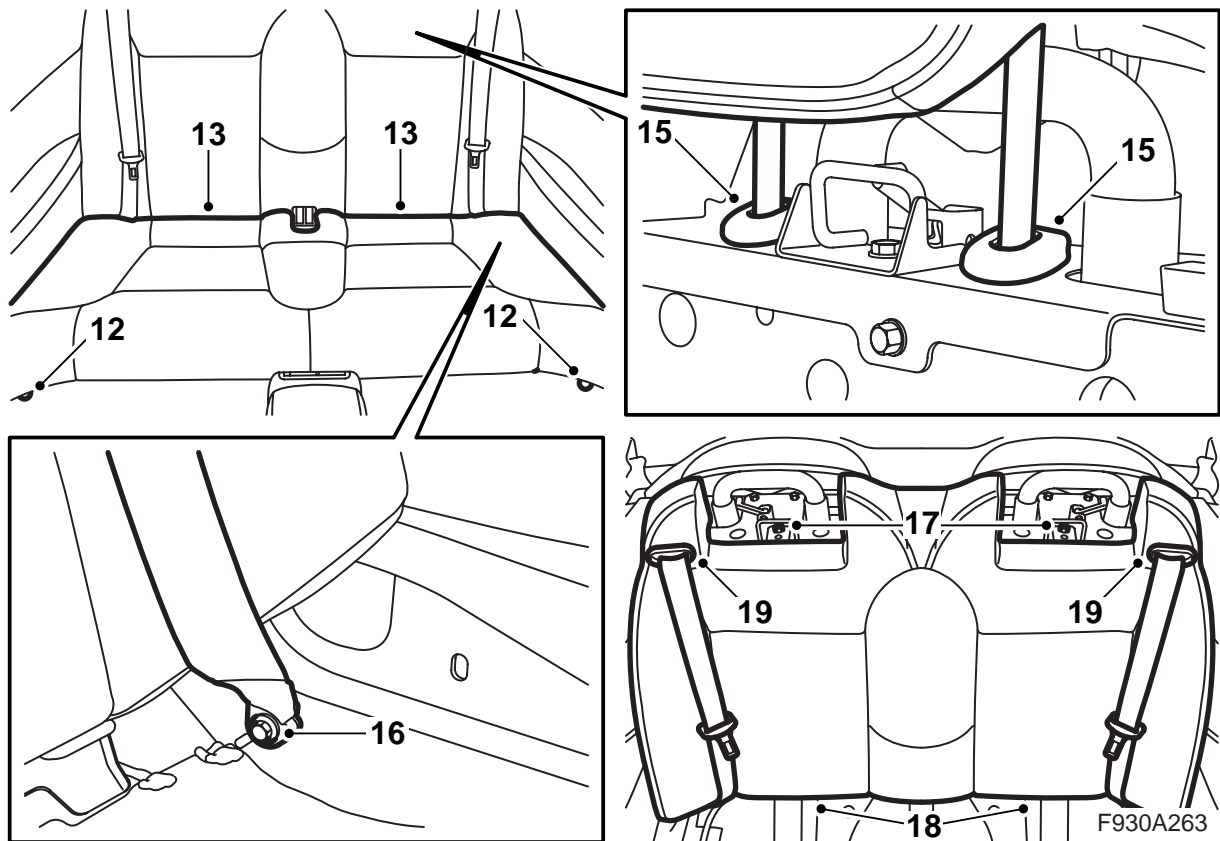

- 12 Draai de bouten los waarmee het zitgedeelte van de achterbank aan de voorkant vastzit.
- 13 Til het zitgedeelte op en trek het dusdanig naar voren dat het loskomt.
- 14 Trek de beide achterste hoofdsteunen zo ver mogelijk omhoog.
- 15 Duw de vergrendelingen op de bussen van de hoofdsteunen in. Houd de vergrendelingen ingedrukt en demonteer de hoofdsteunen.
- 16 Draai de bouten uit de onderste bevestiging van de veiligheidsgordels.
- 17 Draai de twee bouten uit de bovenste bevestiging van het ruggedeelte.
- 18 Trek het onderstuk van het ruggedeelte naar voren en til het ruggedeelte omhoog.
- 19 Duw de geleider voor de veiligheidsgordel uit het ruggedeelte en haal de veiligheidsgordel uit de geleider en het ruggedeelte.

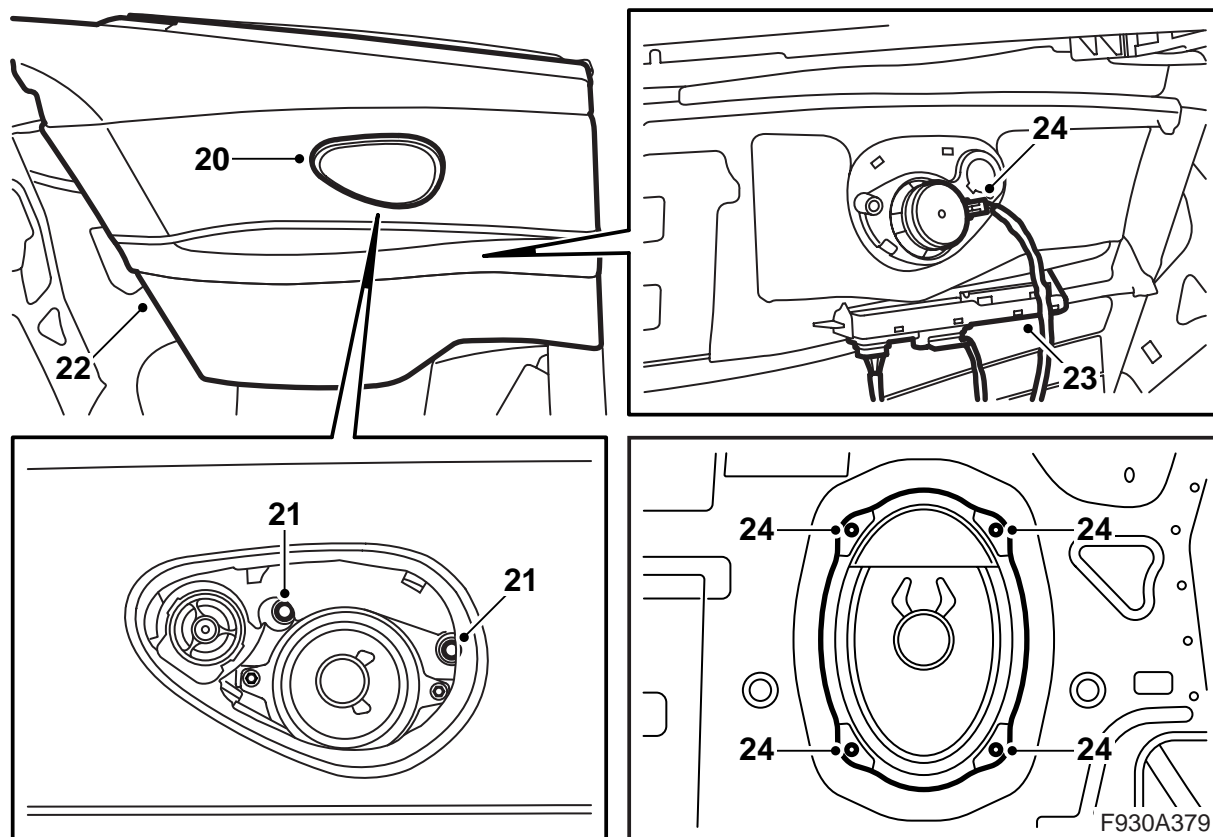

- 20 Demonteer het luidsprekerrooster uit de zijbekleding linksachter. Maak gebruik van het demontagegereedschap 82 93 474.
- 21 Draai de bouten los waarmee de zijbekleding linksachter vastzit.
- 22 Til de zijbekleding omhoog. Houd eventuele beschermrubbers apart.
- 23 Haak de stuur-unit van de zijbekleding af, maar laat de connector op de stuur-unit aangesloten zitten omdat er anders een storingcode wordt aangemaakt.
- 24 Koppel de connector van de luidspreker los en demonteer de zijbekleding.

### **N.B.**

Als er luidsprekers voor de hoge tonen in de auto zitten, moet u de verbinder dusdanig delen dat de bedrading tussen de luidsprekers voor hoge tonen en die voor het middenregister op de luidsprekers aangesloten blijft.

Demonteer de basluidsprekers of de dekplaatjes.



25 Controleer nogmaals, volgens het onderstaande alternatief, of er een aansluiting voor de antennekabel boven op de torsiebox zit en of er een telematica-eenheid op de torsiebox gemonteerd is. Controleer ook of er een paarse antennekabelverbinding naast de onderste bevestiging van de rechter veiligheidsgordel zit. Sluit de kap vervolgens.

**De antennekabelaansluiting in de torsiebox ontbreekt. Er is een paarse antennekabelaansluiting bij de onderste bevestiging van de rechter veiligheidsgordel aanwezig:** Ga verder met punt 26.

**Er is een paarse antennekabelaansluiting in de torsiebox aanwezig, maar de telematica-eenheid ontbreekt. De antennekabelaansluiting bij de onderste bevestiging van de rechter veiligheidsgordel ontbreekt:** Ga verder met punt 26.

**Er is een paarse antennekabelaansluiting en een telematica-eenheid aanwezig. De antennekabelaansluiting bij de onderste bevestiging van de rechter veiligheidsgordel ontbreekt:** Ga verder met punt 26.

**Er is een paarse antennekabelaansluiting in de torsiebox aanwezig, maar de telematica-eenheid ontbreekt. Er is een paarse antennekabelaansluiting aanwezig bij de onderste bevestiging van de rechter veiligheidsgordel:** Ga verder met punt 41.

**Er zijn twee antennekabelaansluitingen in de torsiebox aanwezig, maar de telematica-eenheid ontbreekt. De antennekabelaansluiting bij de onderste bevestiging van de rechter veiligheidsgordel ontbreekt:** Ga verder met punt 41.

**Er zijn twee antennekabelaansluitingen in de torsiebox aanwezig en de telematica-eenheid is aanwezig, maar alleen de paarse antennekabel is aangesloten. De antennekabelaansluiting bij de onderste bevestiging van de rechter veiligheidsgordel ontbreekt:** Ga verder met punt 40.

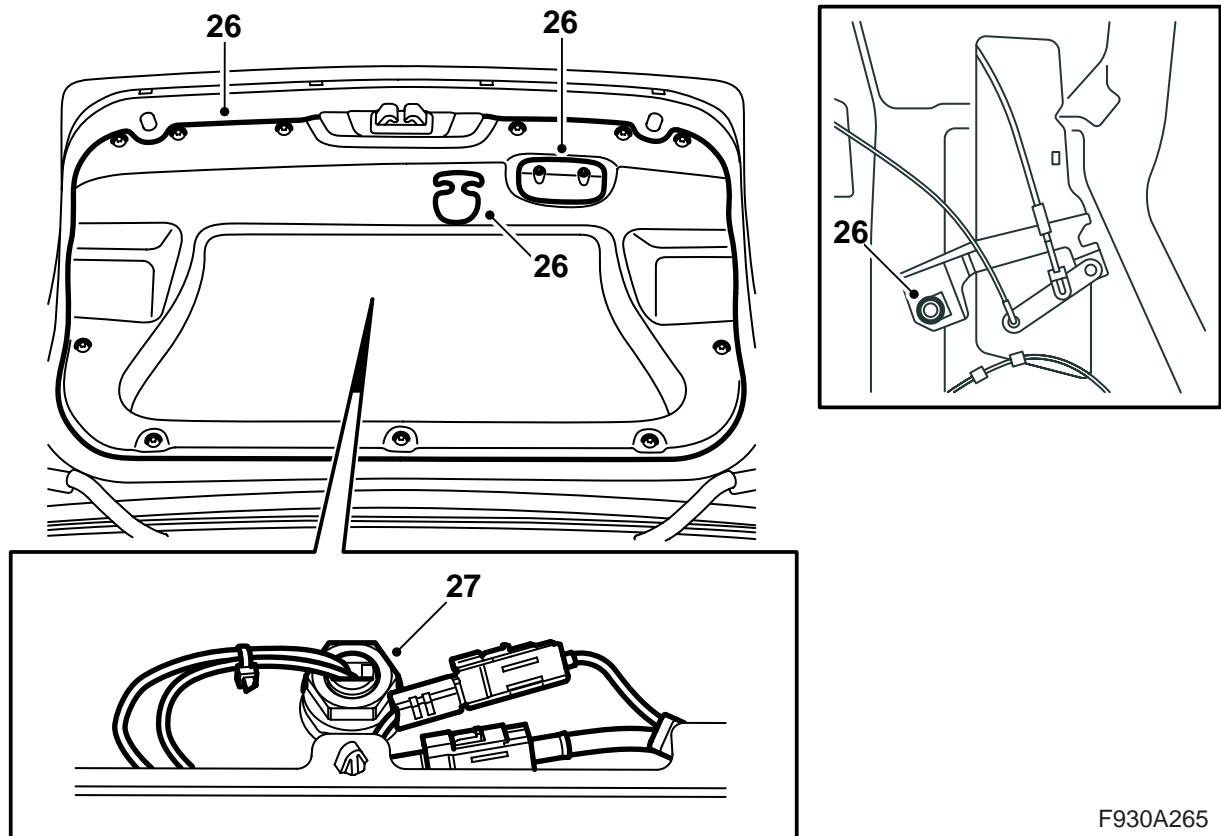

F930A265

26 Haal de bekleding op de volgende manier van de bagageklep:

- **US:** Demonteer de noodopeningshandgreep.
- Demonteer de sluihandgreep aan de binnenkant van de bagageklep, verwijder de clips en haal de bekleding van de bagageklep.
- **US:** Verwijder de bout voor het noodopeningsmechanisme en haal het mechanisme opzij.

27 Demonteer de antennekabel van de antenne en demonteer de antenne.

28 **Auto met antennekabel die verder naar het midden van de torsiebox loopt:** Ga verder met punt 36.

**Auto met antennekabel die verder naar voren loopt:** Ga verder met punt 29.

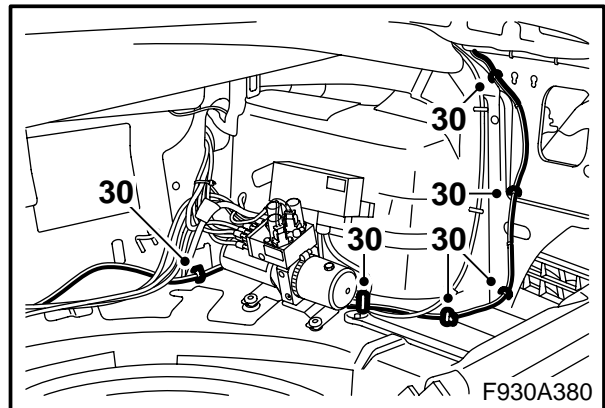
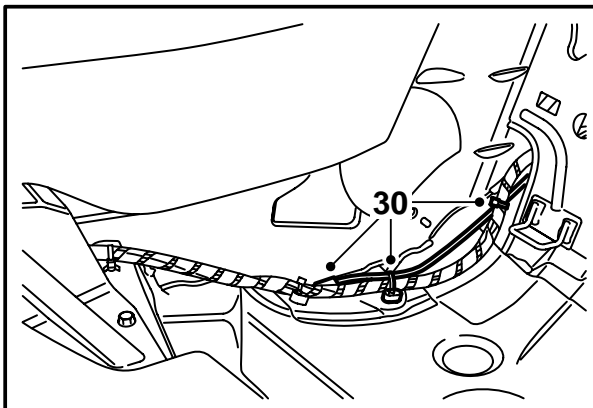
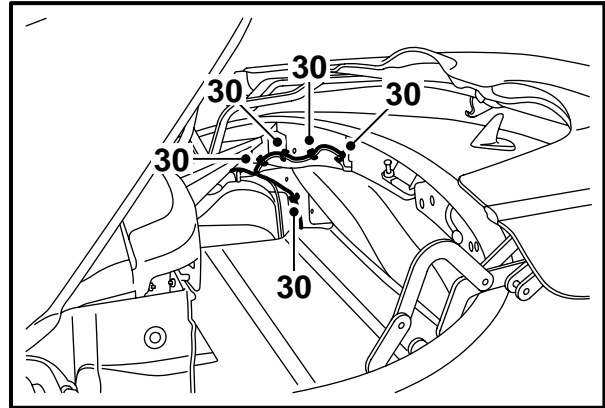
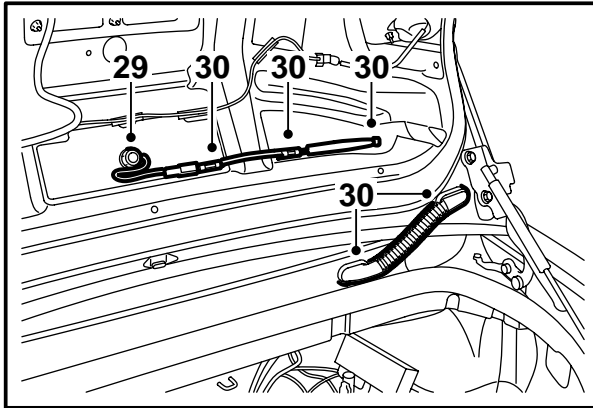

- 29 Neem de antenne uit de set en voer de antennekabels door het gat in de bagageklep. Monteer de antenne.

**Aanhaalmoment: 2 Nm (1.5 lbf ft)**

- 30 Demonteer de aanwezige antennekabel volledig tot aan de verbinding bij de achterbank. De antennekabel bestaat uit kabels voor zowel de telefoonantenne als de radioantenne, dus ook de connectoren voor de kabel van de radioantenne moeten worden gedemonteerd. Deze connectoren moeten volledig worden samengeschoven om de borging te openen.

### Opmerking

U moet de bagageklep sluiten en de kapafdekking openen om bij de antennekabel te kunnen komen.

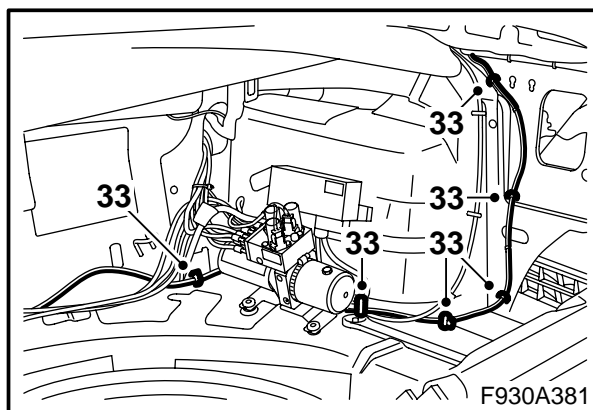
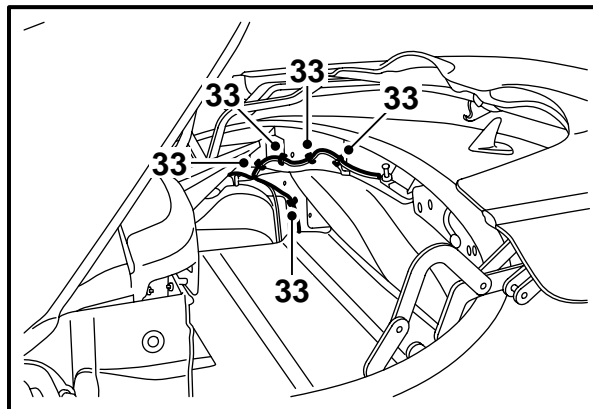
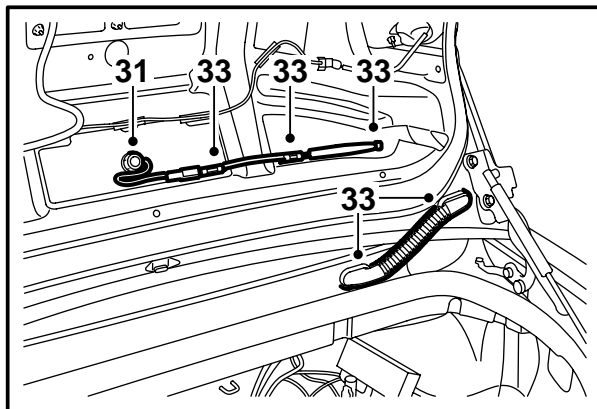

- 31 Plaats de antennekabel uit de set in de bagageklep en sluit deze op de antennes aan.
- 32 Voer de antennekabel uit de set op dezelfde manier als de oude kabel naar de torsiebox.

### Opmerking

U moet de bagageklep sluiten en de kapafdekking openen om bij de antennekabel te kunnen komen.

- 33 Bevestig de antennekabel aan de carrosserie en aan de aanwezige bedrading.

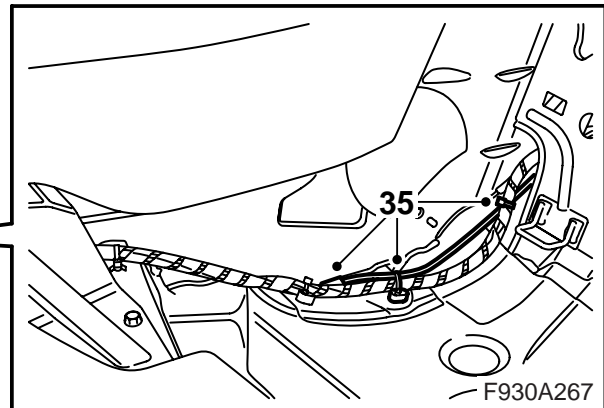
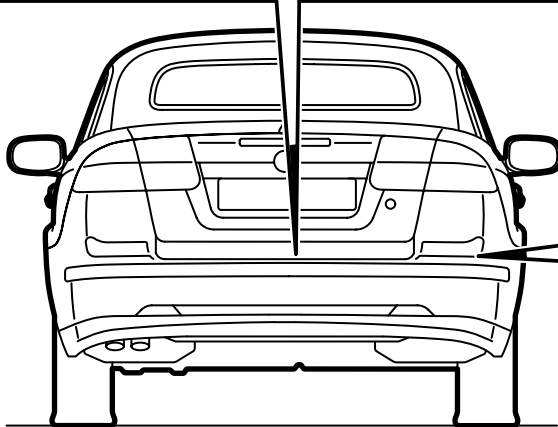
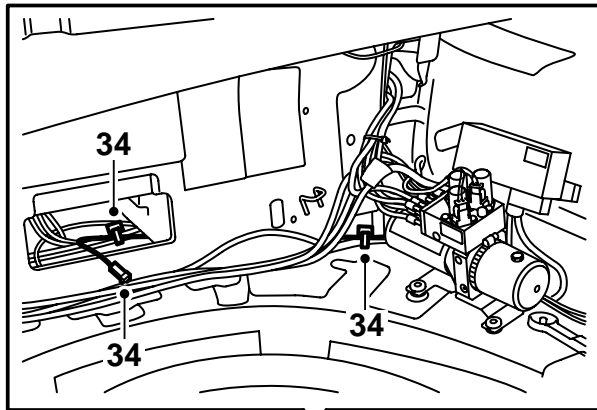

- 34 Breng de dunne antennekabel met de blauwe connector in de torsiebox en naar het midden van de torsiebox. Bevestig de antennekabel bij de aanwezige bedrading.
- 35 Voer de dikke antennekabel met de paarse connector en de antennekabel met de ronde connector voor de radioantenne door de torsiebox naar de achterbank. Sluit de dikke kabel aan op de antennekabel die naar voren in de auto gaat en bevestig deze met kabelbinders aan de aanwezige bedrading. Ga verder met punt 39.

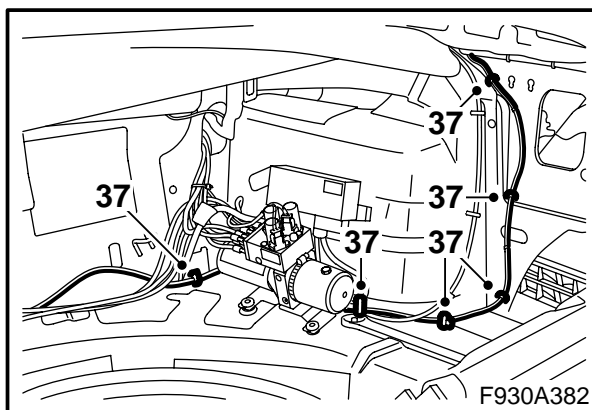
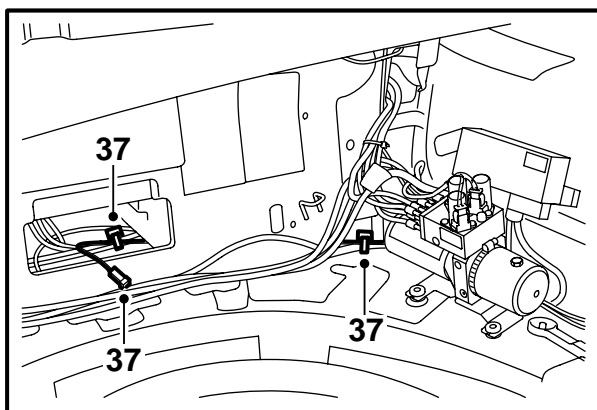
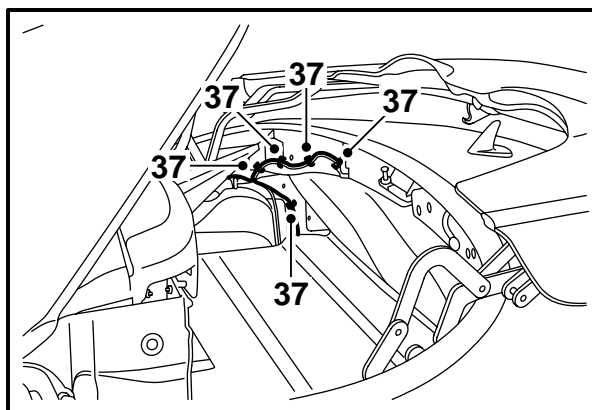
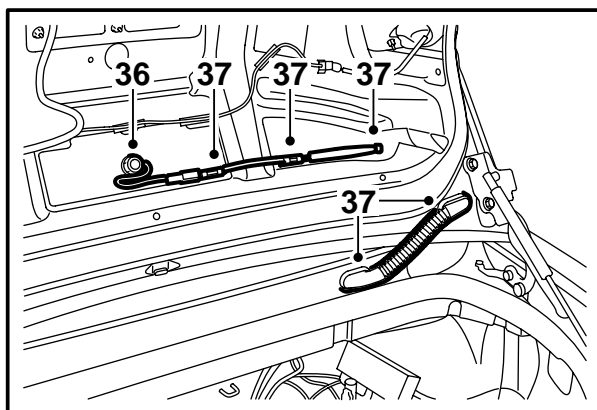

- 36 Neem de antenne uit de set en voer de antennekabels door het gat in de bagageklep. Monteer de antenne.

**Aanhaalmoment: 2 Nm (1.5 lbf ft)**

- 37 Demonteer de aanwezige antennekabel volledig tot aan de telematica-eenheid (indien aanwezig). De antennekabel bestaat uit kabels voor zowel de telefoonantenne als de radioantenne, dus ook de connectoren voor de kabel van de radioantenne moeten worden gedemonteerd. Deze connectoren moeten volledig worden samengeschoven om de borging te openen.

**Auto met telematica-eenheid:** Demonteer de antennekabel van de telematica-eenheid.

### Opmerking

U moet de bagageklep sluiten en de kapafdekking openen om bij de antennekabel te kunnen komen.

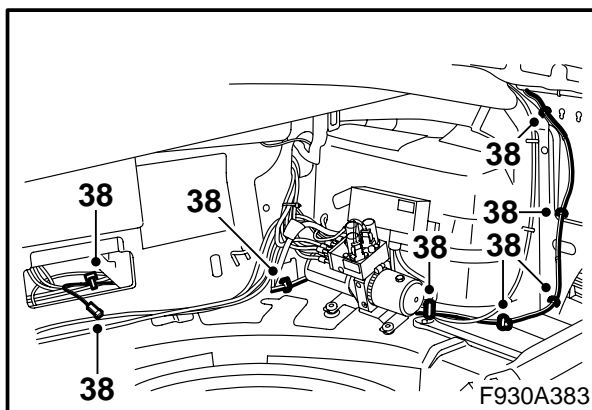
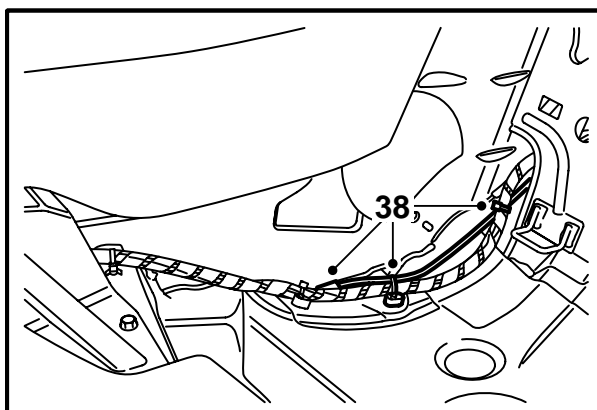
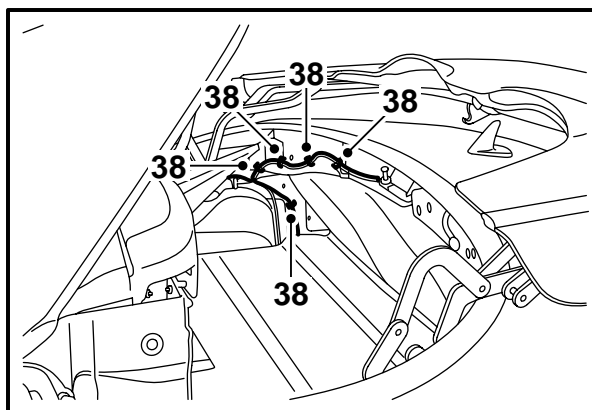
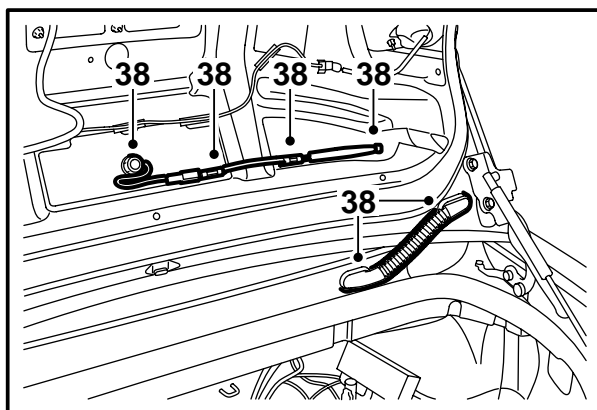

38 Plaats de antennekabel uit de set in de bagageklep en sluit deze op de antennes aan. Voer de antennekabel uit de set op dezelfde manier als de oude kabel naar de torsiebox en voer bovendien de antennekabel met de ronde connector voor de radioantenne door de torsiebox naar de achterbank.

### Opmerking

U moet de bagageklep sluiten en de kapafdekking openen om bij de antennekabel te kunnen komen.

Bevestig de antennekabel aan de carrosserie en aan de aanwezige bedrading.

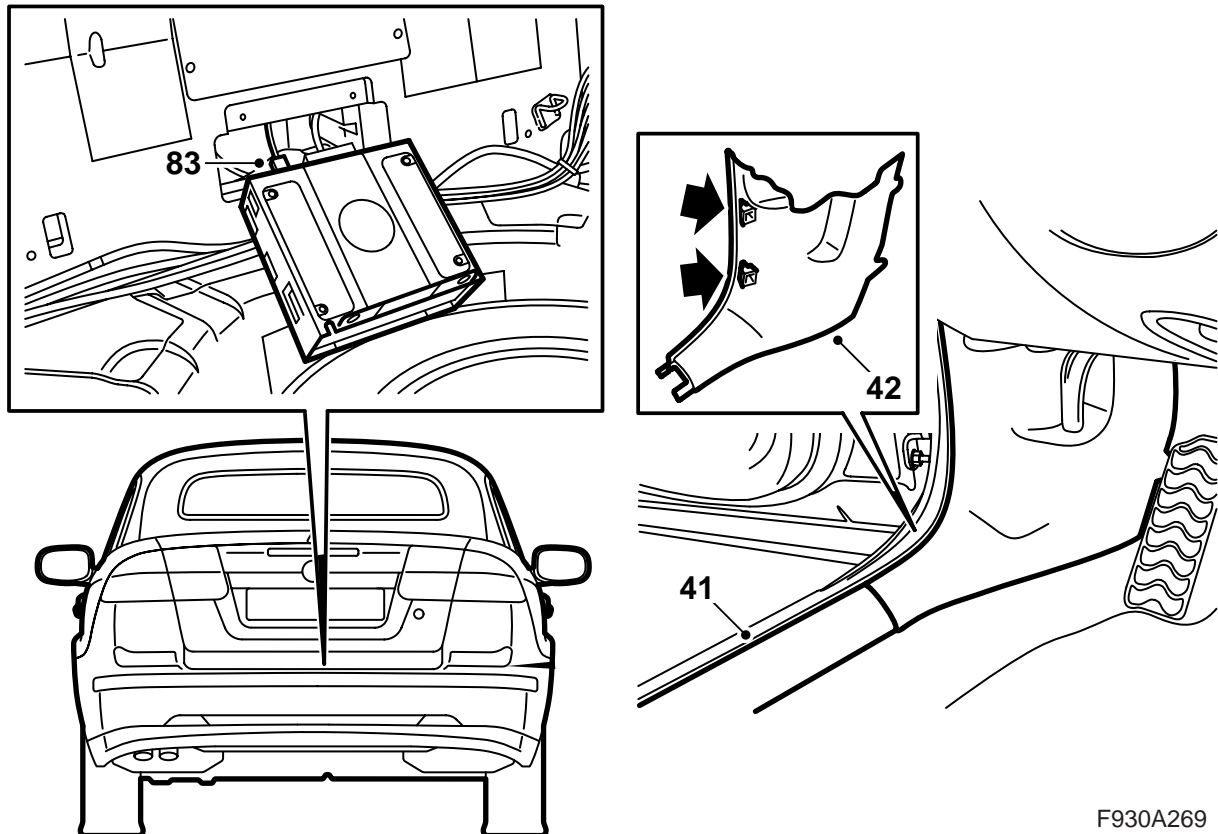

F930A269

39 **Auto met telematica-eenheid midden op de torsiebox:** Ga verder met punt 40.

**Auto zonder telematica-eenheid midden op de torsiebox:** Ga verder met punt 41.

40 Sluit de antennekabels op de telematica-eenheid aan.

**Auto met telematica-eenheid midden op de torsiebox en een console bij de relais- en zekeringhouder achterin:** Ga verder met punt 106.

**Auto met telematica-eenheid midden op de torsiebox maar zonder console bij de relais- en zekeringhouder achterin:** Ga verder met punt 84.

41 Demonteer de linker dorpellijst.

42 Demonteer het onderste gedeelte van de bekleiding van de linker A-stijl.



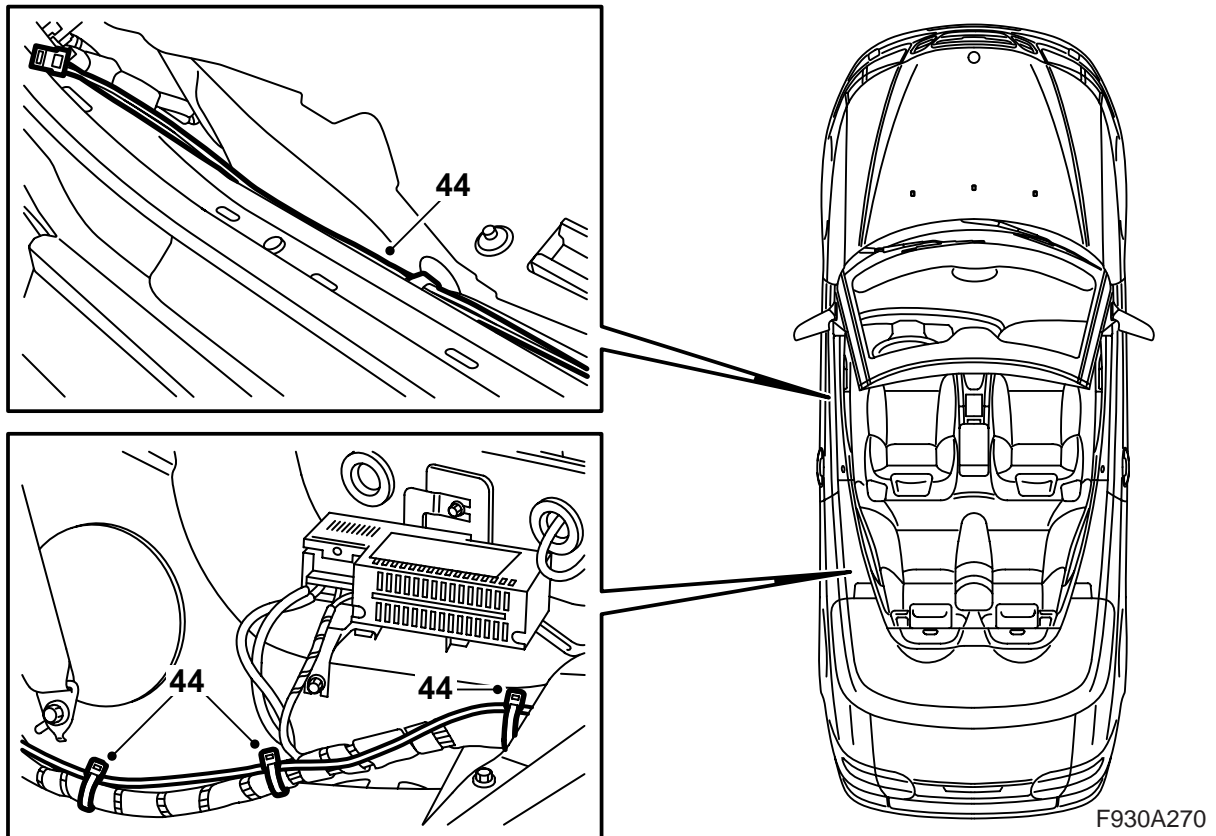

- 43 **Handbediende bestuurdersstoel:** Zet de linker voorstoel in de voorste stand en klap de rugleuning naar voren.
- 44 Haal de glasvezelkabel A-stijl - torsiebox uit de set en voer deze van de connector links onder aan de A-stijl, langs de bedrading bij de dorpel en onder de achterbank door naar de linker rolbeugel in de torsiebox. Zet de glasvezelkabel met kabelbinders vast.

### Opmerking

Om overal bij te kunnen moet u de voorstoel eerst zo ver mogelijk naar achteren zetten. Duw de stoel daarna zo ver mogelijk naar voren toe.

### N.B.

Behandel de optische kabels voorzichtig om vervorming van de signalen te voorkomen.

- Zorg dat er geen bochten in de kabel komen te zitten met een bochtstraal kleiner dan 25 mm.
- Stel de kabel niet bloot aan slagen of stoten, omdat het doorzichtige kunststof daarbij wit kan uitslaan waardoor de lichtsterkte afneemt. Dergelijke schade kan storingen in de communicatie veroorzaken.
- Zorg dat de kabel niet strak langs een scherpe rand ligt, omdat er daarbij een grotere mate van signaaldemping optreedt.

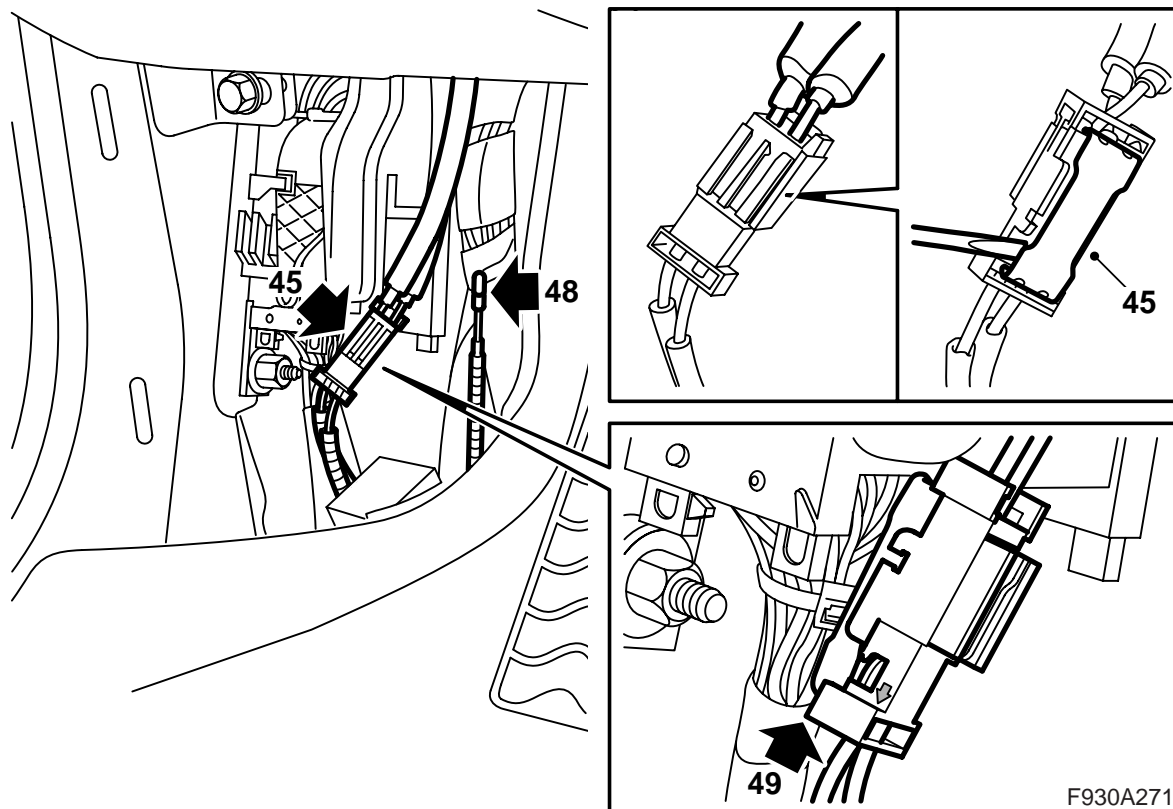

45 Demonteer de minkabel van de accu. Zoek de verbinder met aangesloten glasvezelkabels bij de onderkant van de linker A-stijl op (getaped tegen het kabelkanaal) en breng het borgplaatje van de verbinder omhoog.

**⚠ WAARSCHUWING**

Het zichtbare rode laserlicht valt onder klasse 1. Kijk niet van dichtbij recht in de glasvezel of de aansluitingen van de stuur-unit. Bij een afstand van minder dan 20 mm tussen uw oog en de lichtbron, kunt u oogletsel oplopen.

46 Demonteer de glasvezelkabel van de positie in de verbinder waar de pijl omlaag naar de glasvezelkabel wijst.

**N.B.**

Behandel de optische kabels voorzichtig om vervorming van de signalen te voorkomen.

- Het is uitermate belangrijk dat u de twee kabels in de connector niet verwisselt.
- Zorg dat er geen bochten in de kabel komen te zitten met een bochtstraal kleiner dan 25 mm.
- Houd de uiteinden van de kabel vrij van vuil.
- Zorg dat de kabel niet strak langs een scherpe rand ligt, omdat er daarbij een grotere mate van signaaldemping optreedt.

47 Haal de bescherming van de aansluiting op de glasvezelkabel uit de set.

48 Monteer de bescherming op de gedemonteerde aansluiting van de glasvezelkabel. Haal de glasvezelkabel voorzichtig opzij om te voorkomen dat deze beschadigd raakt en breng deze achter de bedrading aan.

49 Monteer de aansluiting van de glasvezelkabel die u in punt 44 aanbracht in de verbinder en plaats het borgplaatje terug.

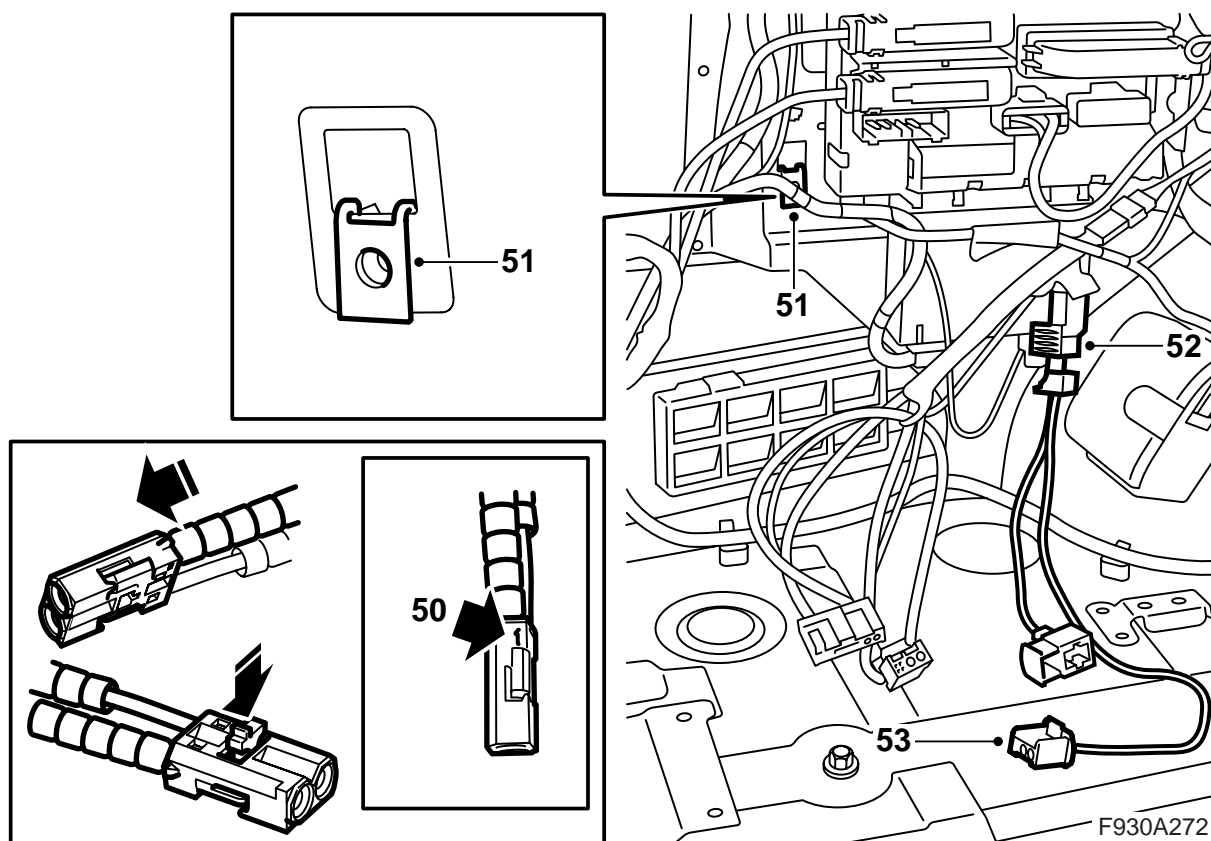

50 Monteer de andere aansluiting van de glasvezelkabel die u in punt 44 aansloot op positie 1 van de connector uit de set.

**Auto met console bij de relais- en zekeringhouder achterin:** Ga verder met punt 66.

**Auto zonder console bij de relais- en zekeringhouder achterin:** Ga verder met punt 51.

- 51 Breng de clipmoer in het vierkante gat bij de relais- en zekeringhouder achterin aan en plaats de console in de bagageruimte.
- 52 Zoek de connector voor de dvd-speler bij de relais- en zekeringhouder achterin op.
- 53 Sluit de bedrading uit de set op de connector aan.
- 54 Demonteer de bescherming van de aansluitingen aan het ene uiteinde van de glasvezelkabels uit de set (dvd-speler - torsiëbox en dvd-speler - versterker).



### WAARSCHUWING

Het zichtbare rode laserlicht valt onder klasse 1. Kijk niet van dichtbij recht in de glasvezel of de aansluitingen van de stuur-unit. Bij een afstand van minder dan 20 mm tussen uw oog en de lichtbron, kunt u oogletsel oplopen.

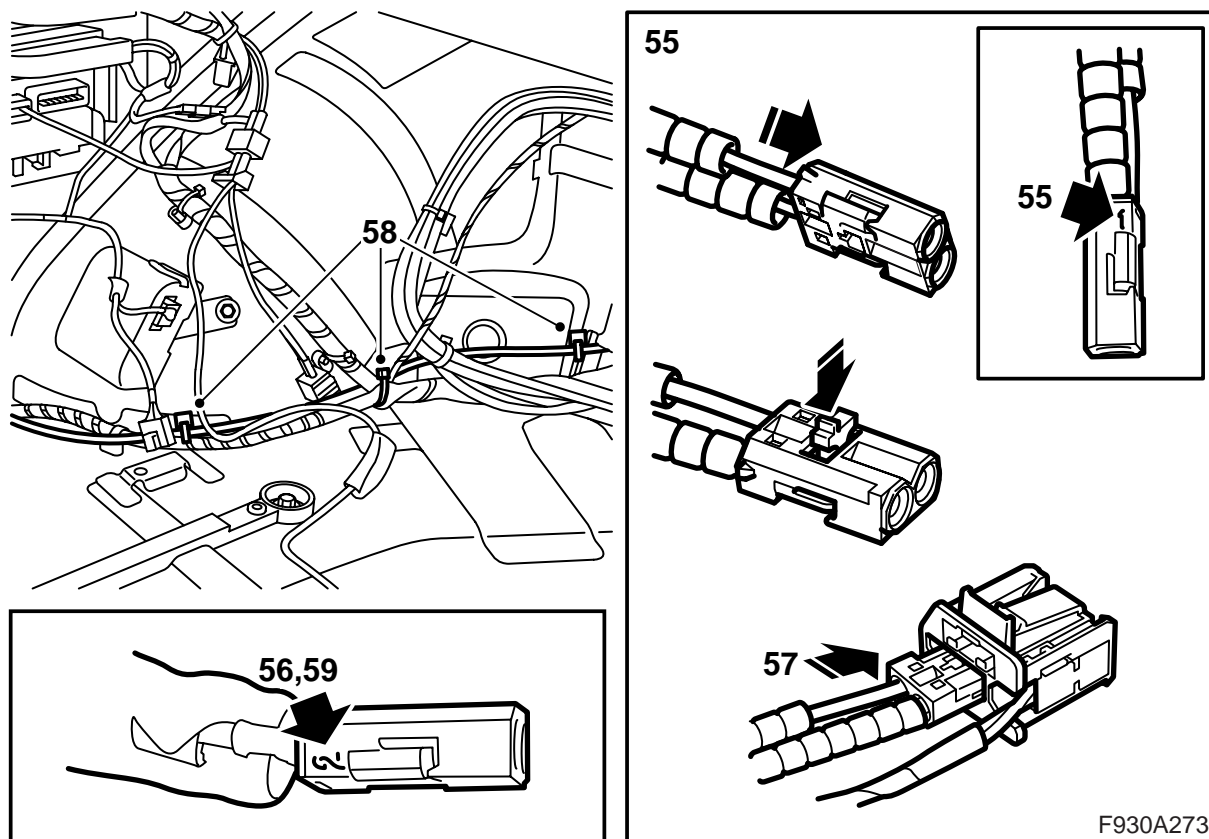

- 55 Monteer de glasvezelkabel uit de set (dvd-speler - torsiebox) op positie 1 van de kleine connector uit de set.
- 56 Monteer de glasvezelkabel uit de set (dvd-speler - versterker) op positie 2 van de kleine connector uit de set.
- 57 Monteer de kleine connector op de connector van de dvd-speler.
- 58 Voer de glasvezelkabels uit de set (dvd-speler - torsiebox en dvd-speler - versterker) naar voren langs de aanwezige bedrading en bevestig deze met kabelbinders. Haal de kabelbinders niet helemaal aan, aangezien er nog 2 kabels bevestigd moeten worden.
- 59 Demonteer de bescherming van de aansluiting van de glasvezelkabel (dvd-speler - torsiebox) en monteer de aansluiting op positie 2 in de kleine connector in de torsiebox.

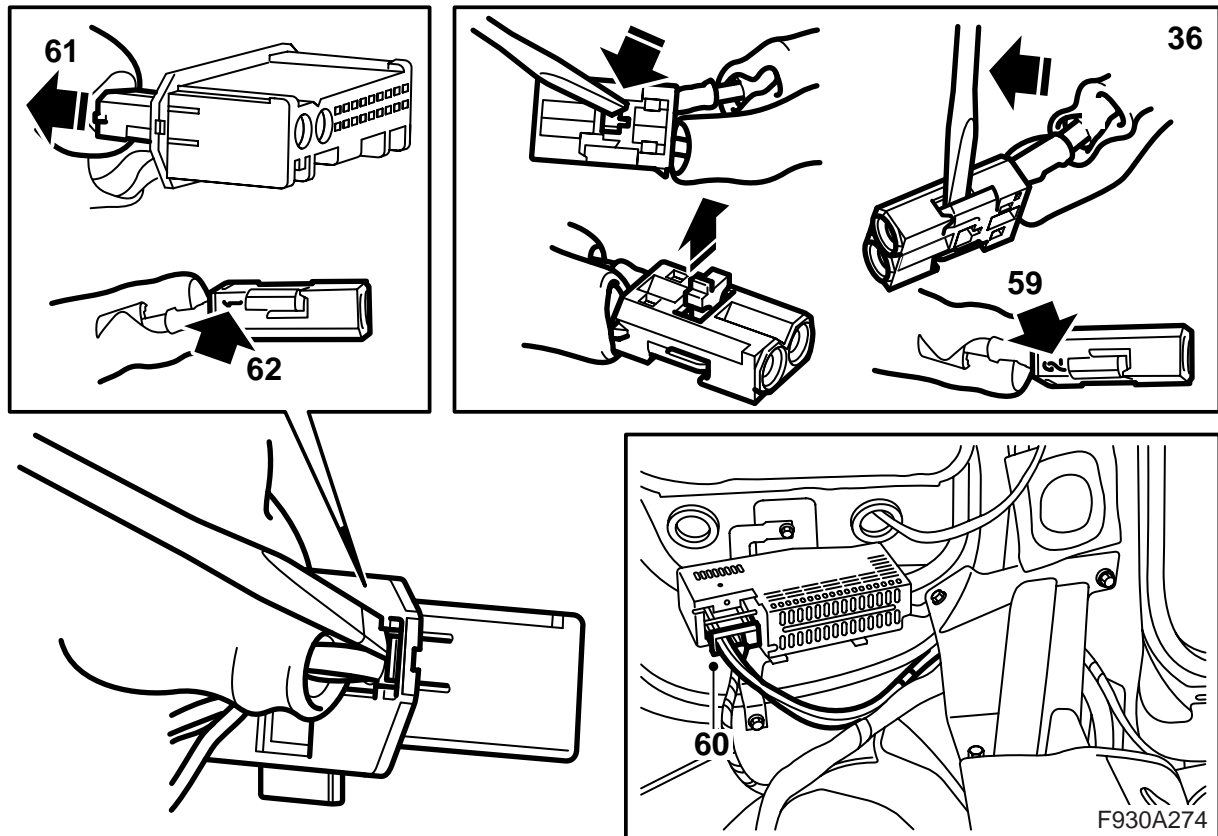

- 60 Koppel de connector van de versterker los.
- 61 Haal de kleine connector van de grote connector af.
- 62 Koppel de glasvezelkabel los die aangesloten is op positie 1 door de borging van de connector te openen en de haak voorzichtig omhoog te halen.

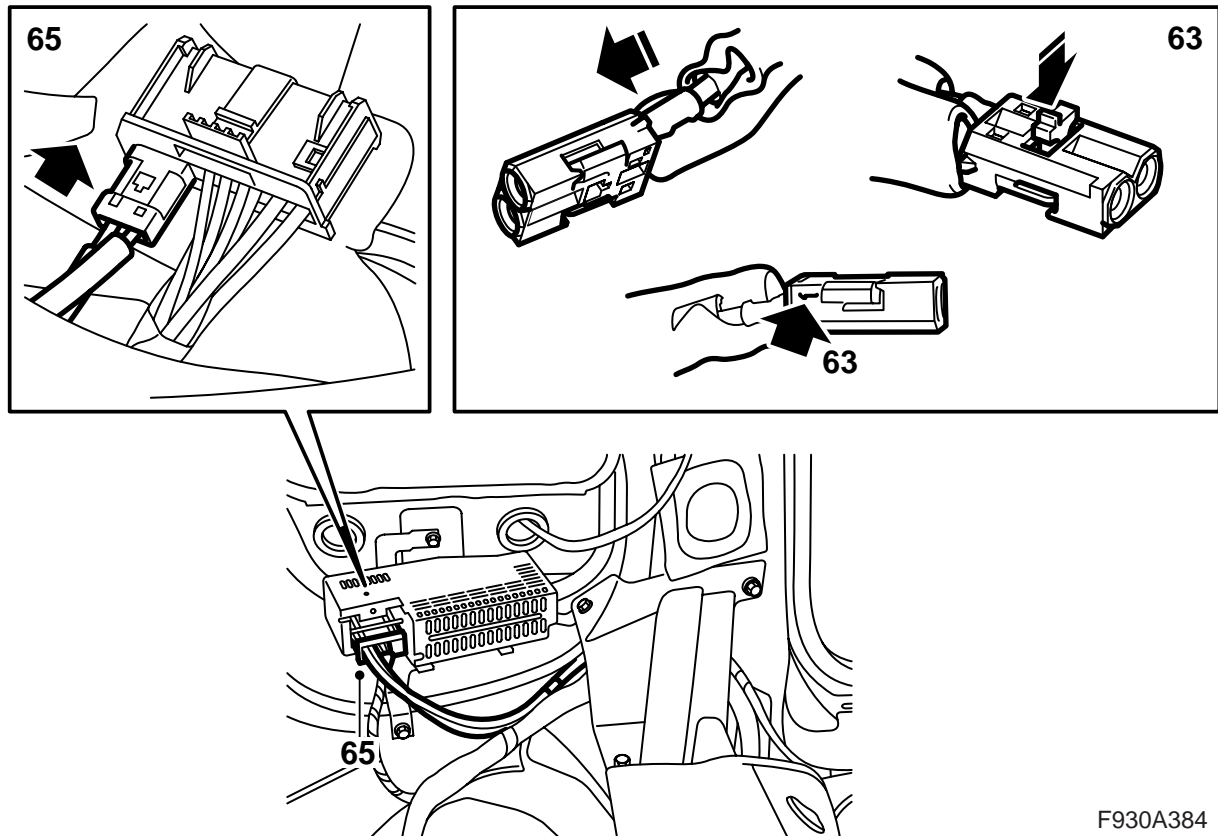

F930A384

- 63 Demonteer de bescherming van de aansluiting van de glasvezelkabel (dvd-speler - versterker) en monteer de aansluiting op positie 1 in de kleine connector van de versterker. Monteer de borging. Bevestig de glasvezelkabel langs de bedrading naar de torsiebox.
- 64 Monteer de bescherming op de gedemonteerde aansluiting van de glasvezelkabel. Haal de glasvezelkabel voorzichtig opzij om te voorkomen dat deze beschadigd raakt.
- 65 Monteer de kleine connector in de grote connector en sluit de grote connector op de versterker aan.  
Ga verder met punt 75.

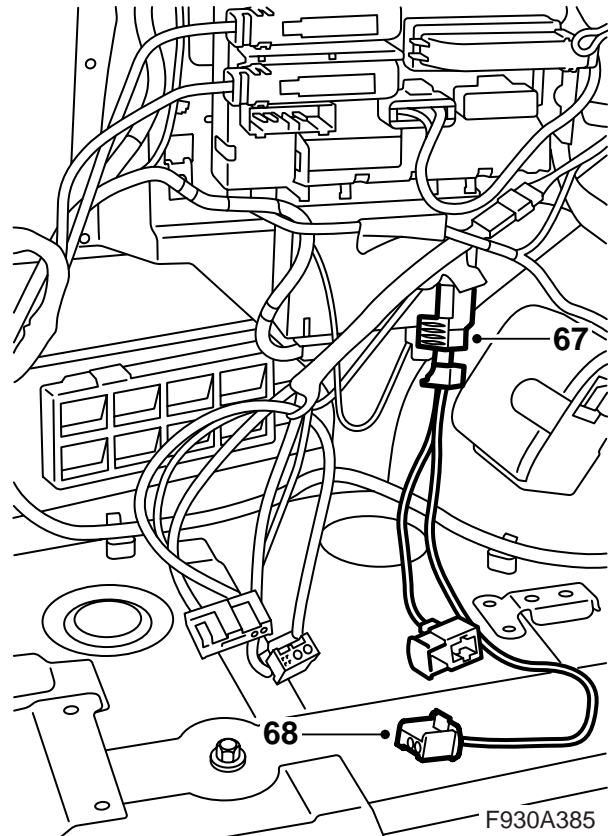
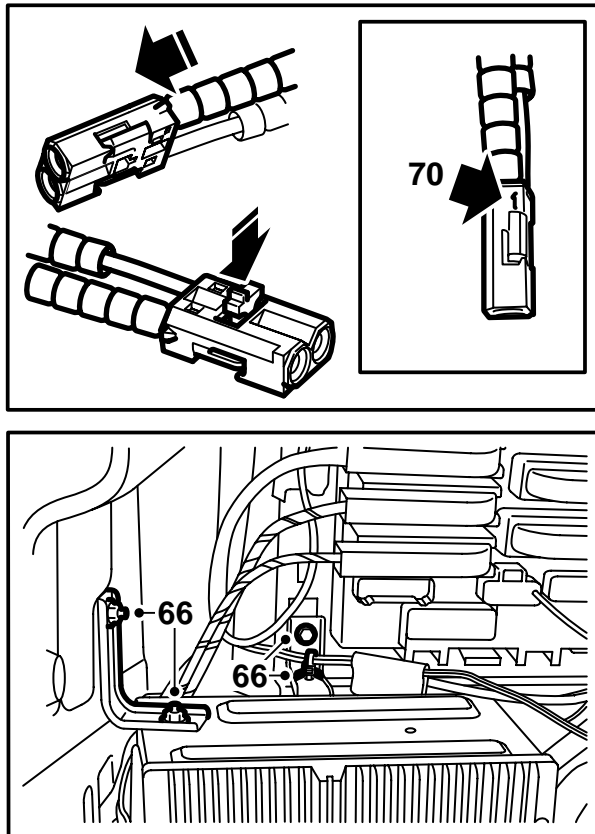

- 66 Demonteer de console en haal deze opzij om er beter bij te kunnen. Verwijder de kabelbinders voor de bedrading van de console.
- 67 Zoek de connector voor de dvd-speler bij de relais- en zekeringhouder achterin op.
- 68 Sluit de bedrading uit de set op de connector aan.
- 69 Demonteer de bescherming van de ene aansluiting op de glasvezelkabel uit de set (dvd-speler - torsiebox).

**⚠ WAARSCHUWING**

Het zichtbare rode laserlicht valt onder klasse 1. Kijk niet van dichtbij recht in de glasvezel of de aansluitingen van de stuur-unit. Bij een afstand van minder dan 20 mm tussen uw oog en de lichtbron, kunt u oogletsel oplopen.

- 70 Monteer de glasvezelkabel uit de set (dvd-speler - torsiebox) op positie 1 van de connector uit de set.

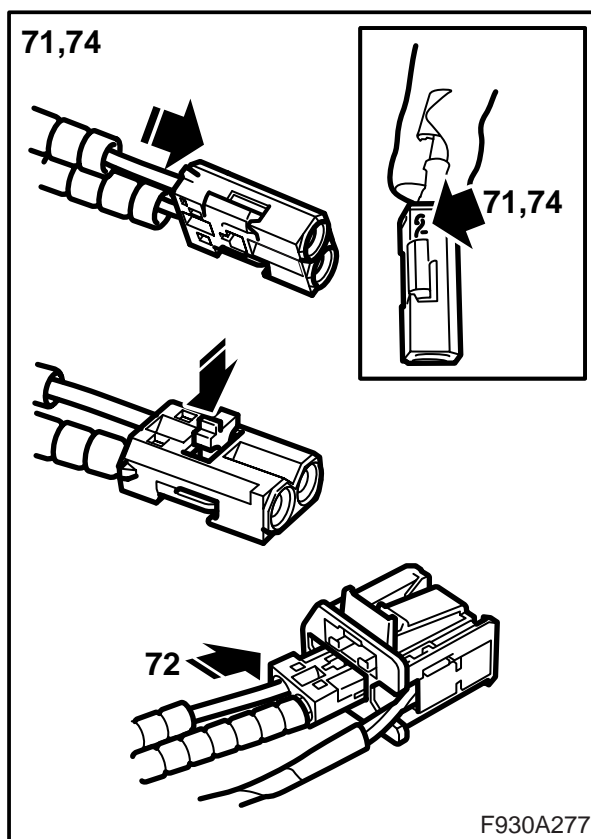
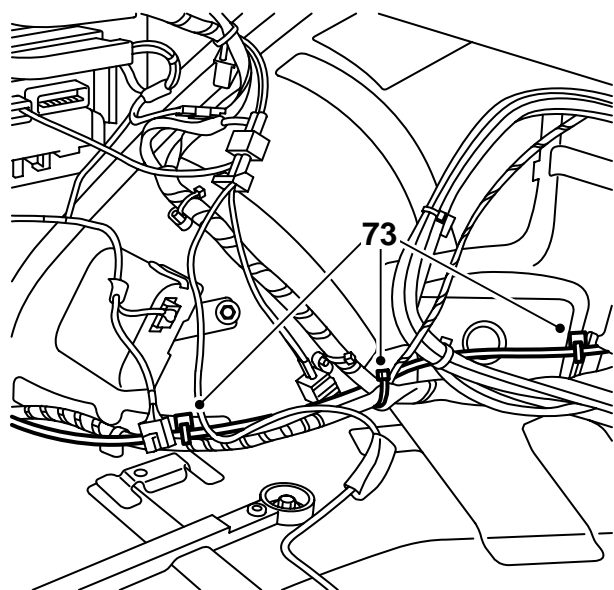

- 71 Demonteer de bescherming van de aansluiting aan het ene uiteinde van de glasvezelkabel uit de set (tussen de eenheden in de console) en monteer deze op positie 2 in de connector uit de set.
- 72 Monteer de kleine connector op de connector van de dvd-speler.
- 73 Voer de glasvezelkabel uit de set (dvd-speler - torsiebox) naar voren langs de aanwezig bedrading. Met kabelbinders bevestigen maar niet helemaal aanhalen, aangezien er nog 2 kabels moeten worden bevestigd.
- 74 Demonteer de bescherming van de aansluiting van de glasvezelkabel (dvd-speler - torsiebox) en monteer deze op positie 2 in de kleine connector in de torsiebox.  
Ga verder met punt 75.



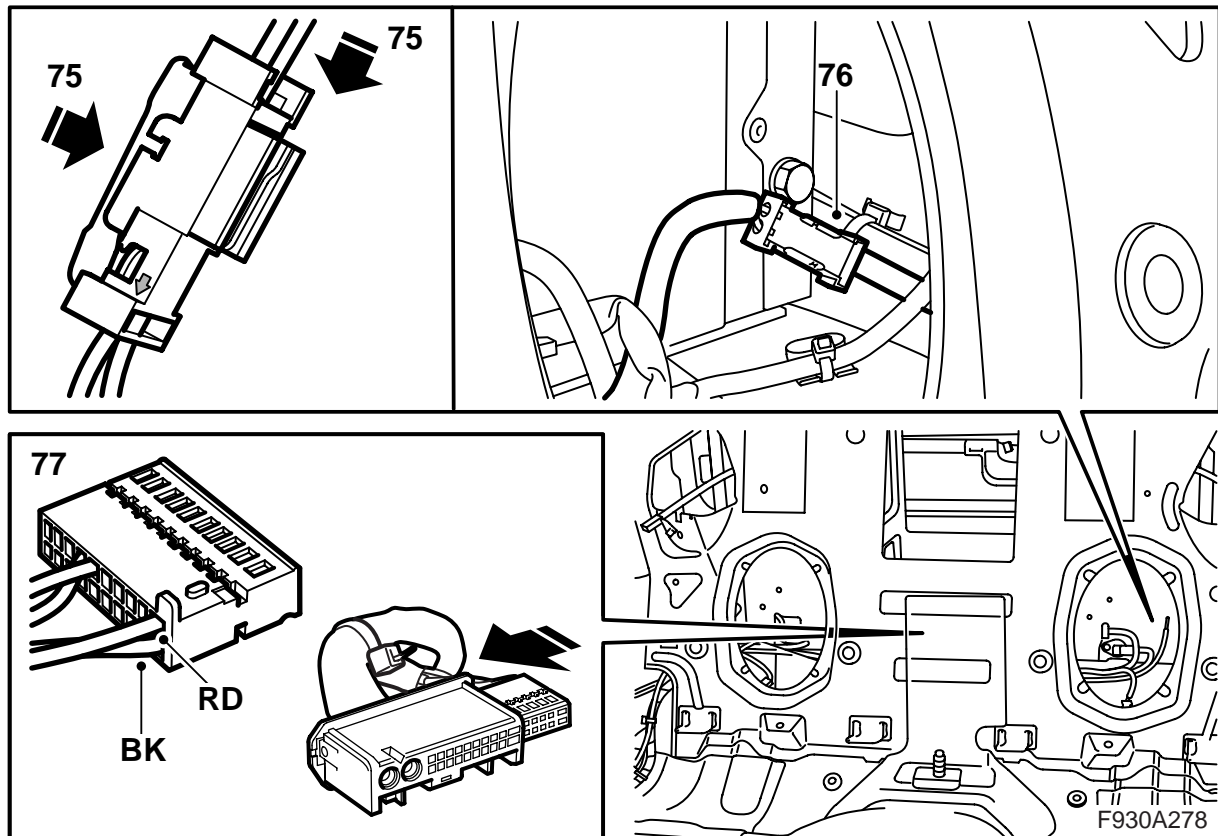

- 75 Voer de bedrading uit de set met de glasvezelkabel in de torsiebox. Monteer de kleine connector met de glasvezelkabels van de A-stijl en de dvd-speler in de verbinder en monteer het borgplaatje.
- 76 Bevestig de verbinder naast de bedrading in de torsiebox. Voer de bedrading uit de set langs de aanwezige bedrading in de torsiebox en bevestig deze met kabelbinders.
- 77 Zoek de connector voor de telematica-eenheid in het midden van de torsiebox op en monteer de kabels van de bedrading uit de set als volgt in de connector:
- Rode (RD) kabel (+) op positie 10
  - Zwarte (BK) kabel (-) op positie 20
- Monteer de connector voor de telematica-eenheid in de grote connector aan de bedrading uit de set.

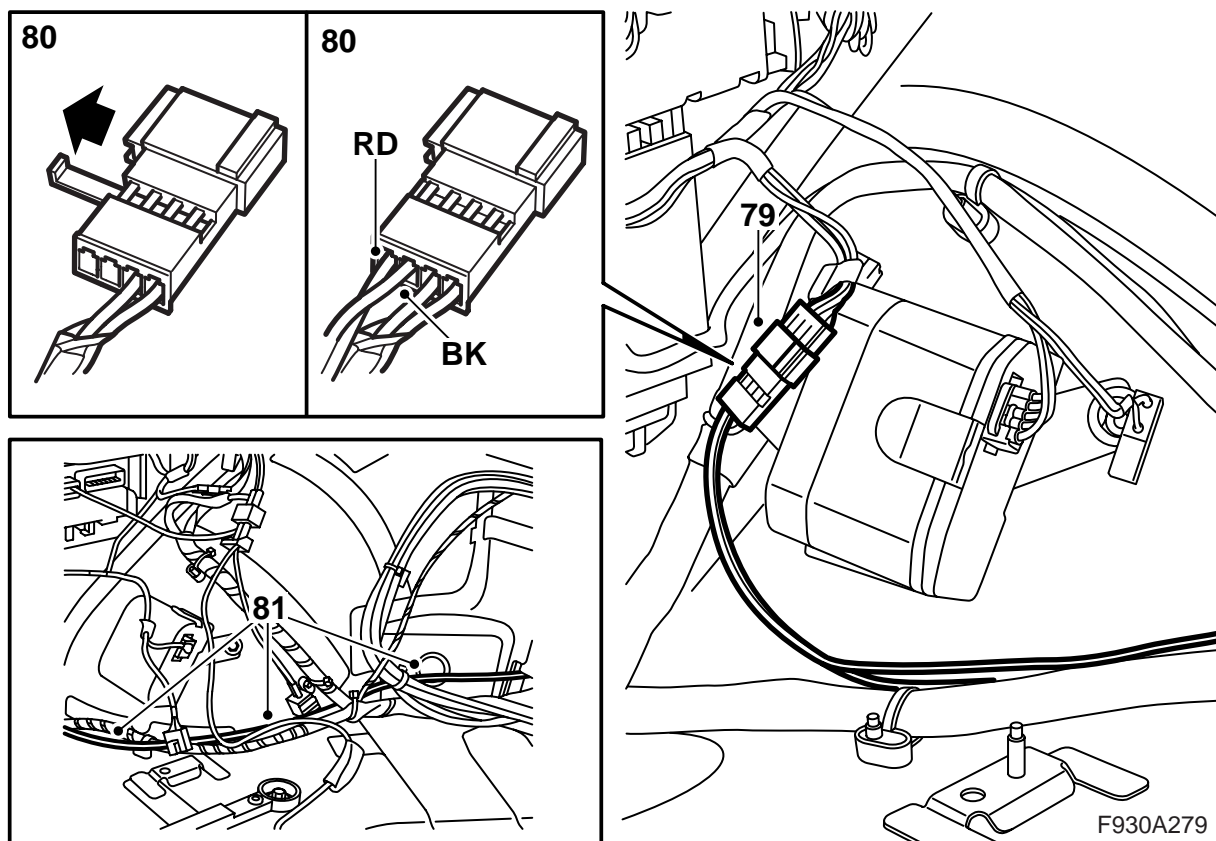

- 78 Voer de losse uiteinden van de bedrading uit de set door de eerder gemonteerde kabelbinders langs de eerder gemonteerde glasvezelkabel (dvd-speler - torsiebox) naar achteren naar de aftakking van de bedrading voor de relais- en zekeringhouder achterin. Haal de kabelbinders aan.
- 79 Verwijder de tape waarmee de verbinder voor de voeding van de telematica-eenheid op de bedrading vastzit en haal de verbinder los.
- 80 Demonteer de borging en monteer de kabels van de bedrading uit de set als volgt in de connector:  
Rode (RD) kabel (+) op positie 1  
Zwarte (BK) kabel (-) op positie 2
- 81 Monteer de borging, sluit de verbinder aan en zet deze bij de bedrading van de relais- en zekeringhouder achterin vast.

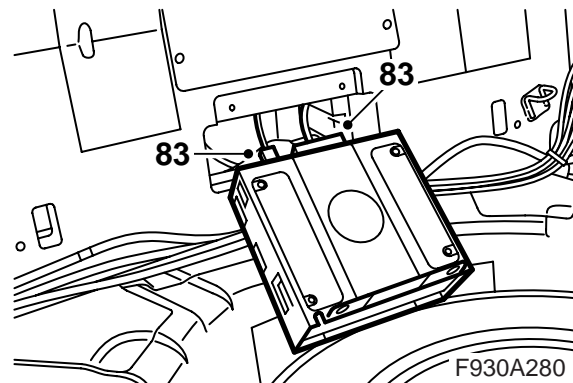
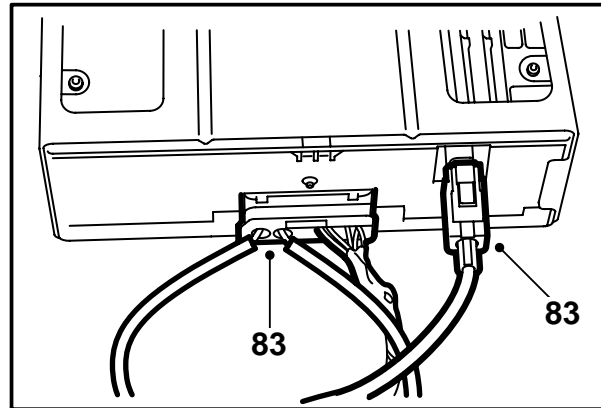
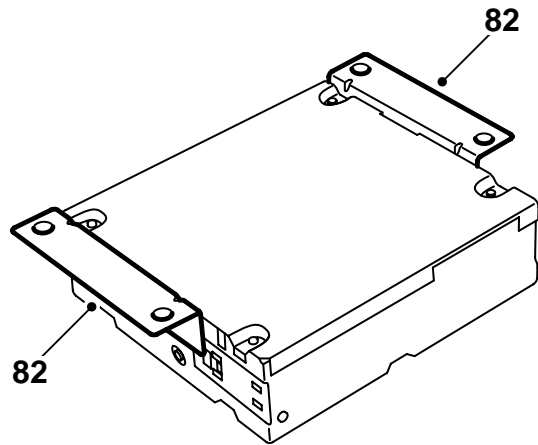

82 Haal de telematica-eenheid uit de set en demonteer eventuele bevestigingen van de telematica-eenheid.

83 Monteer de telematica-eenheid uit de set in de console (u moet een klik horen) en sluit de connector en de dunne antennekabel met de blauwe connector aan op de telematica-eenheid. Bevestig de paarse connector voor de dikke antennekabel (als deze niet moet worden aangesloten) bij de bedrading.

Ga verder met punt 101.

### **N.B.**

Behandel de optische kabels voorzichtig om vervorming van de signalen te voorkomen.

- Het is uitermate belangrijk dat u de twee kabels in de connector niet verwisselt.
- Zorg dat er geen bochten in de kabel komen te zitten met een bochtstraal kleiner dan 25 mm.
- Houd de uiteinden van de kabel vrij van vuil.
- Zorg dat de kabel niet strak langs een scherpe rand ligt, omdat er daarbij een grotere mate van signaaldemping optreedt.

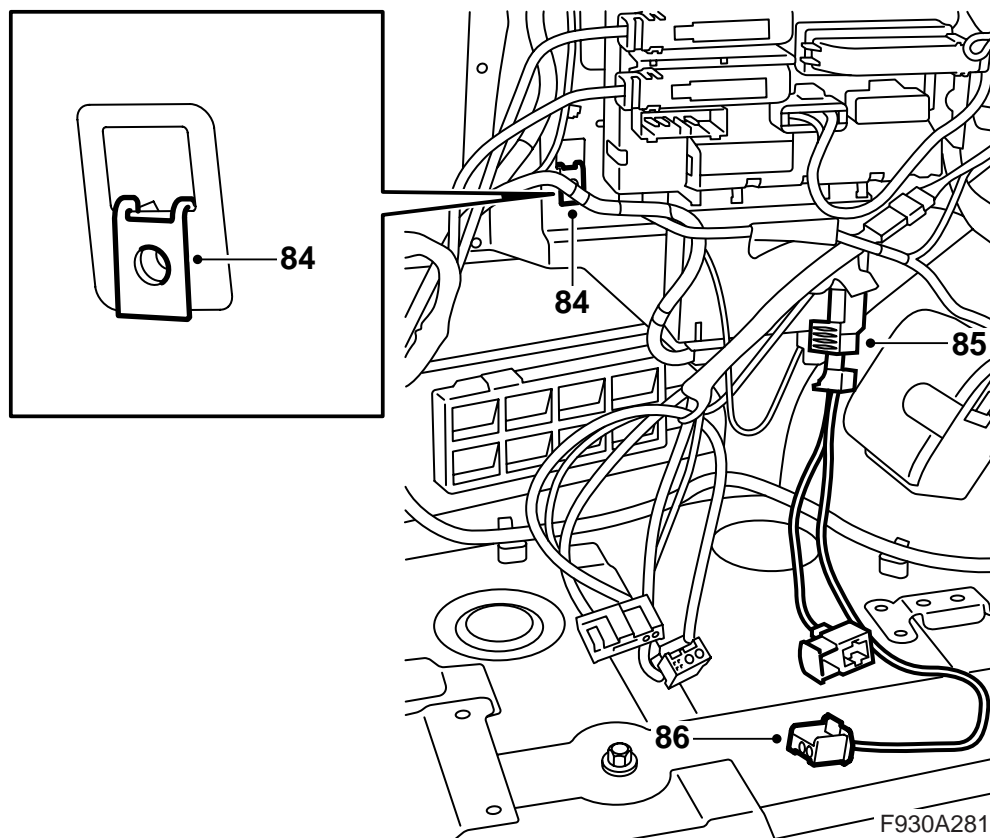

- 84 Demonteer de minkabel van de accu. Breng de clipmoer in het vierkante gat bij de relais- en zekeringhouder achterin aan en plaats de console in de bagageruimte.
- 85 Zoek de connector voor de dvd-speler bij de relais- en zekeringhouder achterin op.
- 86 Sluit de bedrading uit de set op de connector aan.
- 87 Demonteer de bescherming van de aansluitingen aan het ene uiteinde van de glasvezelkabels uit de set (dvd-speler - torsiebox en dvd-speler - versterker).

**⚠ WAARSCHUWING**

Het zichtbare rode laserlicht valt onder klasse 1. Kijk niet van dichtbij recht in de glasvezel of de aansluitingen van de stuur-unit. Bij een afstand van minder dan 20 mm tussen uw oog en de lichtbron, kunt u oogletsel oplopen.

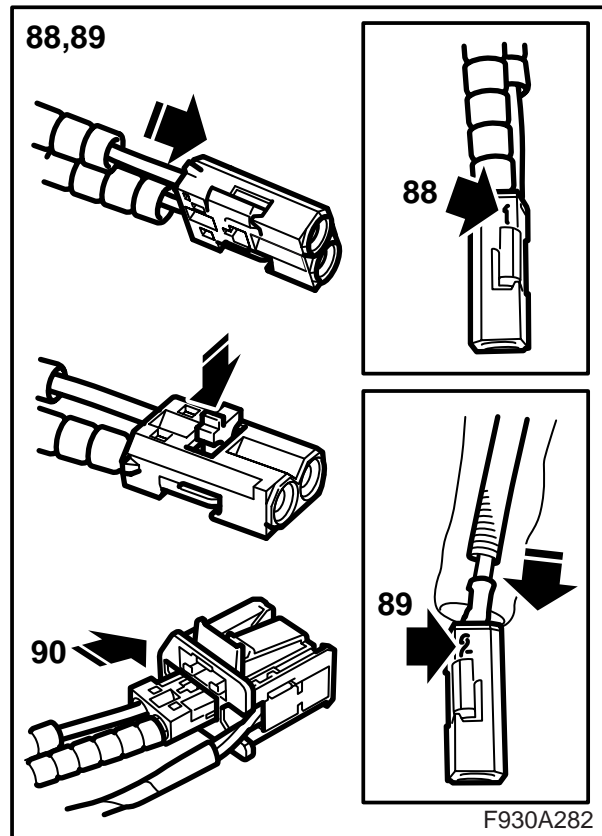
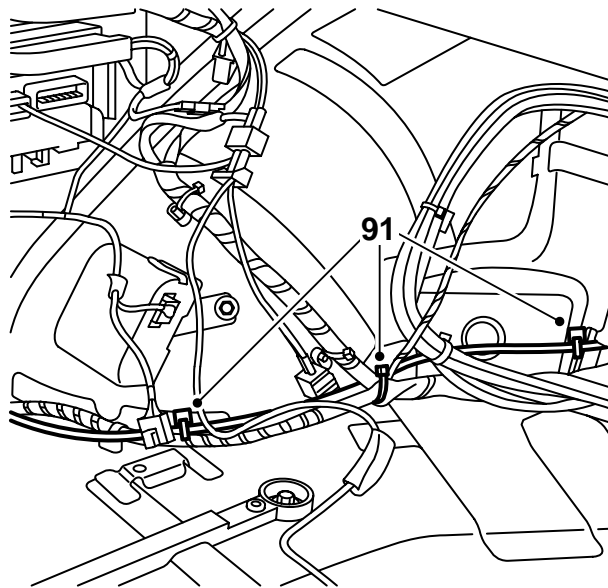

- 88 Monteer de glasvezelkabel uit de set (dvd-speler - torsiebox) op positie 1 van de connector uit de set.
- 89 Monteer de glasvezelkabel uit de set (dvd-speler - versterker) op positie 2 van de connector uit de set.
- 90 Monteer de kleine connector op de connector van de dvd-speler.
- 91 Voer de glasvezelkabels (dvd-speler - torsiebox en dvd-speler - versterker) naar voren langs de aanwezige bedrading. Met kabelbinders bevestigen.

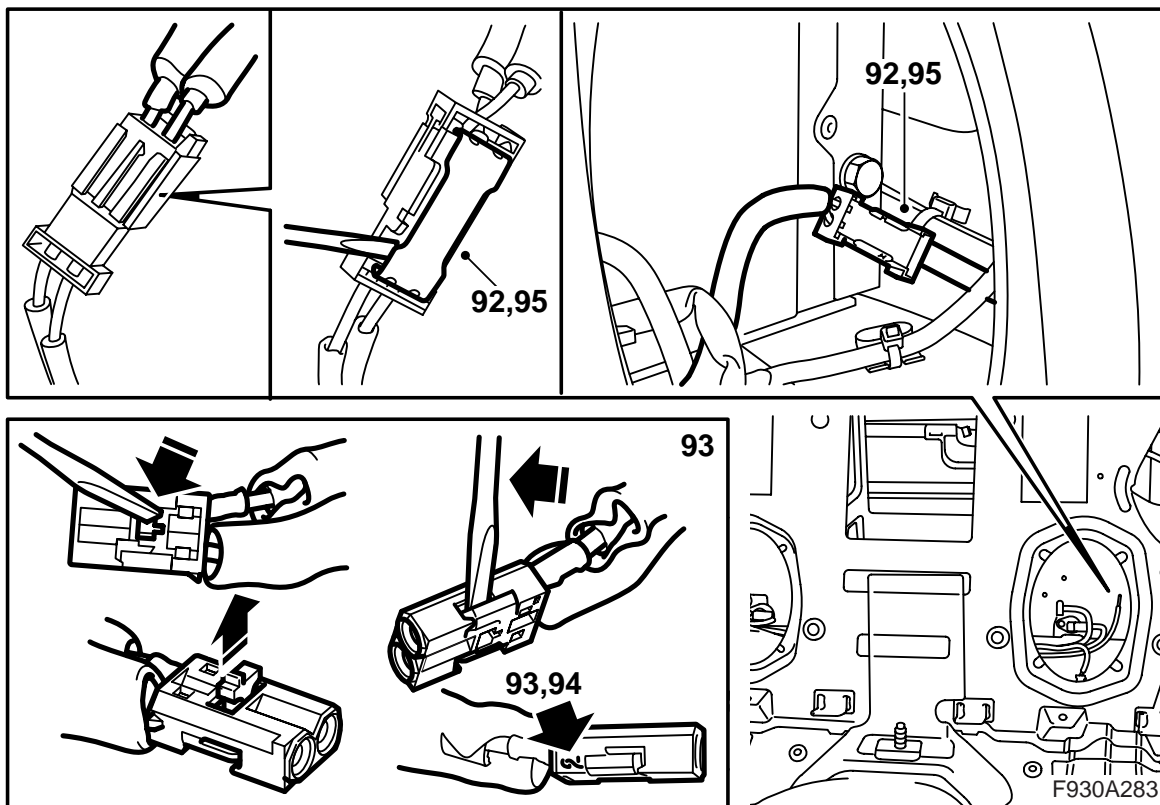

92 Demonteer de verbinder in de torsiebox. Breng het borgplaatje van de verbinder omhoog en demonteer de kleine connector.

94 Demonteer de bescherming van de aansluiting van de glasvezelkabel (dvd-speler - torsiebox) en monteer de aansluiting op positie 2. Monteer de bescherming op de gedemonteerde glasvezelkabel.

95 Monteer de kleine connector in de verbinder. Monteer het borgplaatje en monteer de verbinder in de torsiebox.

### WAARSCHUWING

Het zichtbare rode laserlicht valt onder klasse 1. Kijk niet van dichtbij recht in de glasvezel of de aansluitingen van de stuur-unit. Bij een afstand van minder dan 20 mm tussen uw oog en de lichtbron, kunt u oogletsel oplopen.

93 Koppel de glasvezelkabel los die aangesloten is op positie 2 door de borging van de connector te openen en de haak voorzichtig omhoog te halen.

### **N.B.**

Behandel de optische kabels voorzichtig om vervorming van de signalen te voorkomen.

- Het is uitermate belangrijk dat u de twee kabels in de connector niet verwisselt.
- Zorg dat er geen bochten in de kabel komen te zitten met een bochtstraal kleiner dan 25 mm.
- Houd de uiteinden van de kabel vrij van vuil.
- Zorg dat de kabel niet strak langs een scherpe rand ligt, omdat er daarbij een grotere mate van signaaldemping optreedt.

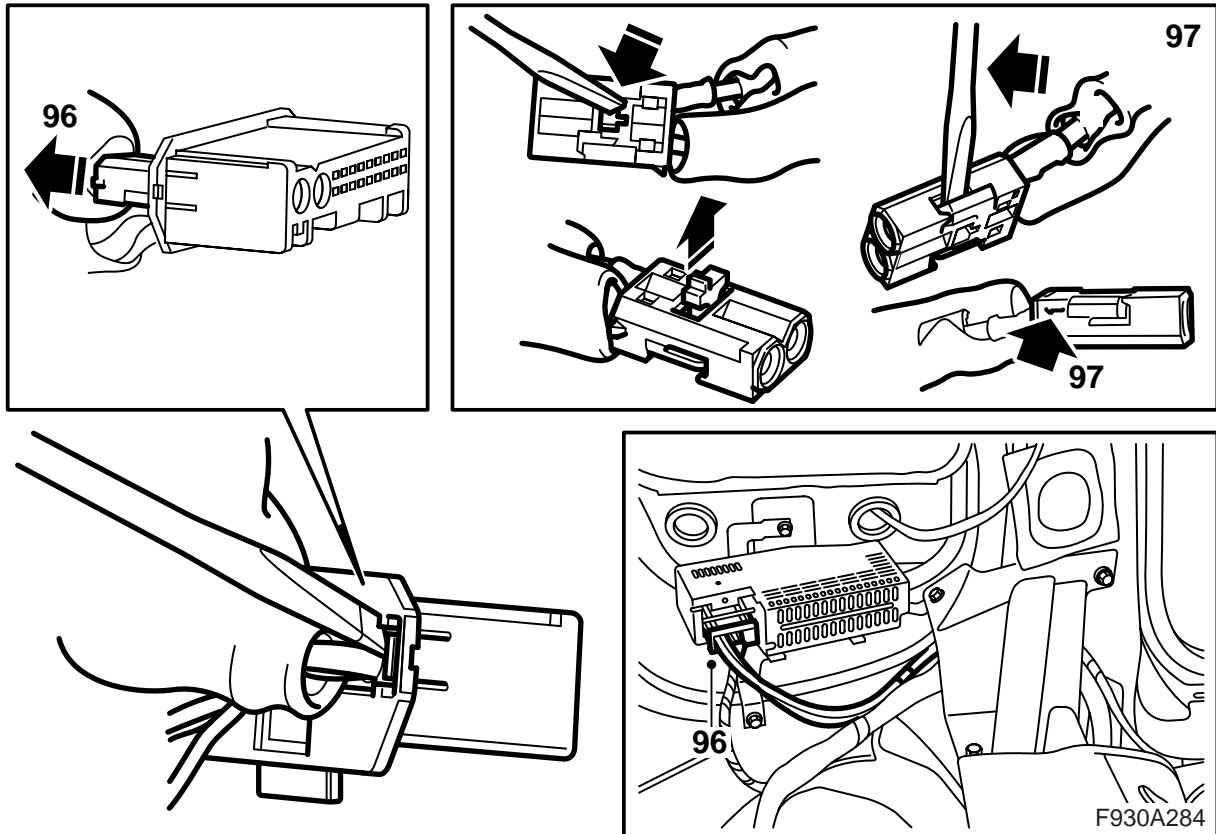

96 Demonteer de connector van de versterker en haal de kleine connector van de connector van de versterker af.

97 Koppel de glasvezelkabel los die aangesloten is op positie 1 in de gedemonteerde connector door de borging van de connector te openen en de haak voorzichtig omhoog te halen.

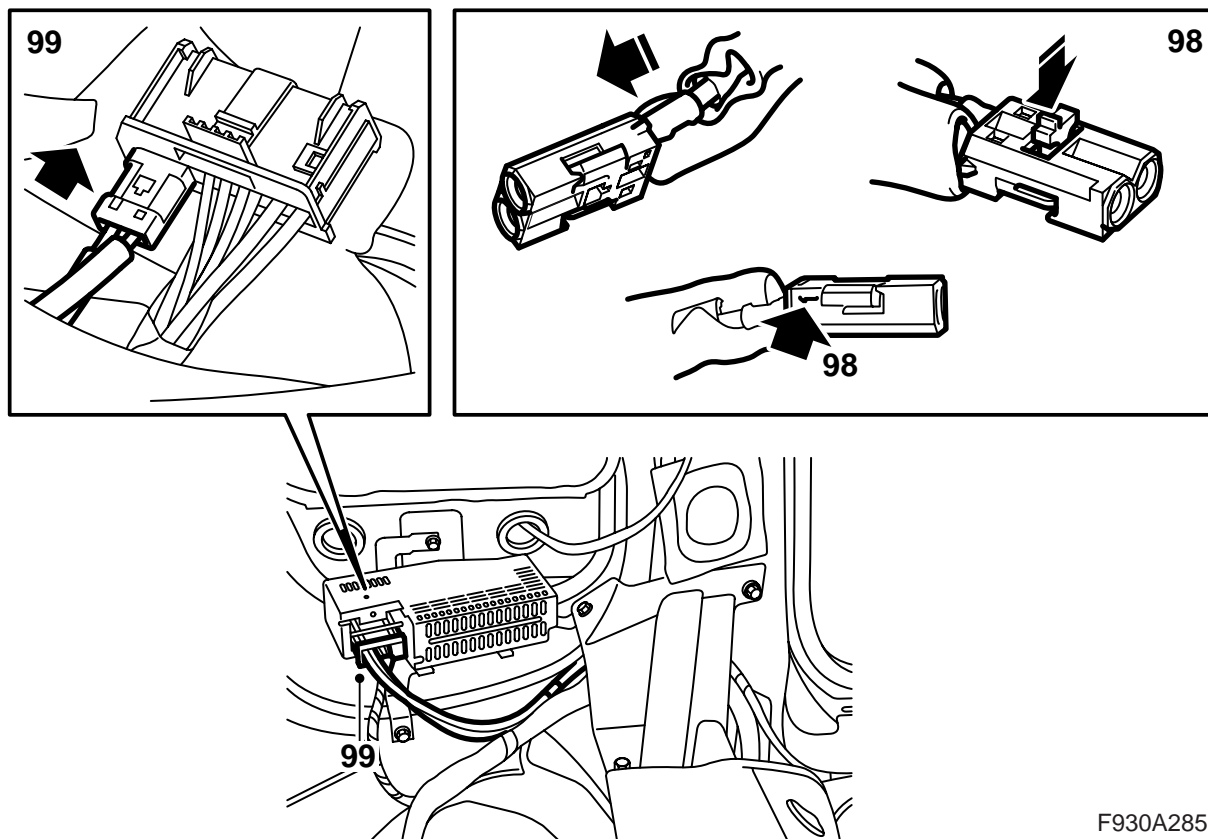

F930A285

98 Demonteer de bescherming van de aansluiting van de glasvezelkabel (dvd-speler - versterker) en monteer de aansluiting op positie 1 in de gedemonteerde connector. Monteer de bescherming op de gedemonteerde glasvezelkabel. Bevestig de glasvezelkabel tot aan de torsiebox met behulp van kabelbinders.

99 Monteer de kleine connector in de grote connector en sluit de connector op de versterker aan.

100Ga verder met punt 117.



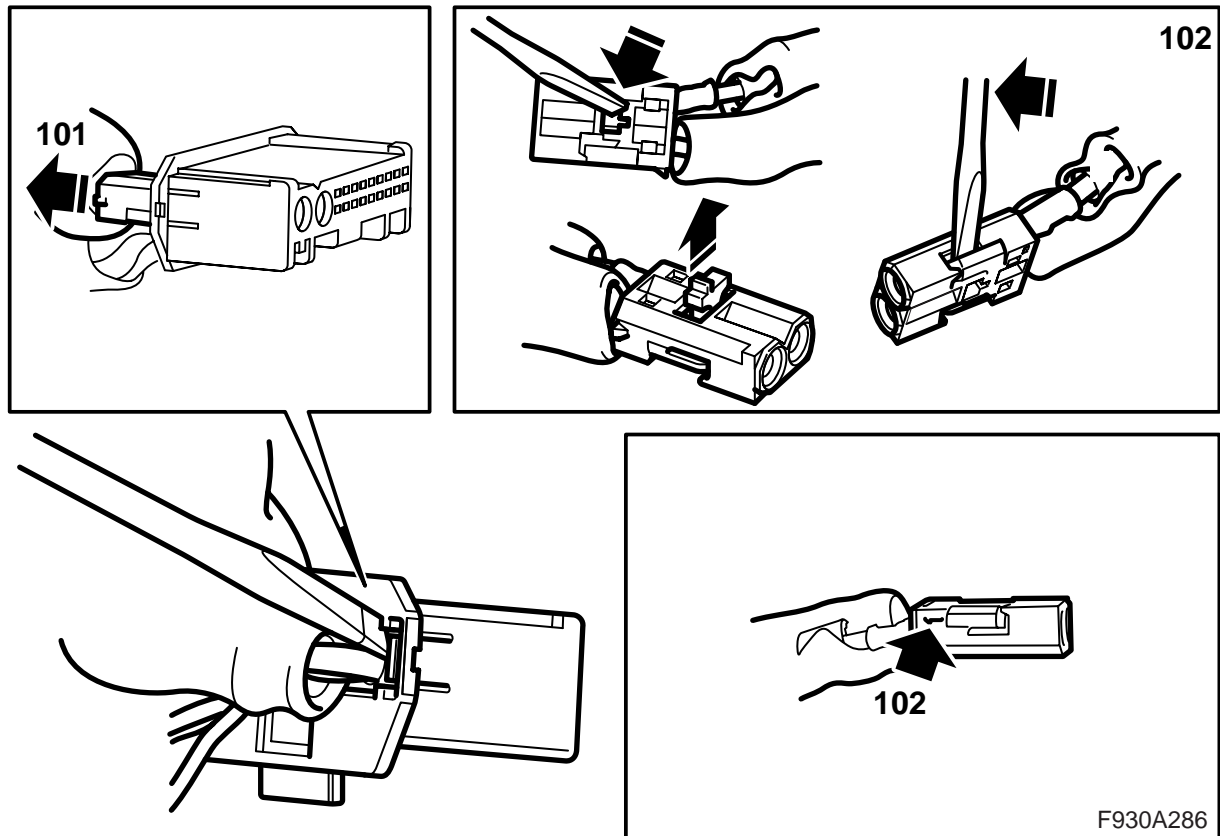

**101** Auto zonder console bij de relais- en zekeringhouder achterin: Ga verder met punt 117.

**Auto met console bij de relais- en zekeringhouder achterin en versterker of cd-wisselaar gemonteerd:** Demonteer de connector van de versterker resp. de cd-wisselaar en haal de kleine connector van de grote connector af.

**Auto met console bij de relais- en zekeringhouder achterin en versterker en cd-wisselaar gemonteerd:** Demonteer de connector van de cd-wisselaar en haal de kleine connector van de grote connector af.

**102** Auto met versterker en/of cd-wisselaar gemonteerd: Demonteer de glasvezelkabel die is aangesloten op positie 1 in de gedemonteerde connector door de borging in de connector te openen en de haak voorzichtig omhoog te halen. Haal de glasvezelkabel voorzichtig opzij om te voorkomen dat deze beschadigd raakt.

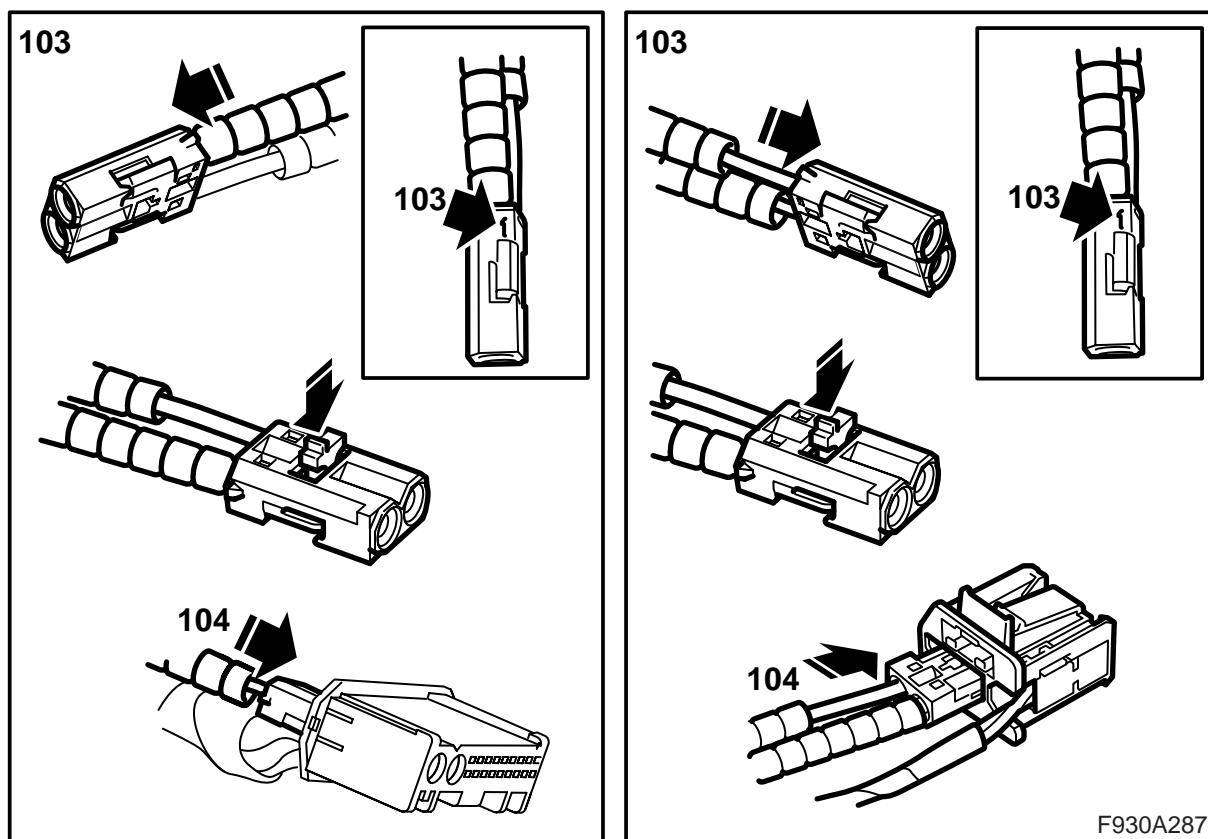

**103 Auto met versterker en/of cd-wisselaar gemonteerd:** Demonteer de bescherming van de andere aansluiting op de glasvezelkabel die eerder was gemonteerd (tussen de eenheden in de console). Monteer de aansluiting op positie 1 in de kleine connector. Monteer de borging. Monteer de bescherming op de gedemonteerde glasvezelkabel.

**104 Auto met versterker en/of cd-wisselaar gemonteerd:** Monteer de kleine connector in de connector van de versterker of de cd-wisselaar.

**105 Auto met versterker en/of cd-wisselaar gemonteerd:** Sluit de connector van de versterker resp. de cd-wisselaar aan.

Ga verder met punt 117.

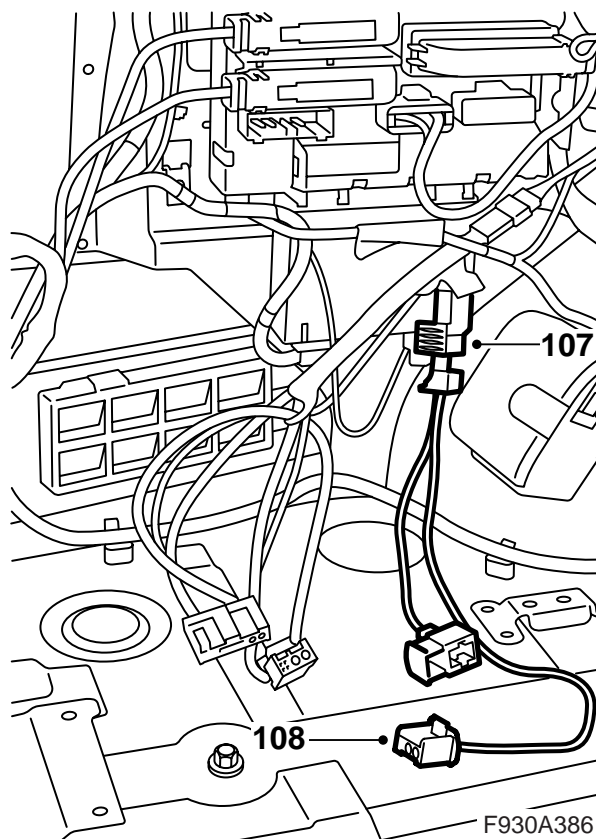
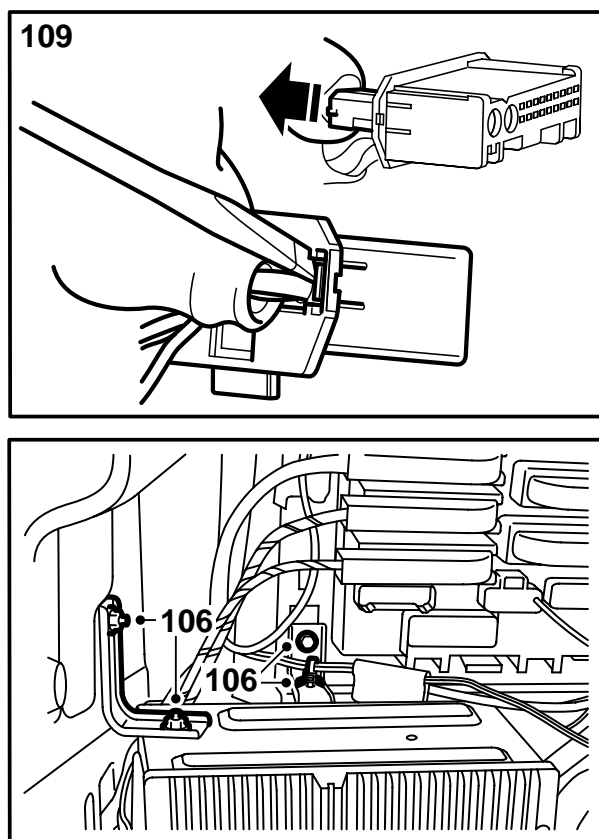

106 Demonteer de minkabel van de accu. Demonteer de console en haal deze opzij om er beter bij te kunnen. Verwijder de kabelbinders voor de bedrading van de console.

107 Zoek de connector voor de dvd-speler bij de relais- en zekeringhouder achterin op.

108 Sluit de bedrading uit de set op de connector aan.

109 **Auto met versterker of cd-wisselaar gemonteerd:** Demonteer de connector van de versterker resp. cd-wisselaar en haal de kleine connector van de grote connector af.

**Auto met versterker en cd-wisselaar gemonteerd:** Demonteer de connector van de cd-wisselaar en haal de kleine connector van de grote connector af.

### WAARSCHUWING

Het zichtbare rode laserlicht valt onder klasse 1. Kijk niet van dichtbij recht in de glasvezel of de aansluitingen van de stuur-unit. Bij een afstand van minder dan 20 mm tussen uw oog en de lichtbron, kunt u oogletsel oplopen.

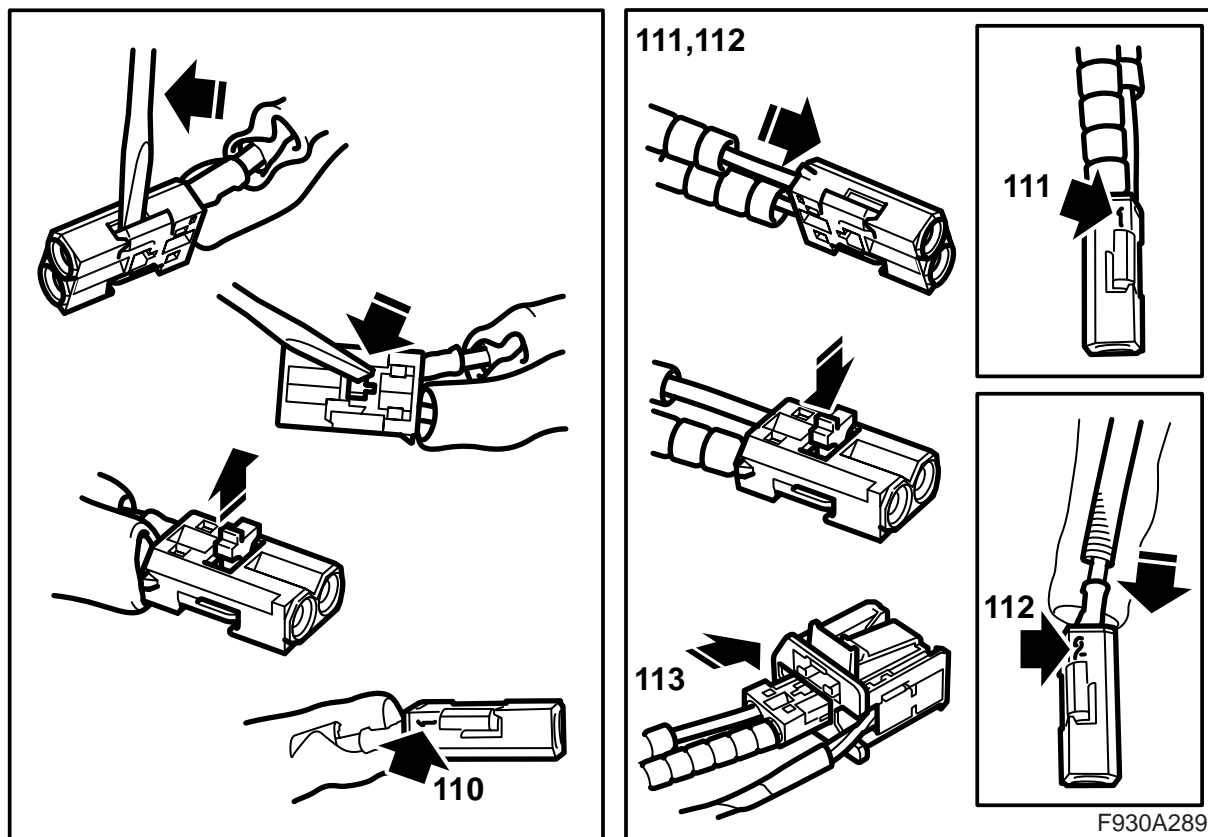

- 110 Auto met versterker en/of cd-wisselaar gemonteerd:** Koppel de glasvezelkabel los die aangesloten is op positie 1 in de gedemonteerde connector door de borging van de connector te openen en de haak voorzichtig omhoog te halen.
- 111 Auto met versterker en/of cd-wisselaar gemonteerd:** Monteer de aansluiting op de glasvezelkabel op positie 1 van de connector uit de set.
- 112 Auto met versterker en/of cd-wisselaar gemonteerd:** Demonteer de bescherming van de aansluiting op de glasvezelkabel uit de set (tussen de eenheden in de console). Monteer de aansluiting op de glasvezelkabel op positie 2 van de connector uit de set.
- 113 Auto met versterker en/of cd-wisselaar gemonteerd:** Monteer de kleine connector in de connector van de dvd-speler.

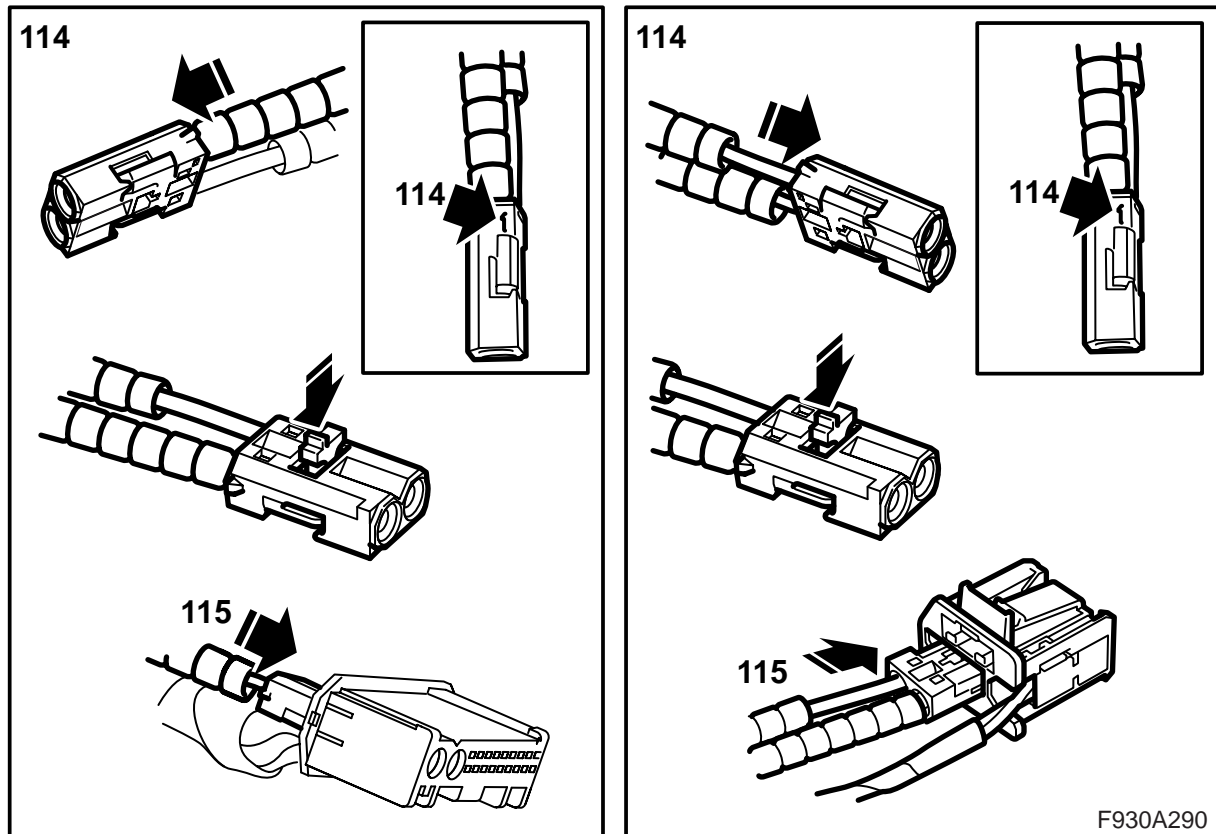

**114 Auto met versterker en/of cd-wisselaar gemonteerd:** Demonteer de bescherming van de andere aansluiting op de glasvezelkabel (tussen de eenheden in de console). Monteer de aansluiting op de glasvezelkabel op positie 1 in de kleine connector voor de versterker resp. cd-wisselaar. Monteer de borging.

**115 Auto met versterker en/of cd-wisselaar gemonteerd:** Monteer de kleine connector in de connector van de versterker resp. cd-wisselaar.

**116 Auto met versterker en/of cd-wisselaar gemonteerd:** Sluit de connector van de versterker resp. de cd-wisselaar aan.

Ga verder met punt 117.

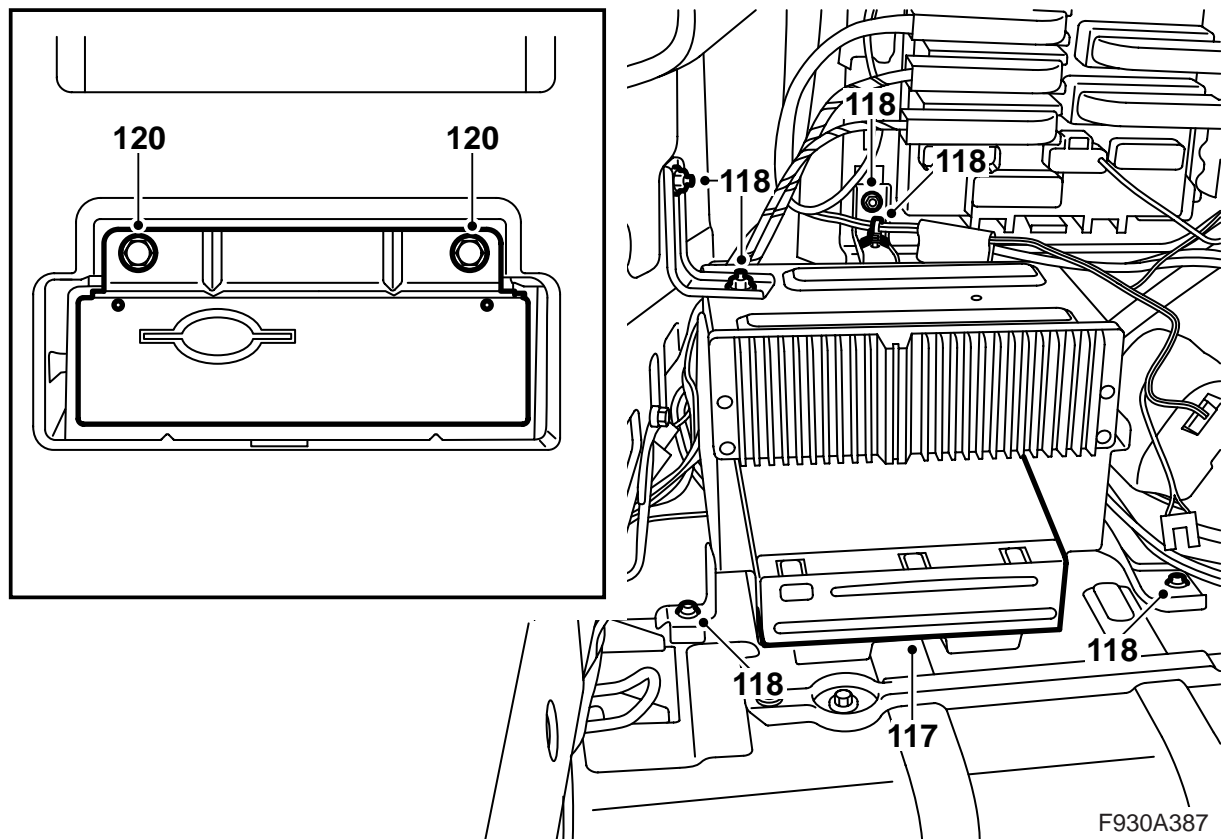

117 Monteer de dvd-speler op de console (u moet een klik horen), sluit de dvd-speler aan en pas de console in.

120 Pas de console voor de telematica-eenheid in de torsiebox en monteer deze.

### N.B.

Behandel de optische kabels voorzichtig om vervorming van de signalen te voorkomen.

- Het is uitermate belangrijk dat u de twee kabels in de connector niet verwisselt.
- Zorg dat er geen bochten in de kabel komen te zitten met een bochtstraal kleiner dan 25 mm.
- Houd de uiteinden van de kabel vrij van vuil.
- Zorg dat de kabel niet strak langs een scherpe rand ligt, omdat er daarbij een grotere mate van signaaldemping optreedt.

### N.B.

Behandel de optische kabels voorzichtig om vervorming van de signalen te voorkomen.

- Het is uitermate belangrijk dat u de twee kabels in de connector niet verwisselt.
- Zorg dat er geen bochten in de kabel komen te zitten met een bochtstraal kleiner dan 25 mm.
- Houd de uiteinden van de kabel vrij van vuil.
- Zorg dat de kabel niet strak langs een scherpe rand ligt, omdat er daarbij een grotere mate van signaaldemping optreedt.

118 Monteer de console, haal ook de moer op de bovenzijde van de console aan en bevestig de kabelbinders van de bedrading in het gat in de console.

119 Zet de bedrading uit de set op de bedrading van de auto vast.

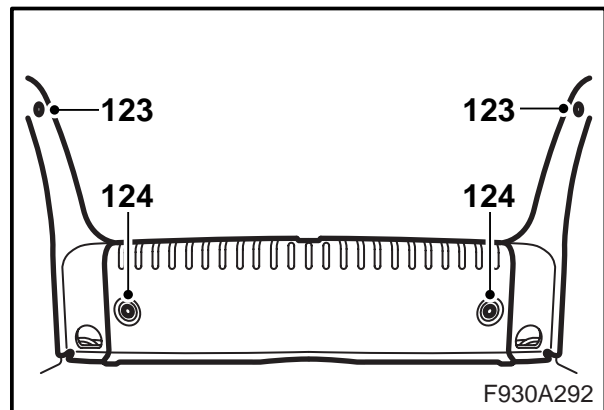
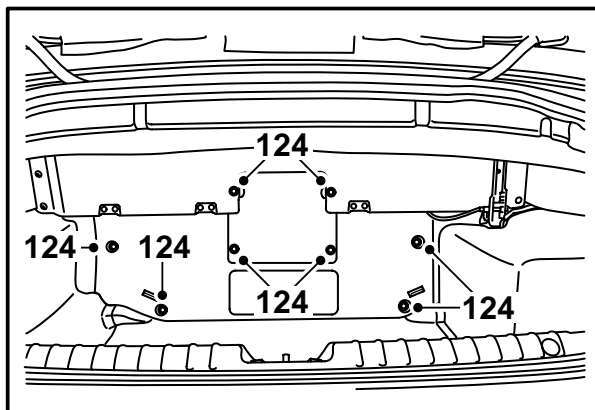
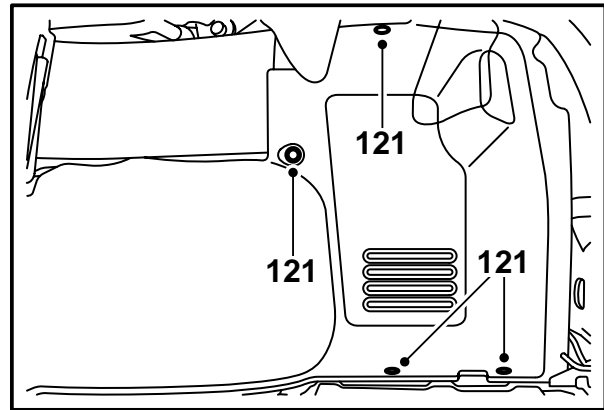
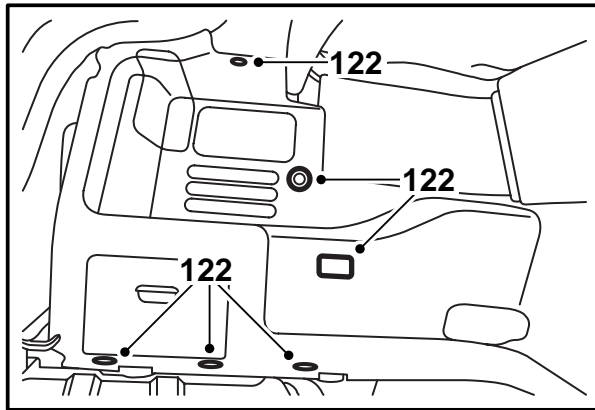

F930A292

- 121 **Als de rechter zijbekleding uit de bagageruimte werd verwijderd:** Pas de rechter zijbekleding in en haak de band vast. Breng de clips aan.
- 122 Pas de linker zijbekleding in, sluit de bagageruimteverlichting aan en haak de band vast. Breng de clips aan.
- 123 Monteer de zijdorpellijsten als u ze eerder had verwijderd.
- 124 Monteer het voorste gedeelte van de bekleding in de bagageruimte en de dorpellijst en leg de mat op de vloer van de bagageruimte.

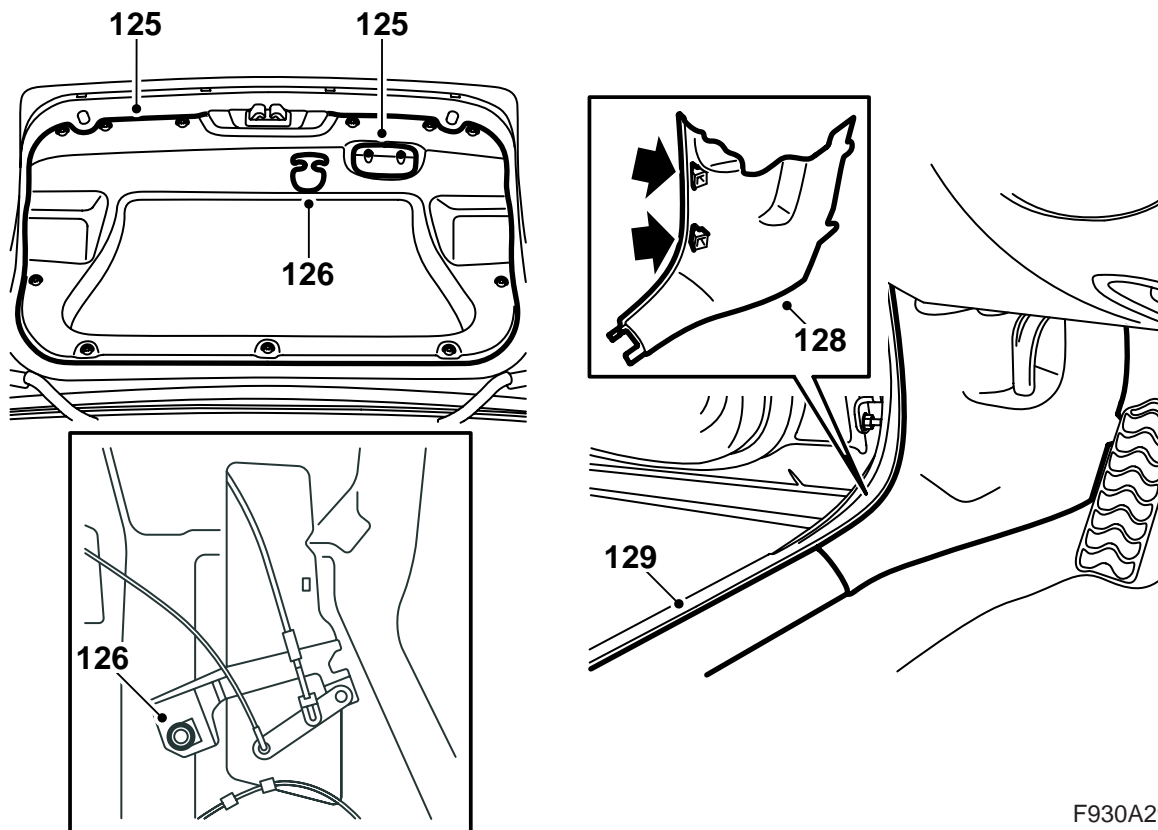

F930A293

**125US-model waarvan de bekleding op de bagageklep werd verwijderd:** Monteer het noodopeningsmechanisme.

**126Als de bekleding van de bagageklep werd verwijderd:** Monteer de bekleding op de binnenkant van de bagageklep. Breng de clips aan en monteer de sluihandgreep.

**US-model waarvan de bekleding op de bagageklep werd verwijderd:** Monteer de noodopeningshandgreep.

**127Als de bekleding van de bagageklep werd verwijderd:** Sluit de bagageklep.

**128Auto waarbij de telematica-eenheid niet midden op de torsiebox was gemonteerd:** Monteer de bekleding van de A-stijl.

**129Auto waarbij de telematica-eenheid niet midden op de torsiebox was gemonteerd:** Monteer de dorpellijst.



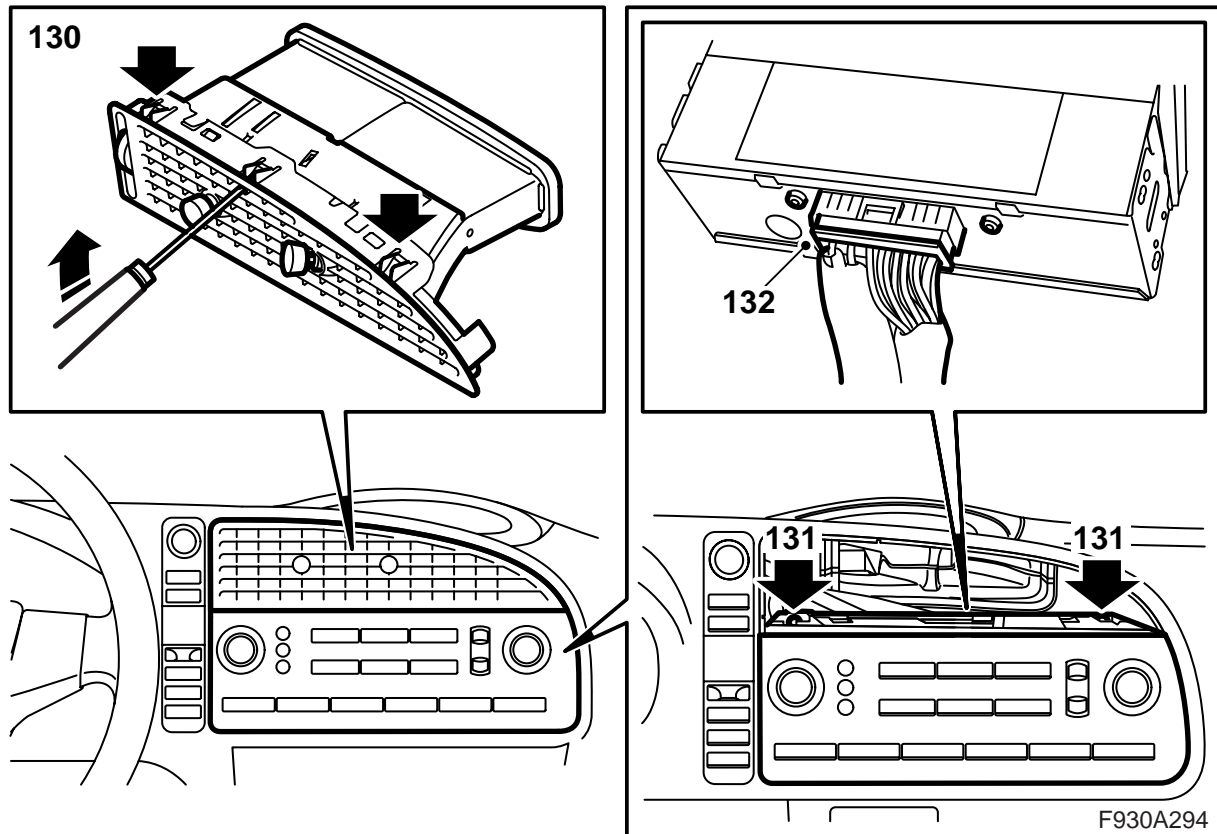

130 Demonteer het middelste luchtrooster uit het dashboard door de haken die via het rooster te bereiken zijn voorzichtig naar binnen te duwen.

### Opmerking

Het is belangrijk dat u daarbij de juiste haken induwt. De haken die de ventilatieopeningen bijeenhouden zijn namelijk ook via het rooster zichtbaar.

131 Draai de bevestigingsbouten uit het bedieningspaneel van het infotainmentsysteem.

132 Demonteer het bedieningspaneel en koppel de connector los.

### ⚠ WAARSCHUWING

Het zichtbare rode laserlicht valt onder klasse 1. Kijk niet van dichtbij recht in de glasvezel of de aansluitingen van de stuur-unit. Bij een afstand van minder dan 20 mm tussen uw oog en de lichtbron, kunt u oogletsel oplopen.

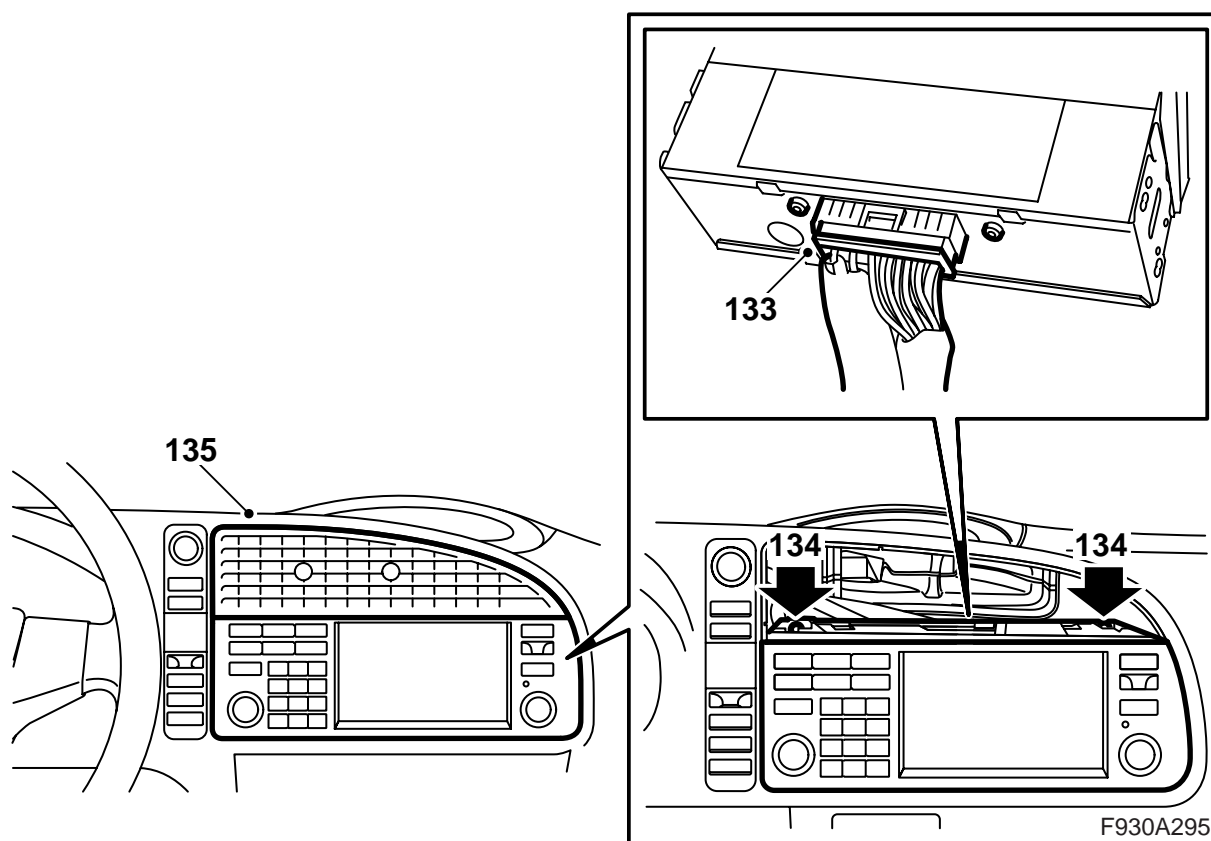

133 Sluit de connector op het bedieningspaneel uit de set aan.

134 Monteer het bedieningspaneel.

135 Pas het luchtrooster in en monteer het.

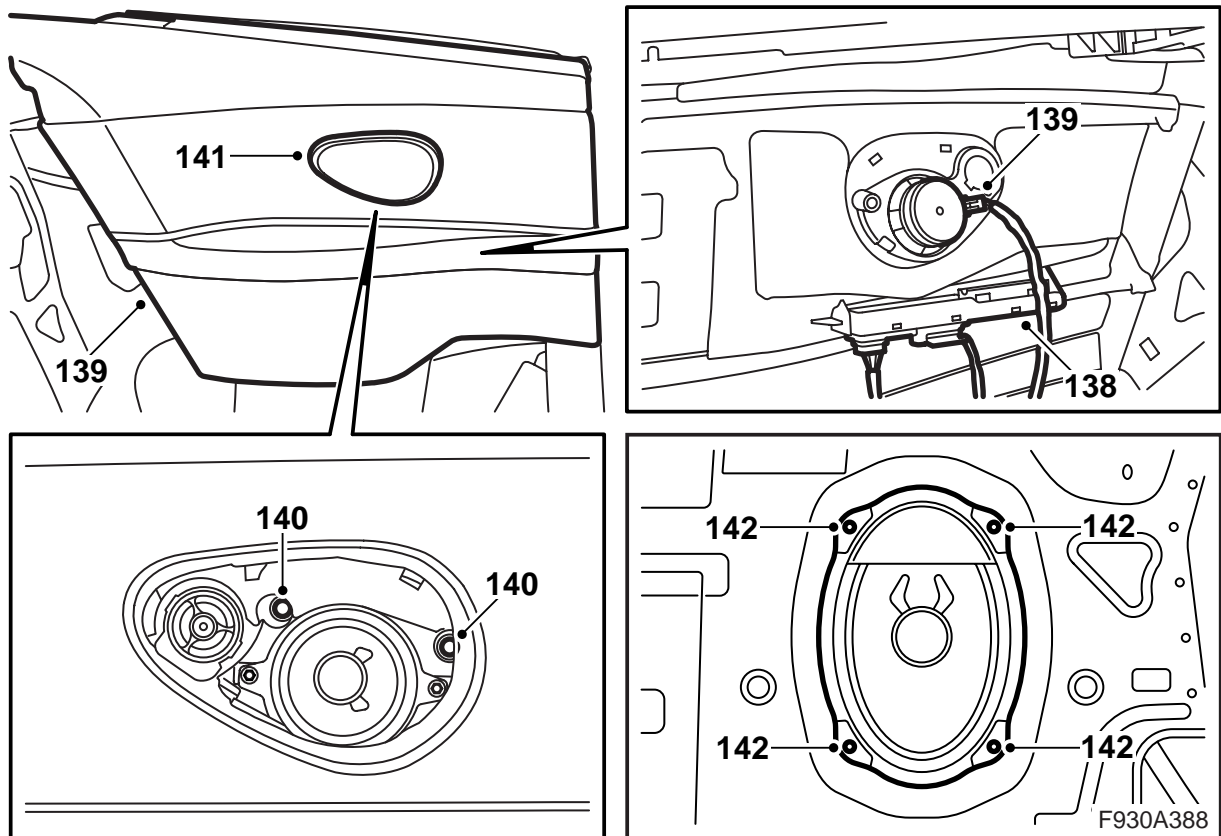

- 136 Sluit de min kabel op de accu aan.
- 137 Open de kap volledig, maar laat de kapafdekking openstaan.
- 138 Controleer of de waterafstotende folie overal intact is (vervang deze zo nodig). Monteer de stuur-unit op de zijbekleding.
- 139 Sluit de connector van de luidspreker aan, pas de zijbekleding in en duw deze omlaag. Controleer of de beschermrubbers in positie liggen.
- 140 Breng de bouten aan waarmee de zijbekleding vastzit, vouw de binnenste lip aan de afdichting rond de portieropening over de voorkant van de zijbekleding heen en til de bevestiging aan de afdichting van de kapafdichting over de zijbekleding.
- 141 Monteer het luidsprekerrooster.
- 142 Monteer de basluidsprekers of de dekplaatjes.

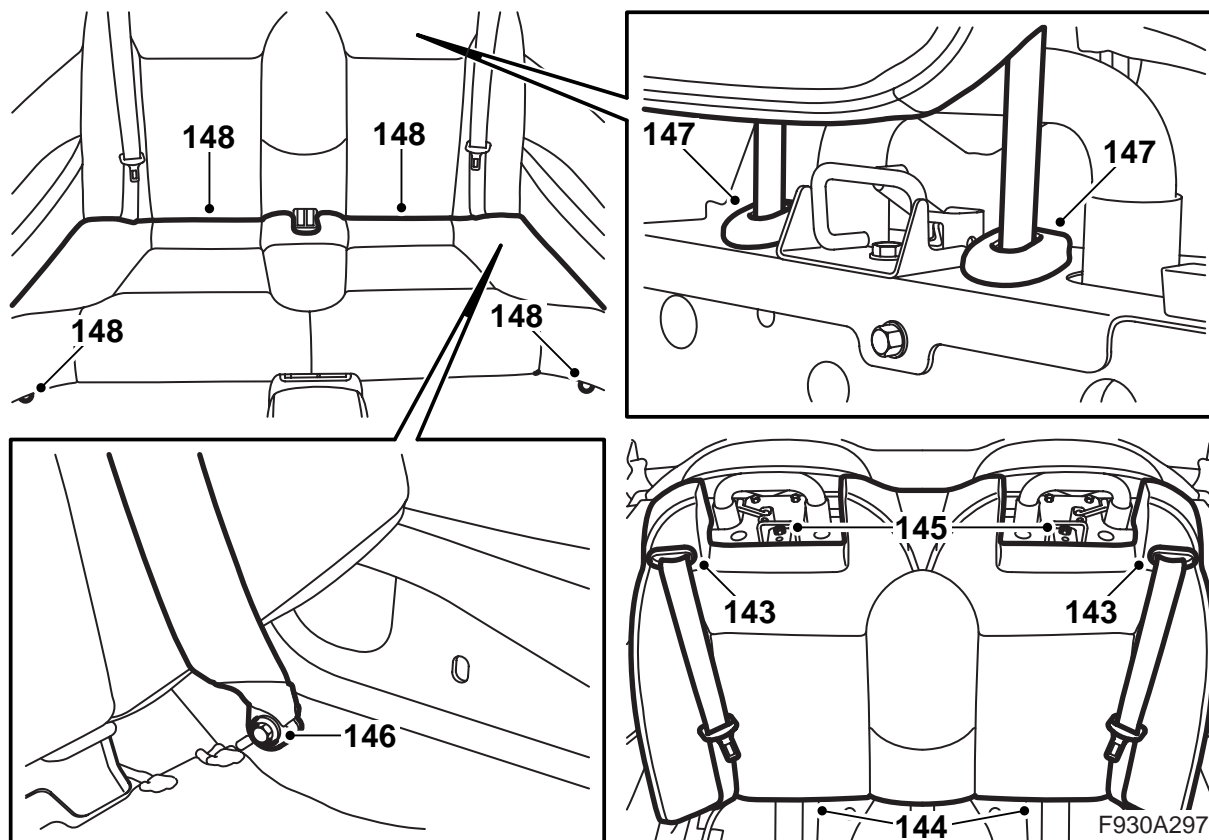

143Haal de achterste veiligheidsgordels door de gordelgeleiders en monteer de geleiders op het ruggedeelte door ze naar binnen te drukken.

144Pas het ruggedeelte vanaf de bovenzijde in en duw het aan de onderzijde vast.

145Breng de twee bouten voor de bovenste bevestiging van het ruggedeelte aan.

146Breng de bouten voor de onderste bevestiging van de veiligheidsgordels aan.

**Aanhaalmoment: 45 Nm (33 lbf ft)**

147Monteer de achterste hoofdsteunen in de bussen.

148Pas het zitgedeelte in en breng de bouten aan de voorzijde van het zitgedeelte aan.

149Sluit de kap volledig.

150Stel de tijd en datum af.

151Synchroniseer de code van de afstandsbediening door de sleutel in het contactslot te steken.

### **N.B.**

U moet alle sleutels tegelijk synchroniseren om van de afstandsbedieningen gebruik te kunnen maken.

152Activeer de klembeveiliging van de elektrisch bediende zijruiten door de zijruiten tweemaal te openen en te sluiten. Een geluidssignaal geeft aan dat activering heeft plaatsgevonden.

153Model waarvan de linker voorstoel elektrisch bediend is: Zet de stoel in de oorspronkelijke positie voor zover u de stoel versteld had.

154Sluit het diagnose-instrument aan, selecteer het model en het modeljaar, kies voor "Alles", selecteer "Toevoegen/Verwijderen", kies het accessoire en selecteer "Toevoegen".

### **Opmerking**

Soms moet het diagnose-instrument een beveiligingscode uit TIS downloaden. Op het scherm van het diagnose-instrument staat dan aangegeven wat u moet doen.

155Breng de kaart-cd in de dvd-speler aan en controleer de werking van het systeem door tijdens een proefrit na te gaan of het navigatiesysteem contact kan krijgen met de satellieten. De kaart moet daarbij op het display verschijnen.