



**MONTERINGSANVISNING · INSTALLATION INSTRUCTIONS
MONTAGEANLEITUNG · INSTRUCTIONS DE MONTAGE**

Saab 9-3 4D M03-

Johtosarja, lisävalot

Accessories Part No.	Group	Date	Instruction Part No.	Replaces
12 787 159	9:37-04	Apr 04	12 788 440	12 788 440 Feb 03

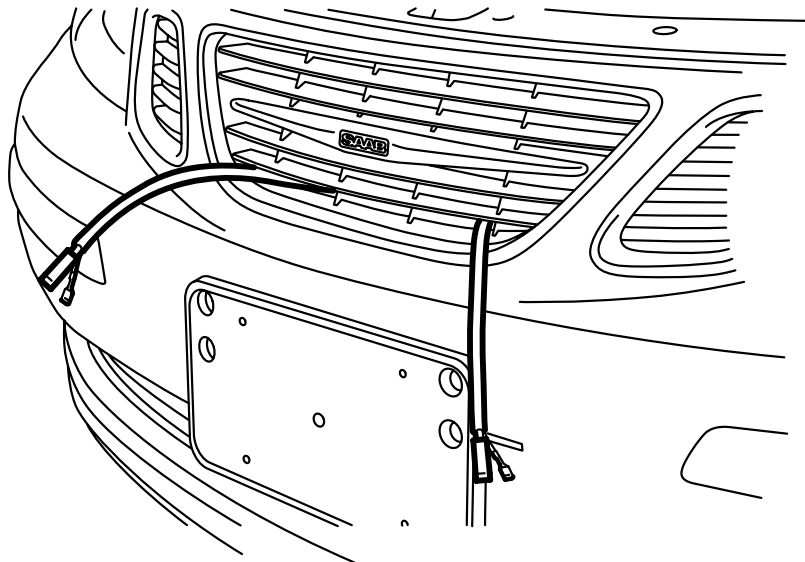

F930A041

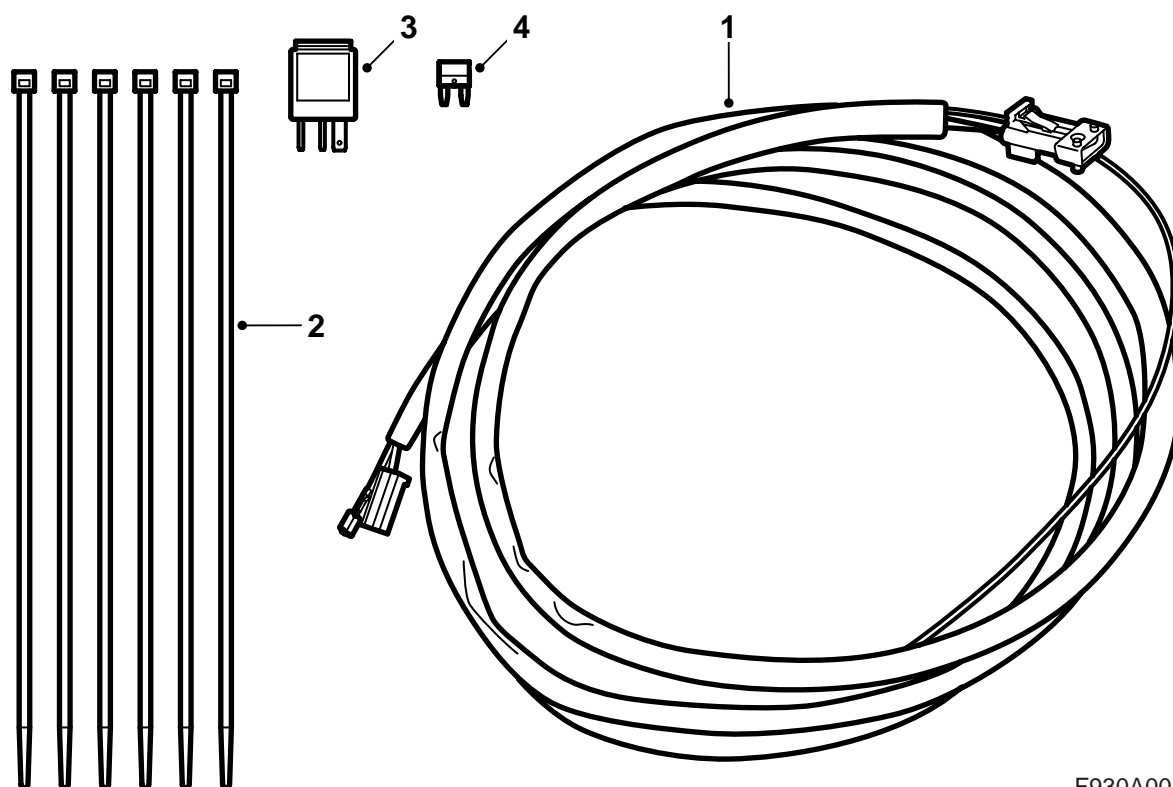

F930A001

- 1 Johtosarja
- 2 Nippuside (x6)
- 3 Rele
- 4 Varoke 15 A

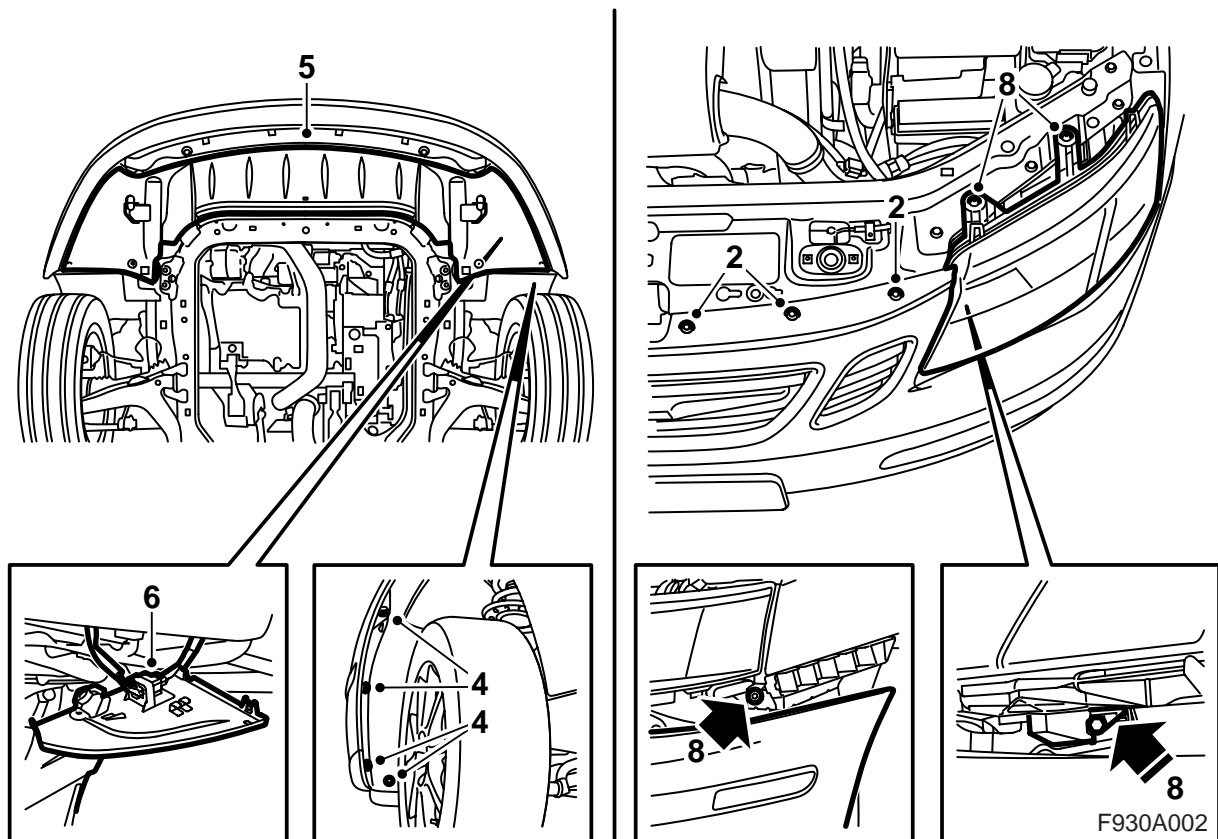

- 1 Irrota miinusjohdin akusta.
- 2 Irrota puskurinkuoren kiinnittimet ylemmästä jäähdytinpalkista.
- 3 Nosta auto ylös.
- 4 Irrota puskurin ruuvit pyöränkotelosta.
- 5 Irrota ilmanohjauslevy.

- 6 Jaa puskurin liitinkappale ja irrota se ilmanohjauslevyssä olevasta pitimestä.

Valonheittimien puhdistuslaitteilla varustetut autot: Pujota letku irti ilmanohjauslevystä.

- 7 Vedä puskurinkuoren sivukappaleita ulospäin ja irrota puskuri.

Valonheittimien puhdistuslaitteilla varustetut autot: Irrota letku haaroituksesta ja tulppaa letku 8,5 mm:n poralla.

- 8 Irrota vasen valonheitin.

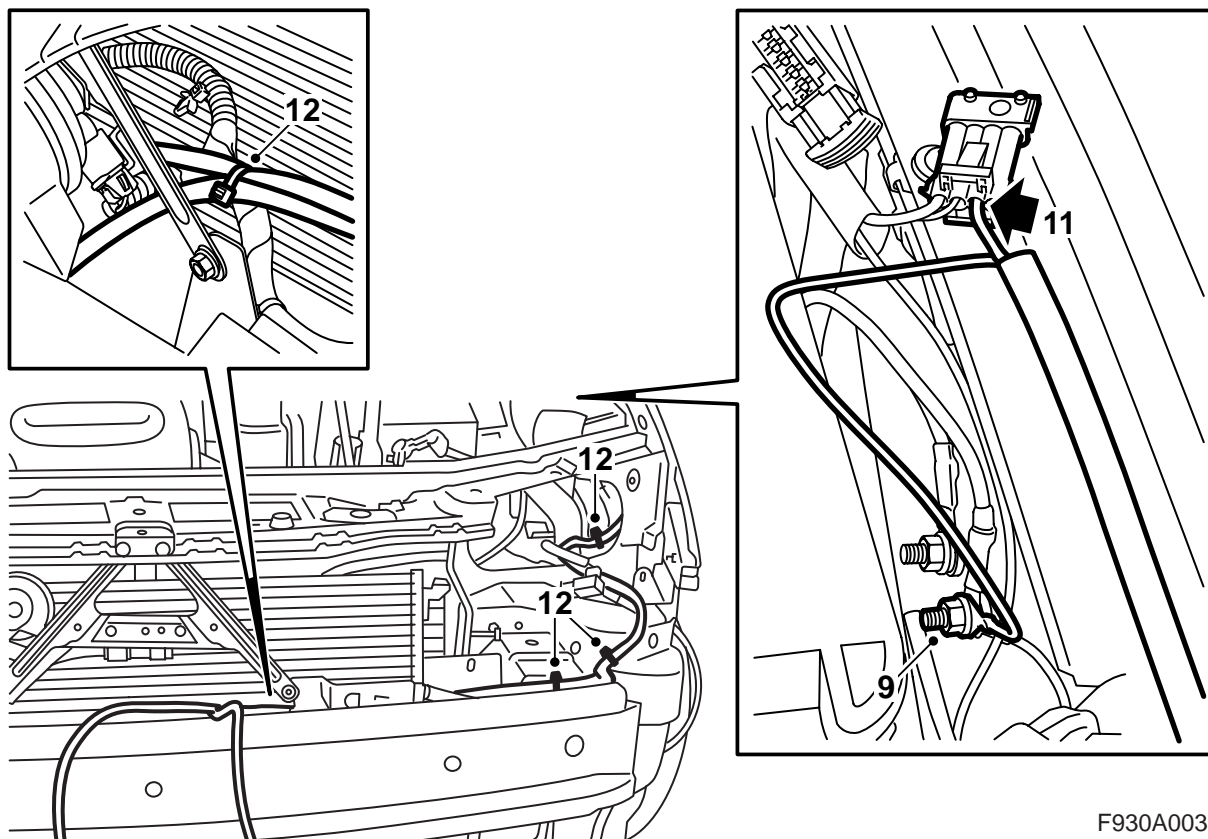

F930A003

- 9 Kytke maadoitusjohdin etumaiseen maadoituskohtaan (G30A) moottoritilan sähkökeskuksen luona.
- 10 Paikallista "Pre-Acc" -liitin moottoritilan sähkökeskuksen ja etulokasuojan väliltä sekä irrota mahdollinen teippi ja mahdollinen umpiliitäntä.
- 11 Kytke johtosarja nelinapaiseen "Pre-Acc" -liittimeen.

Vihje

Jos nelinapainen "Pre-Acc" -liitin on jo varattu, pitää käyttää olemassa olevaa liitinkappaletta menettelemällä seuraavasti

- jaa "Pre-Acc"
 - irrota tiiviste lisävalojen johtosarjan liitinkappaleesta ja kytke johdin irti
 - kytke johdin liitinkappaleeseen, joka oli kytketty "Pre-Acc" -liittimen napaan 3
 - kytke liitinkappale "Pre-Acc" -liittimeen
- 12 Vie johtosarja valonheittimen aukon läpi ja anna sen kulkea johtosarjaa äänitorvien suuntaan. Kiinnitä lisävalojen johtosarja samoihin kiinnityskohtiin kuin äänitorvien johtosarja (5 kpl).

Huomaa

Lisävalojen johtosarja pitää asettaa äänitorvien johtosarjan viereen valonheittimen aukkoon.

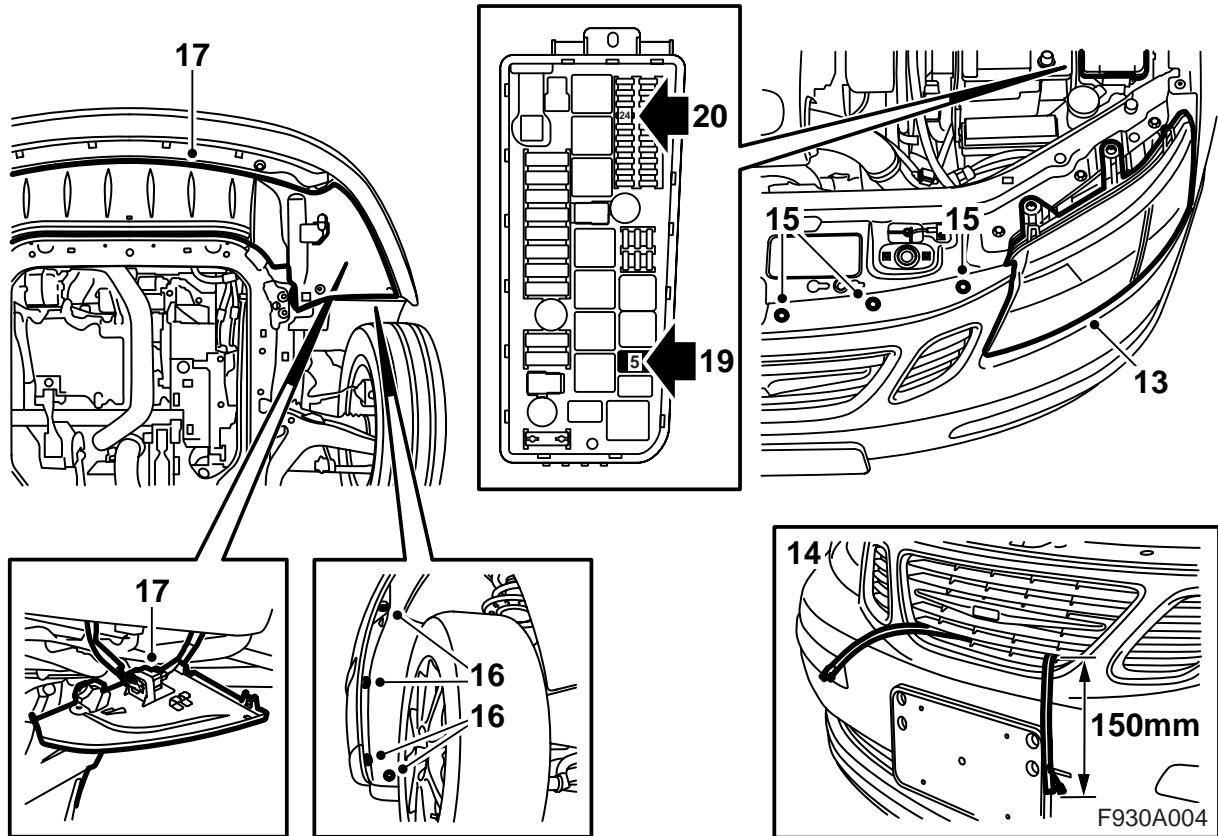

13 Kytke ja asenna valonheitin.

14 Nosta puskuri ylös.

Valonheittimien puhdistuslaitteilla varustetut autot: Liitä valonheittimien puhdistusletku haaroitukseen.

Kaikki: Sovita puskuri paikalleen ja vie samalla lisävalojen johtosarja keskimmäisen etusäleikköosan läpi. Johtosarjan pitää työntyä 150 mm ulos säleiköstä. Paina kuorta taaksepäin siten, että se kiinnittyy pitimen kiinnikkeeseen.

VAROITUS

Tarkasta, ettei johtosarja jää puristuksiin. Virheellinen asennus voi vaurioittaa johtosarjaa ja aiheuttaa oikosulun/tulipalon.

15 Asenna kiinnittimet ylempään jäähdytinpalkkiin.

16 Nosta auto ylös ja asenna puskurin ruuvit pyöränkoteloon.

17 Nosta ilmanohjauslevy ylös, asenna puskurin liitinkappale pitimeen ja kytke liitinkappale.

Valonheittimien puhdistuslaitteilla varustetut autot: Pujota letku kiinni ilmanohjauslevyyn.

Kaikki: Asenna ilmanohjauslevy.

18 Laske auto alas ja tarkasta puskurin sovitus.

19 Asenna rele moottoritilan sähkökeskukseen, paikkaan R5.

20 Asenna varoke moottoritilan sähkökeskukseen, paikkaan F24.

21 Kytke akun miinusjohdin.

22 Säädä aika ja päiväys.

23 Synkronisoi kauko-ohjaimen koodi asettamalla avain virtalukkuun.

Huomaa

Tämä täytyy tehdä kaikkien avaimien kohdalla, muuten kauko-ohjaimet eivät toimi.

24 Aktivoi ikkunannostimien puristussuoja nostamalla ja laskemalla sivuikkunat kaksi kertaa. Äänikuittaus ilmaisee, että aktivointi on tehty.

25 Tarkasta, että lisävalojen liitännöille tulee jännite. Lisävalojen aktivoimiseksi pitää painaa kojelaudassa olevaa, "-" -merkittyä painiketta.

26 **Valonheittimien puhdistuslaitteilla varustetut autot:** Tarkasta valonheittimien puhdistuslaitteiden toiminta.

27 Kytke diagnoosityökalu, valitse auto- ja vuosimalli, valitse "Kaikki", valitse "Lisää/Poista", valitse varuste ja valitse "Lisää".

Vihje

Diagnoosityökalun on tietyissä tilanteissa noudettava turvakoodi TIS:stä. Tiedot siitä, mitä on tehtävä, näkyvät diagnoosityökalun näytössä.

Sähkökaavio

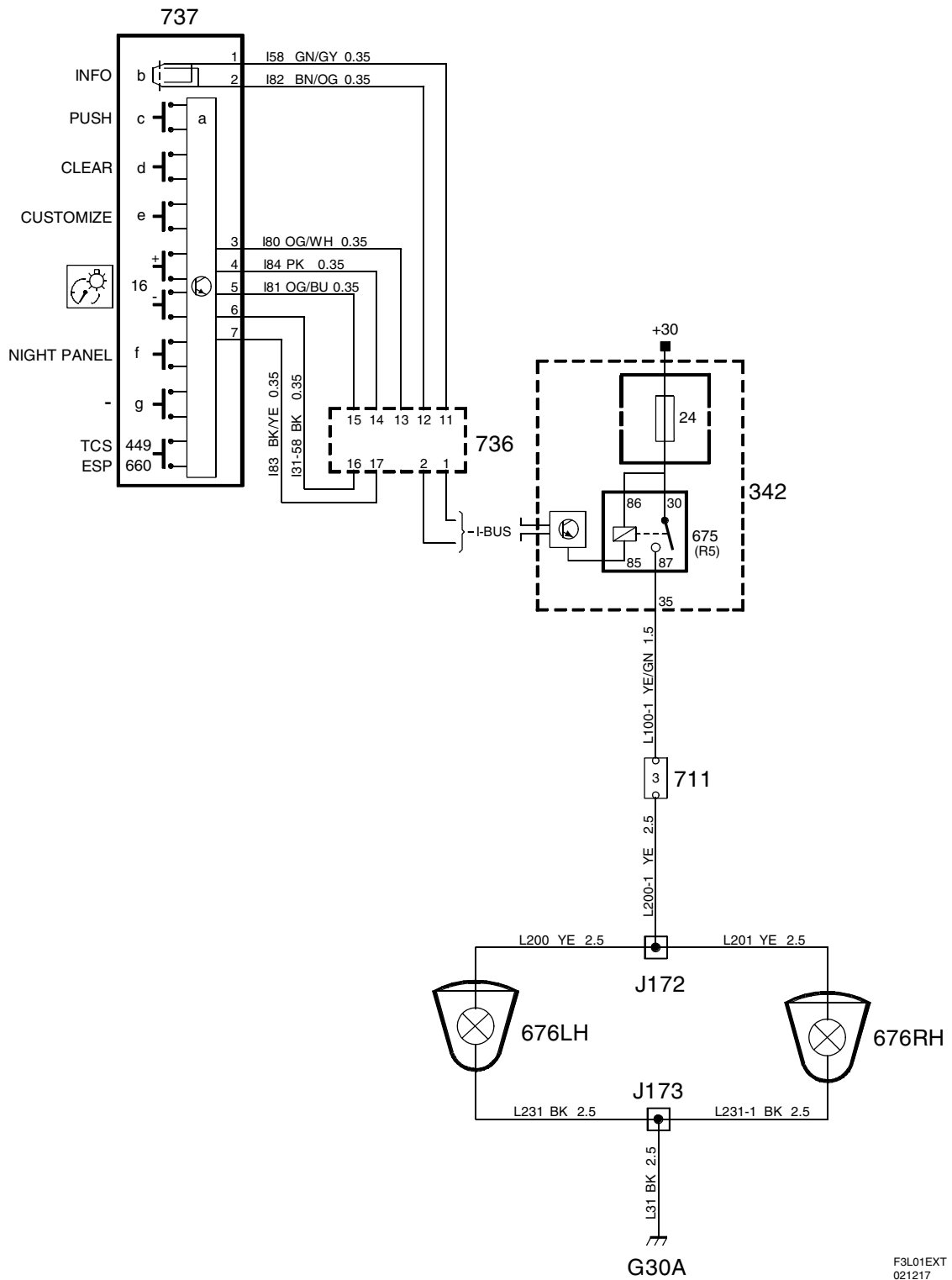

F3L01EXT
021217

Komponenttiluettelo

Nro	Nimi sijainti
Komponentit	
342	Sähkökeskus, moottoritila, akun vieressä
675	Rele, lisävalot, Moottoritilan sähkökeskuksessa
676LH	Polttimo, lisävalo, vasen, etusäleikön edessä
676RH	Polttimo, lisävalo, oikea, etusäleikön edessä
711	Liitäntä, varusteet, moottoritilassa vasemman joustintukikotelon luona
736	Käyttöpaneeli, infotainment, SID:n alla
737	Käyttöpaneeli, SID, kojelaudassa päämittariston vieressä
Kutistusliitokset	
J172	N. 400 mm maadoituskohdan G30A haaroituksesta lisävalojen suuntaan
J173	N. 350 mm maadoituskohdan G30A haaroituksesta lisävalojen suuntaan
Maadoituskohdat	
G30A	Etumainen maadoituskohta sivupellissä vasemman etupyöränkotelon yläpuolella