



MONTERINGSANVISNING · INSTALLATION INSTRUCTIONS
MONTAGEANLEITUNG · INSTRUCTIONS DE MONTAGE

Saab 9-3 B207 M08-

Lohkolämmitin

Accessories Part No.	Group	Date	Instruction Part No.	Replaces
32 026 190 32 026 241		Oct 07	32 026 197	

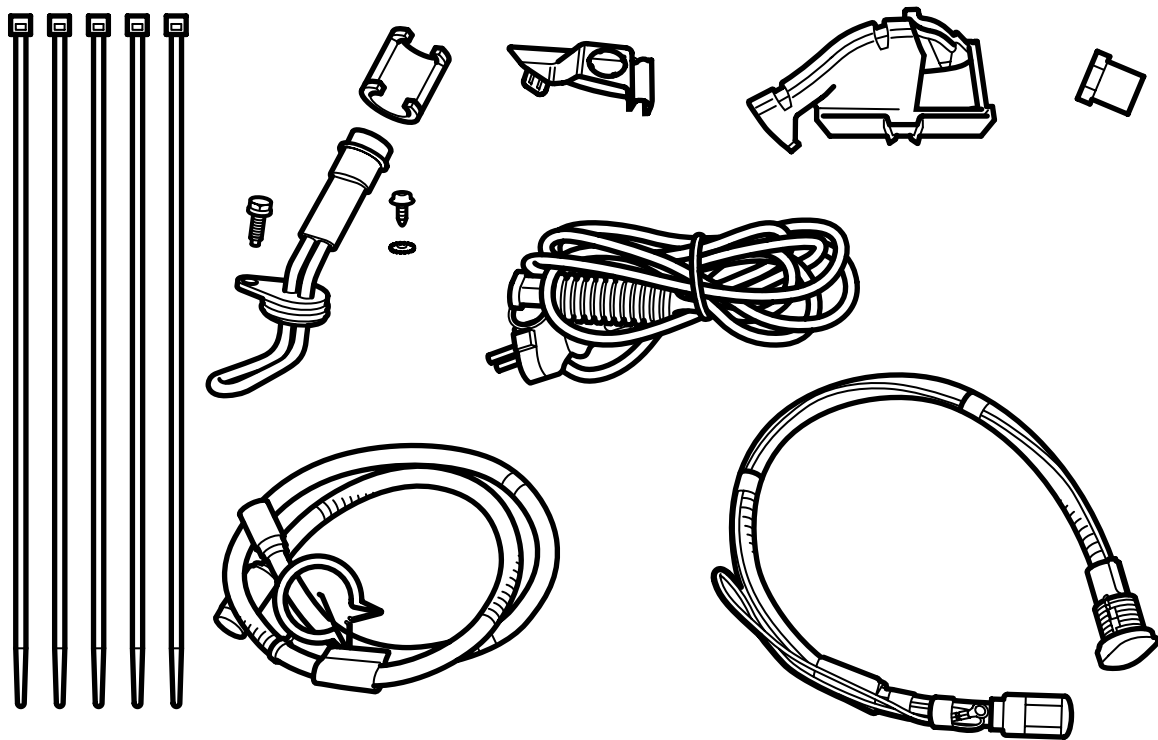

F920A078

Ohje vakiokulalla varustetuille autoille, ks. sivu 4

Ohje Aero-keulalla varustetuille autoille, ks. sivu 9

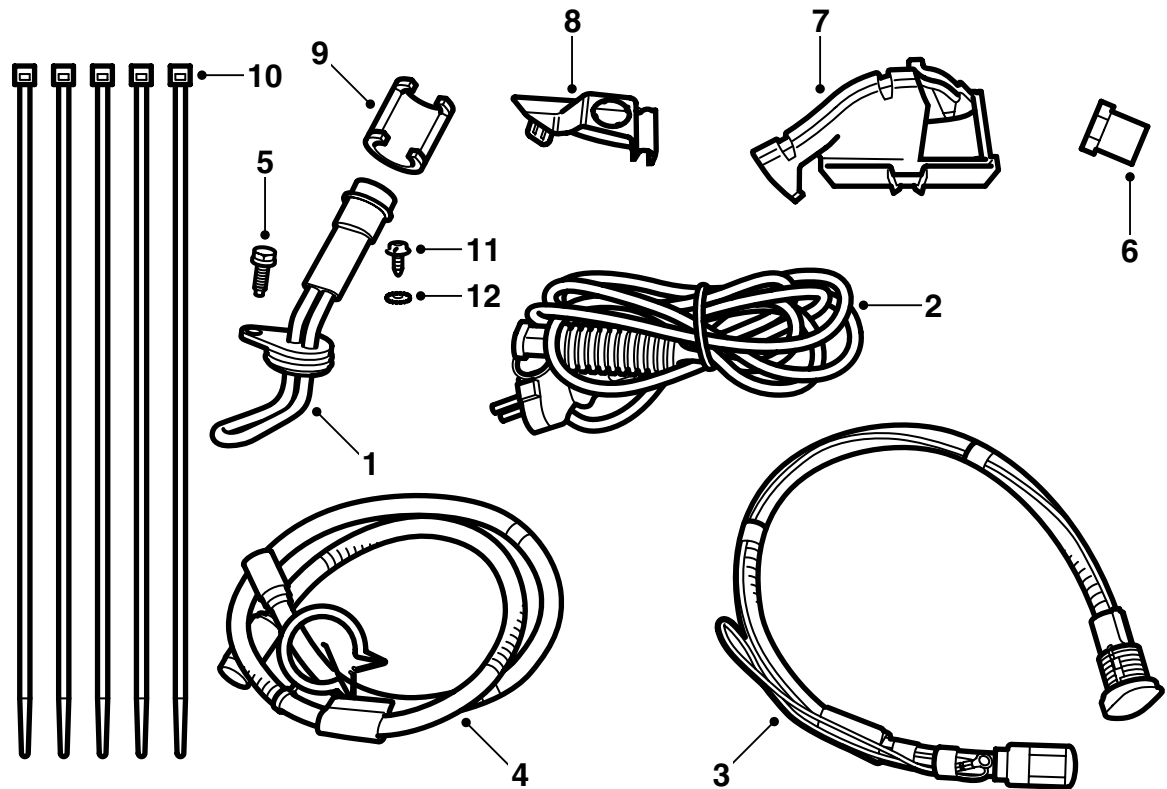

F920A079

Vakiokeulalla varustetut autot

- 1 Lämmittimen runko
- 2 Liitäntäjohdin
- 3 Maadoitusjohtimella varustettu virtajohdin
- 4 Virtajohdin, jatko kiinnittimellä
- 5 Ruuvi M6x16
- 6 Muovimutteri
- 7 Sisempi konsoli
- 8 Ulompi konsoli
- 9 Lukitsin (x2)
- 10 Nippuside
- 11 Ruuvi
- 12 Hammaslevy

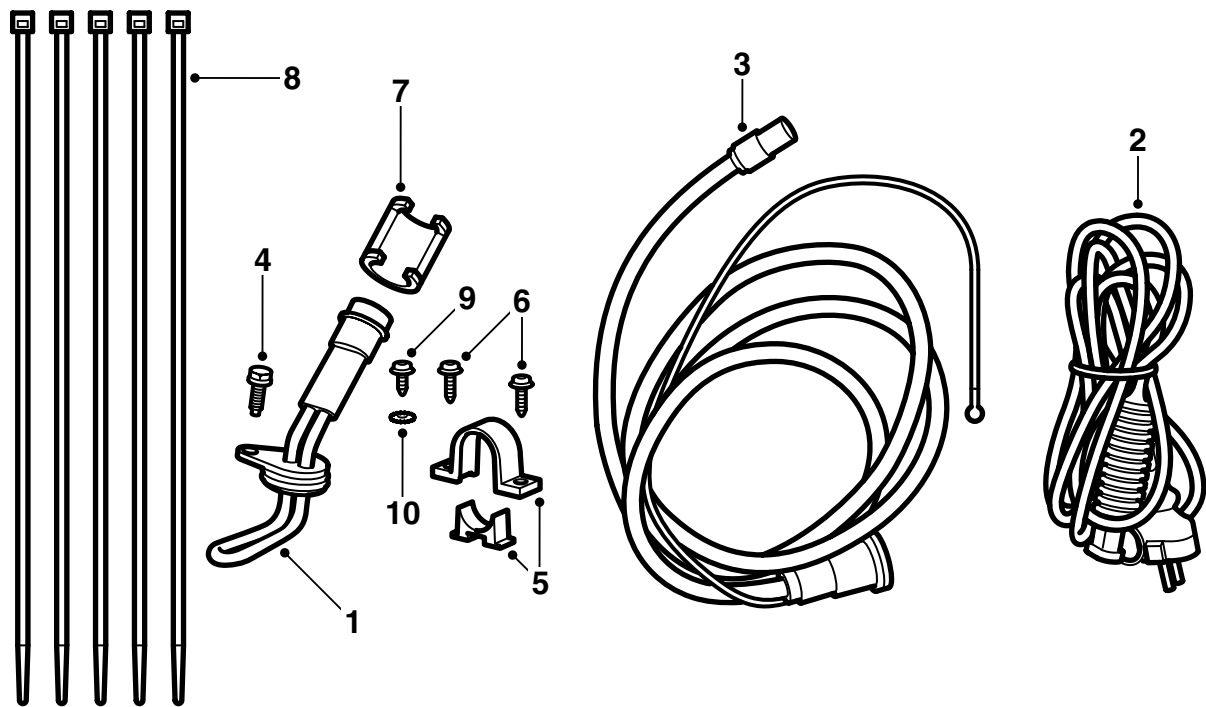

F920A003

Aero-keulalla varustetut autot

- 1 Lämmittimen runko
- 2 Liitäntäjohdin
- 3 Maadoitusjohtimella varustettu virtajohdin
- 4 Ruuvi M6x16
- 5 Pidike
- 6 Ruuvi (x2)
- 7 Lukitsin
- 8 Nippuside
- 9 Ruuvi
- 10 Hammaslevy

Vakiokeulalla varustetut autot

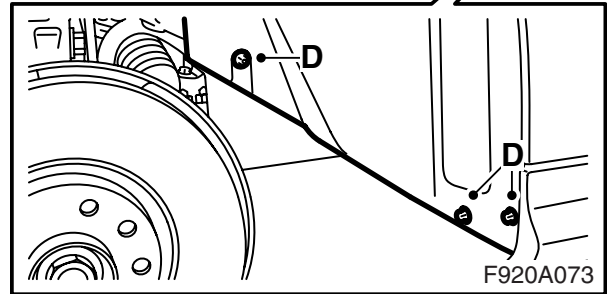
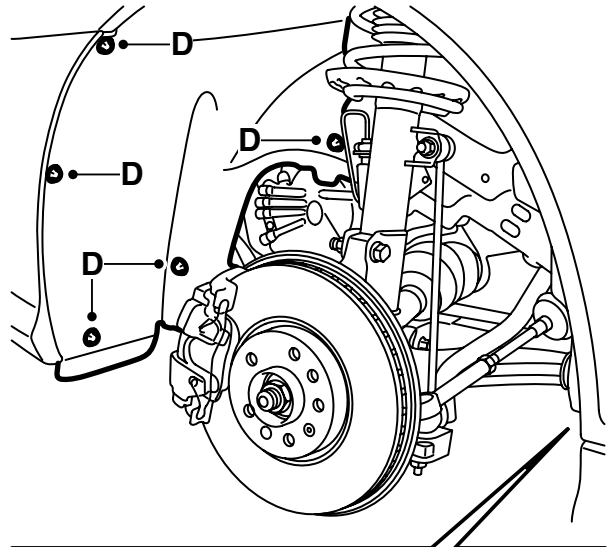
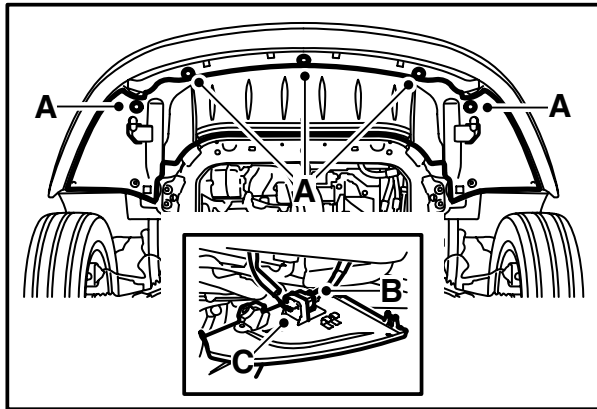
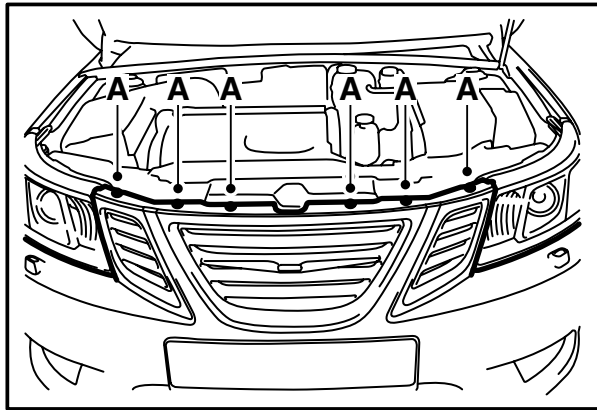

1 Irrota paisuntasäiliön kansi.

VAROITUS

Jäähdytysjärjestelmässä on ylipaine. Kuumaa jäähdytysnestettä ja höyryä voi vapautua.

- Avaa korkki sen vuoksi hitaasti ylipaineen päästämiseksi pois.
- Varomattomuus voi aiheuttaa silmä- ja palovammoja.

2 Irrota puskurin ylemmät ruuvit (A).

3 Nosta auto ylös.

4 Irrota puskurin alemmat ruuvit (A), jaa puskurin liitinkappale () ja irrota se ilmanohjauslevyssä olevasta pitimestä (C).

Valonheittimien puhdistuslaitteilla varustetut autot: Pujota letku irti ilmanohjauslevystä.

5 Aseta keräysastia moottorin alle, avaa jäähdytysnestepumpun alapuolella oleva tyhjennys-tulppa ja valuta jäähdytysneste ulos.

VAROITUS

Ole varovainen, jos moottori on lämmin. Jäähdytysneste on kuumaa ja lisäksi on vaara polttaa itsensä pakosarjaan.

6 Irrota vasen etupyörä.

7 Irrota vasen etumainen sisälokasuoja (D).

8 Irrota puskurinkuori.

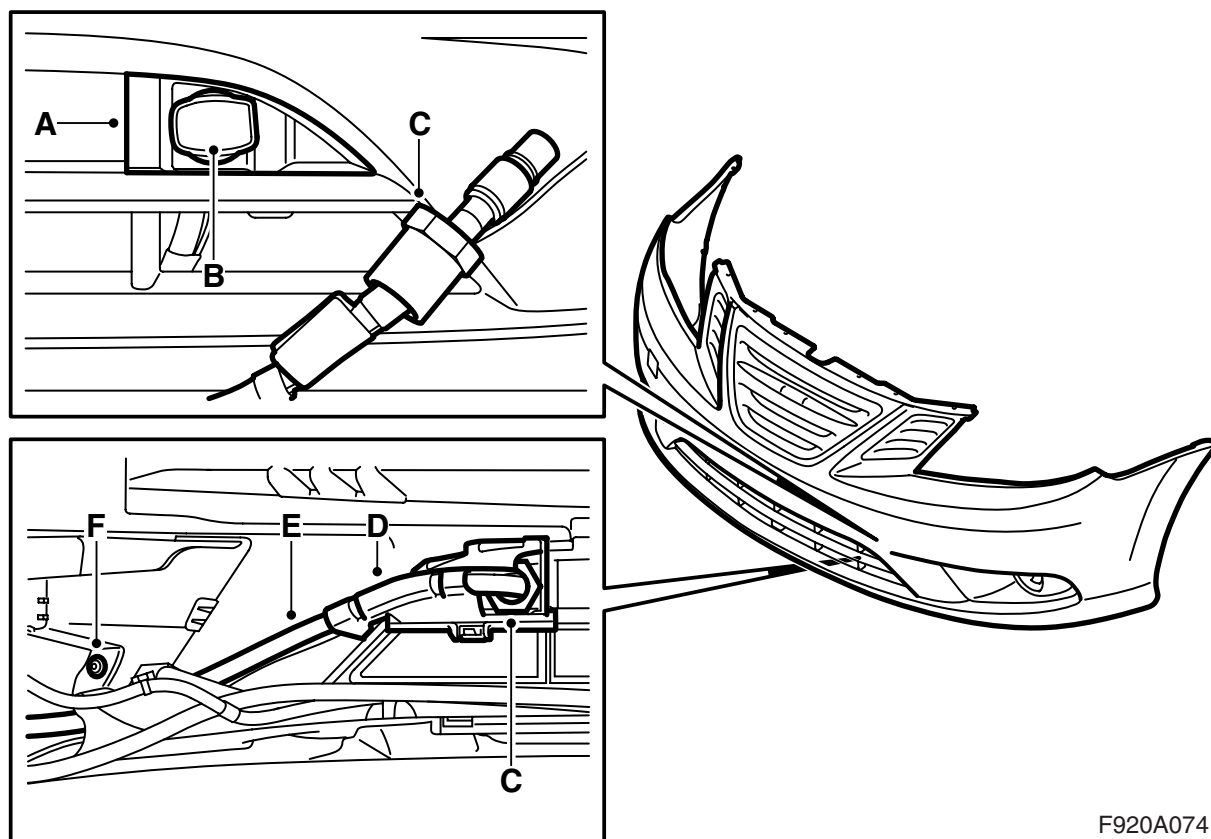

F920A074

- 9 Asenna konsoli (A) puskuriin. Konsolin pitää tarttua kiinni.
- 10 Pujota virtajohdin (B) konsolin läpi ja pujota mutteri (C) paikalleen.
- 11 Käännä puskuri.
- 12 Asenna sisempi konsoli (D), katso että se lukkiutuu, aseta virtajohdin (E) konsoliin.
- 13 Kiristä mutteri (C) käsin.
- 14 Avaa sumuvalon ruuvi (F), pujota virtajohdin (E) sumuvalon kiinnikkeen alle. Asenna ruuvi (F) takaisin.

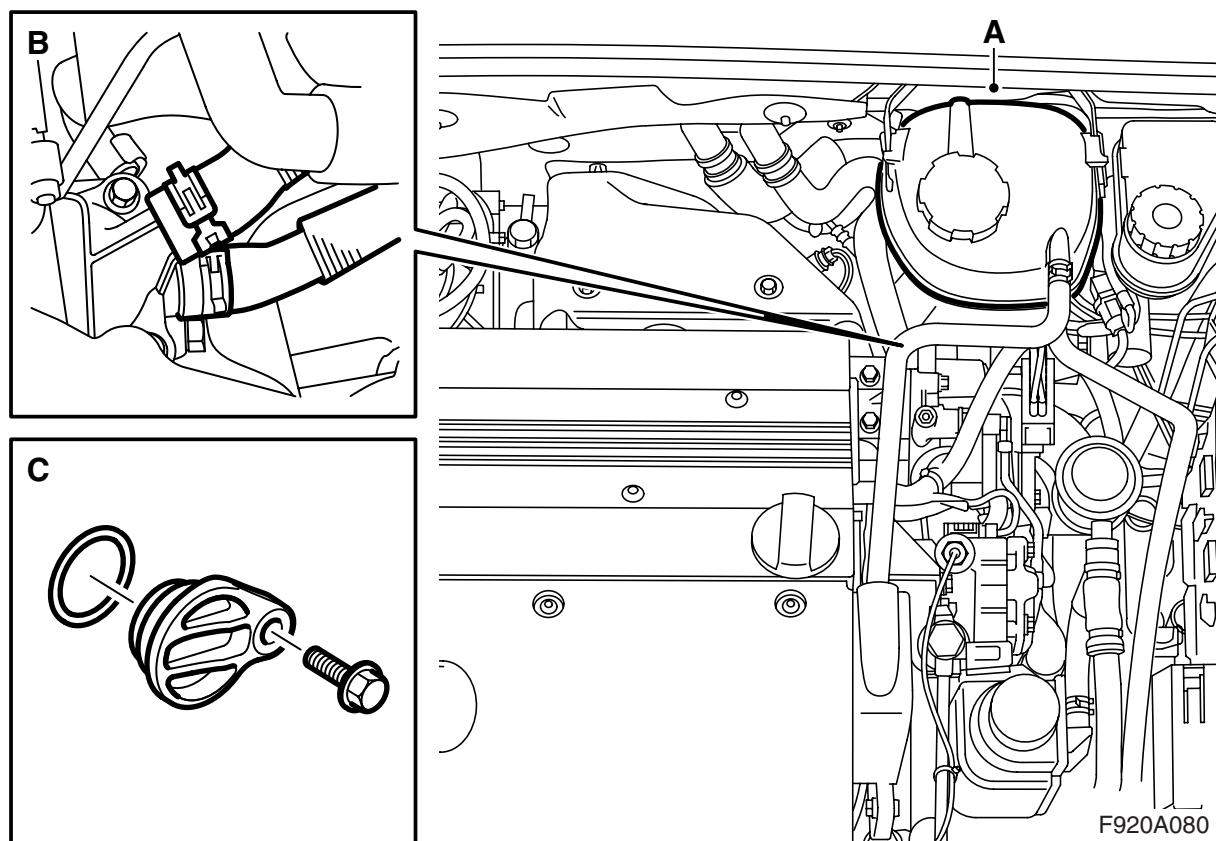

- 15 Laske auto alas.
- 16 Nosta irti paisuntasäiliö (A) ja siirrä se sivuun.
- 17 Irrota jäähdytysnesteletkut (B) termostaattikotelosta.
- 18 Irrota kansi (C), joka on sijoitettu termostaattikotelon alapuolelle.

Huomaa

O-renkas voi juuttua termostaattikoteloon, mutta se on irrotettava.

Ruuvi on hävitettävä, koska sitä ei saa asentaa yhdessä lohkolämmittimen kanssa.

- 19 Voitele lohkolämmittimen O-renkas hapottomalla vaseliinilla, vie lämmitin termostaattikoteloon ja asenna se sarjaan kuuluvalla ruuvilla.

Kiristysmomentti 10 Nm (7.5 lbf ft)

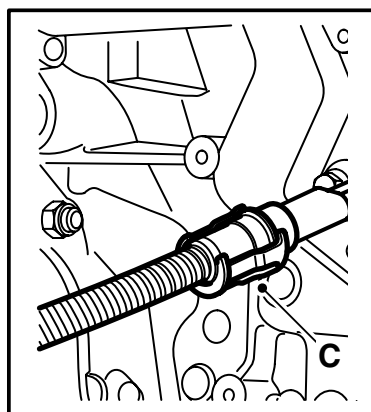
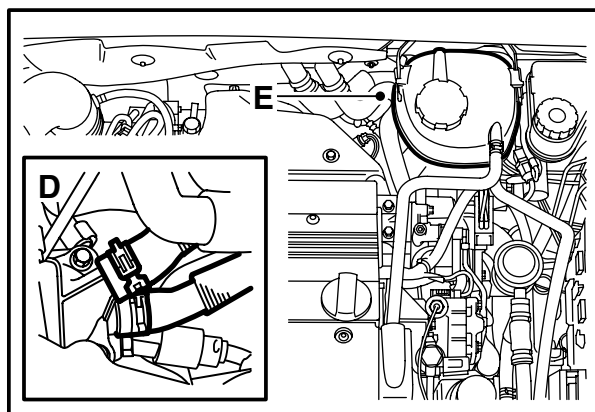
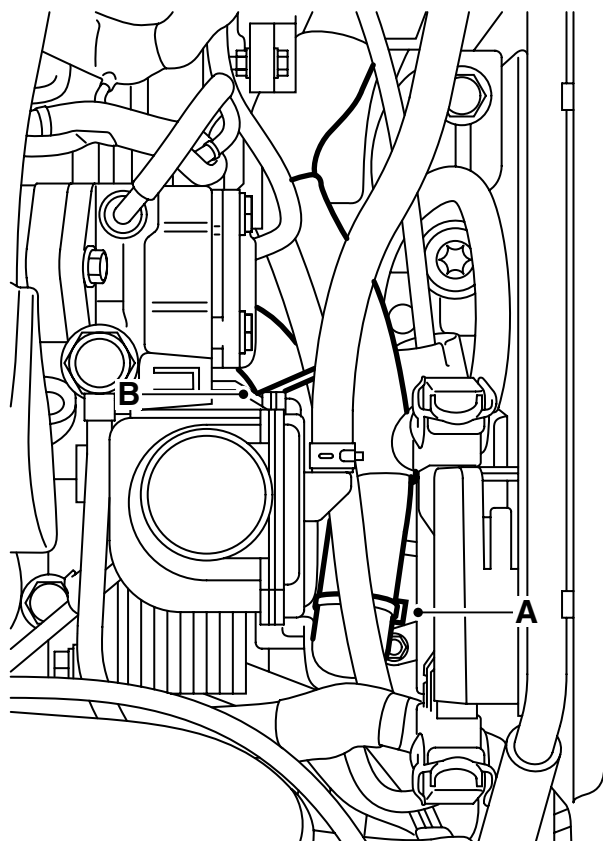

F920A081

- 20 Vie virtajohdin jäähdyttimen huotusletkun yli, alaspäin, pitkin akkuelineen alapuolta taaksepäin lohkolämmittimen suuntaan. Kiinnitä virtajohdin jäähdytysnesteletkuun kiinnittimellä (A) ja nippusiteillä (B).

VAROITUS

Katso, ettei johdin ole teräviä reunoja tai lämpimiä pintoja vasten. Hankaus- ja sulamisvauriot voivat aiheuttaa oikosulun ja tulipalon.

- 21 Sivele hapotonta vaseliinia, tuotenro 30 15 286, tai vastaavaa virtajohtimen O-renkaaseen ja kytke johdin lohkolämmittimeen.

VAROITUS

On tärkeää, että virtajohtimen O-rengas voidellaan ennen liittämistä ja että kaikki liittännät painetaan yhteen lujasti. Huono kosketus voi aiheuttaa lämmönkehitystä ja tulipalon.

- 22 Asenna lukitsin (C) liitännän päälle. Kuuluu napasahdus, kun lukitsin on asennettu oikein.
23 Yhdistä jäähdytysnesteletkut (D).
24 Asenna paisuntasäiliö (E).

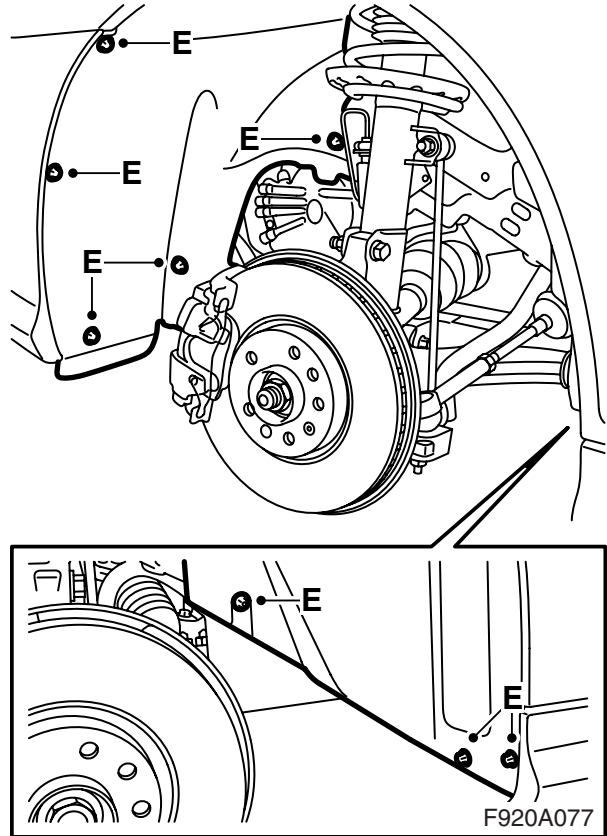
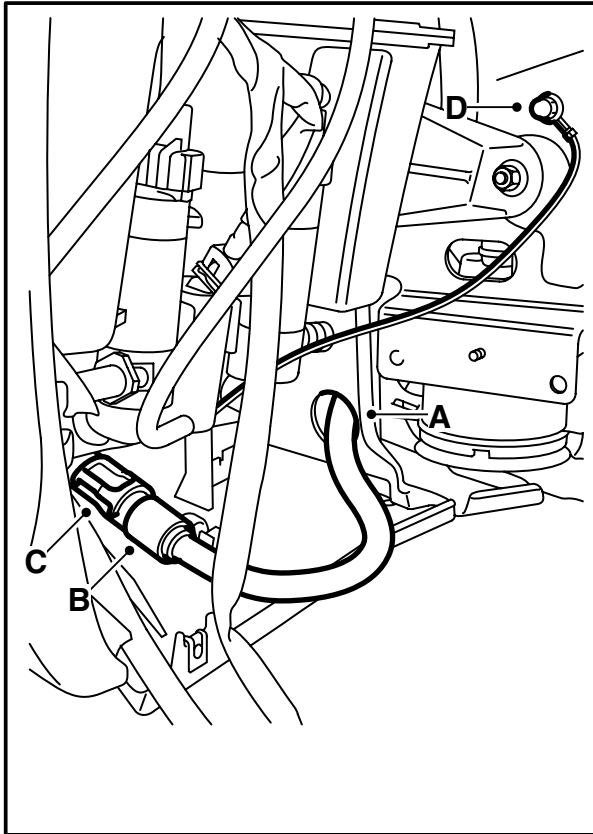

- 25 Nosta auto ylös.
- 26 Pujota virtajohdin reiän (A) läpi.
- 27 Asenna etupuskurin kuori, asenna puskurin liittokappale pitimeen ja kytke liittokappale.
Valonheittimien puhdistuslaitteilla varustetut autot: Pujota letku kiinni ilmanohjauslevyyn.
- 28 Kytke liitäntäjohdin (B) virtajohtimeen, asenna lukitsin (C) liitäntän päälle. Kuuluu napsahdus, kun lukitsin on asennettu oikein.
Aseta virtajohtimen mahdollinen ylimääräinen pituus puskurin tilaan. Kiinnitä nippusiteillä.
- 29 Asenna maadoitusjohdin maadoituskohtaan (D) olemassa olevalla umpimutterilla.
- 30 Asenna etumainen sisälokasuoja (E).
- 31 Asenna vasen etupyörä.
- 32 Laske auto alas.
- 33 **Valonheittimien puhdistuslaitteilla varustetut autot:** Tarkasta valonheittimien puhdistuslaitteiden toiminta.
- 34 Täytä jäähdytysneste ja asenna paisuntasäiliön kansi. Tarkasta järjestelmän tiiviys.

- 35 Poista ilma jäähdytysjärjestelmästä seuraavasti:

VAROITUS

Jäähdytysjärjestelmässä on ylipaine. Kuumaa jäähdytysnestettä ja höyryä voi vapautua.

- Avaa korkki sen vuoksi hitaasti ylipaineen päättämiseksi pois.
- Varomattomuus voi aiheuttaa silmä- ja palovammoja.

Vihje

AC:n/ACC:n pitää olla tilassa OFF.

Täytä jäähdytysjärjestelmä MAX-tasoon asti. Sulje paisuntasäiliön korkki, käynnistä moottori ja käytä se lämpimäksi vaihtelevilla kierrosluvuilla.

Tarkasta, että termostaattikotelosta tulevasta letkusta on jatkuva jäähdytysnestevirta paisuntasäiliöön.

Käytä moottoria, kunnes termostaatti on avautunut.

Avaa paisuntasäiliön korkki varovasti ja täytä uudelleen MAX-tasoon asti. Sulje korkki. Sammuta moottori ja jälkitäytystä tarvittaessa MAX-tasoon asti.

Aero-keulalla varustetut autot

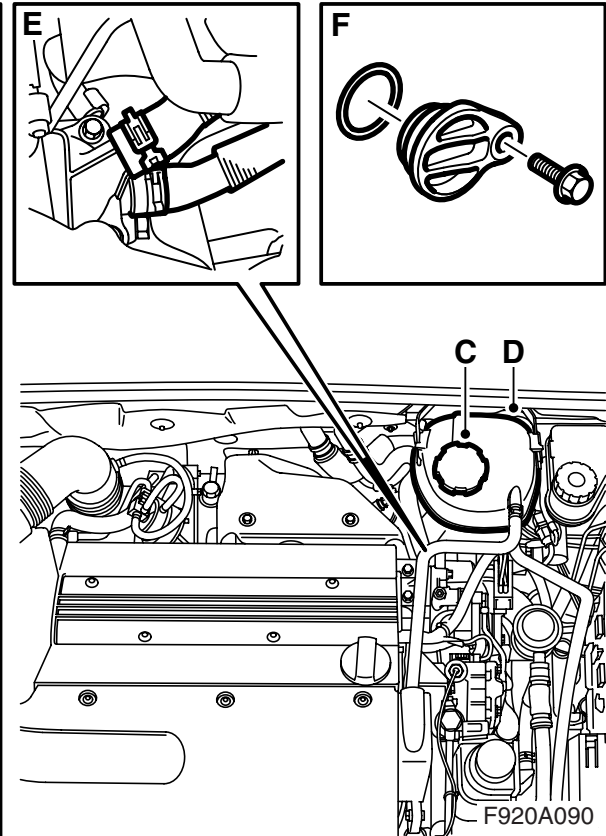
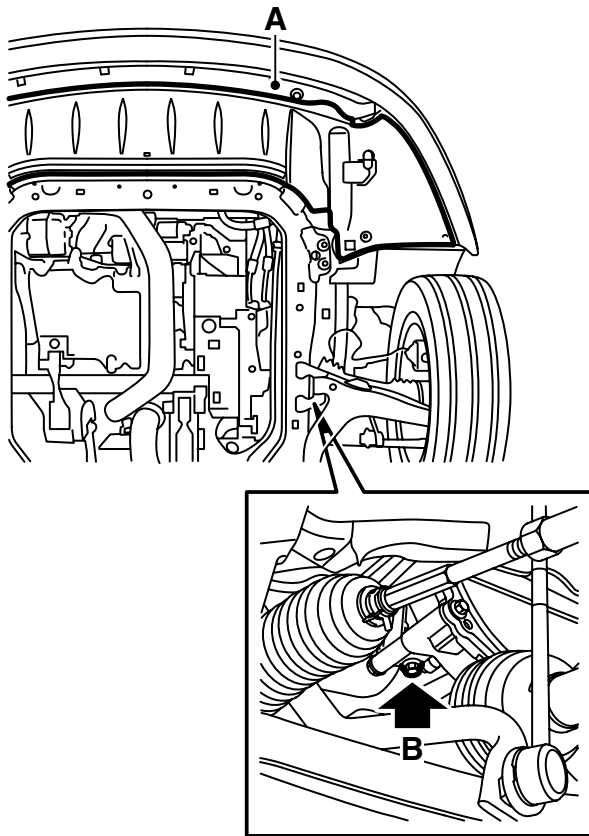

- 1 Nosta auto ylös.
- 2 Irrota ilmanohjauslevy (A), jaa puskurin liittinkappale ja irrota se ilmanohjauslevyssä olevasta pitimestä.

Valonheittimien puhdistuslaitteilla varustetut autot: Pujota letku irti ilmanohjauslevystä.

- 3 Aseta keräysastia moottorin alle, avaa jäähdytysnestepumpun alapuolella oleva tyhjennystulppa (B) ja valuta jäähdytysneste ulos.
- 4 Laske auto alas.
- 5 Irrota paisuntasäiliön korkki (C).
- 6 Nosta paisuntasäiliö (A) irti ja siirrä se sivuun.
- 7 Irrota jäähdytysnesteletkut (E) termostaattikotelosta.
- 8 Irrota kansi (F), joka on sijoitettu termostaattikotelon alapuolelle.

- 9 Voitele lohkolämmittimen O-rengas hapottomalla vaseliinilla, vie lämmitin termostaattikoteloon ja asenna se sarjaan kuuluvalla ruuvilla.

Kiristysmomentti 10 Nm (7.5 lbf ft)

- 10 Nosta auto ylös.
- 11 Asenna tyhjennystulppa (B) jäähdytysnestepumpun alapuolelle.

Huomaa

O-rengas voi juuttua termostaattikoteloon, mutta se on irrotettava.

Ruuvi on hävitettävä, koska sitä ei saa asentaa yhdessä lohkolämmittimen kanssa.

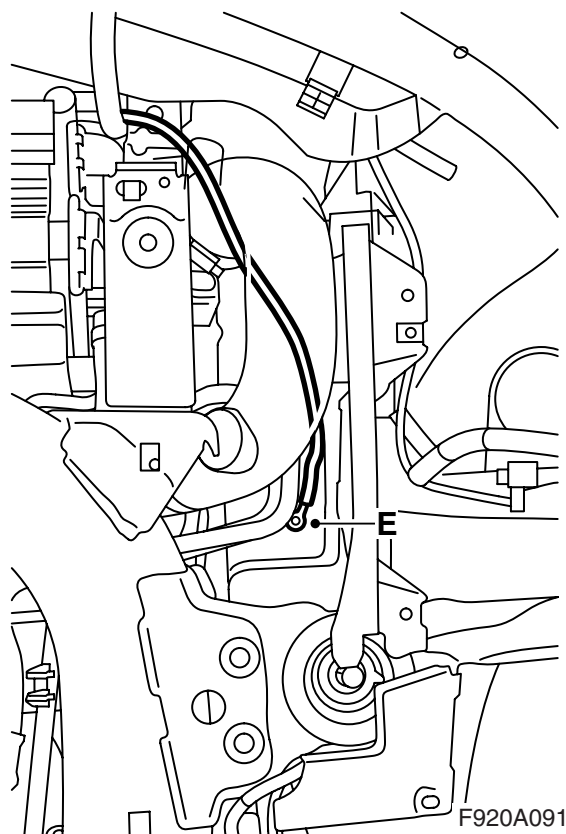
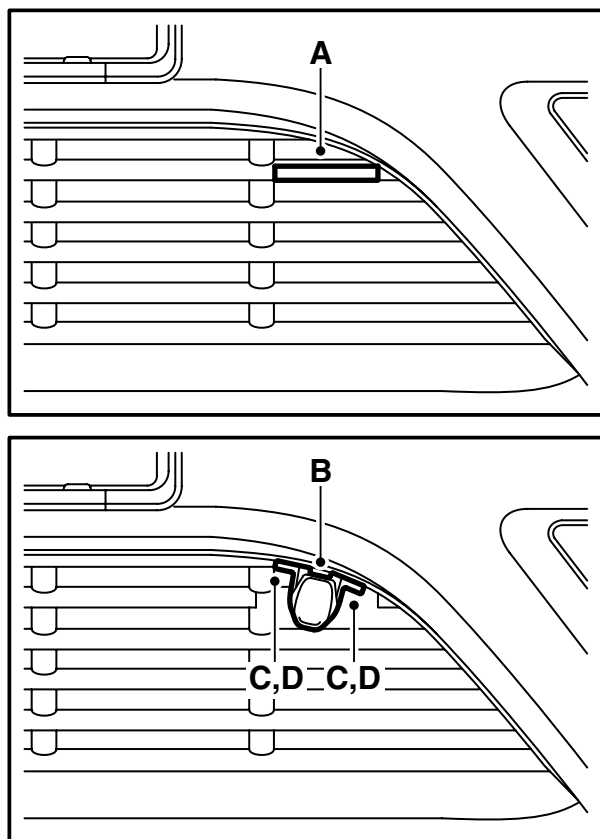

- 12 Laske auto sopivalle työskentelykorkeudelle.
- 13 Saha säleikkö pois pistosahalla merkinnän (A) mukaisesti.
- 14 Aseta pidin asennon (B) mukaisesti mahdollisimman pitkälle säleikön suuntaan liittimen ulostyöntymisen estämiseksi. Pidín tulee olemaan puskurin taivutussäteessä. Tee reiät naskalilla (C).
- 15 Aseta liitántäpistorasia pitimeen, pitimessä olevan nuolen pitää osoittaa eteenpäin, kannen pitää avautua ylöspäin. Asenna pidin ruuveilla (D).
- 16 Jaa liitinkappale, joka on sijoitettu rakennepalkin päälle. Poraa 3,5 mm:n poralla reikä rakennepalkkiin maadoitusjohdinta (E) varten.

Huomaa

Reikä on porattava aivan nelikulmisen reiän viereen.

- 17 Raavi puhtaaksi maalista hyvän maadoituksen saamiseksi ja ruuvaa maadoitusjohdin kiinni ruuvilla ja hammaslevyllä (hammaslevy pitää sijoittaa maadoitusjohtimen johdinliittimen ja korin väliin). Levitä ohutta korroosiosuoja-ainetta, tuotenro 30 15 971.
- 18 Vie virtajohdin ylös jäädyttimen ja ahtoilaletkun välissä sekä edelleen suoraan ylös tukirakenteen sivulla. Kytke liitinkappale, joka on sijoitettu rakennepalkin päälle.

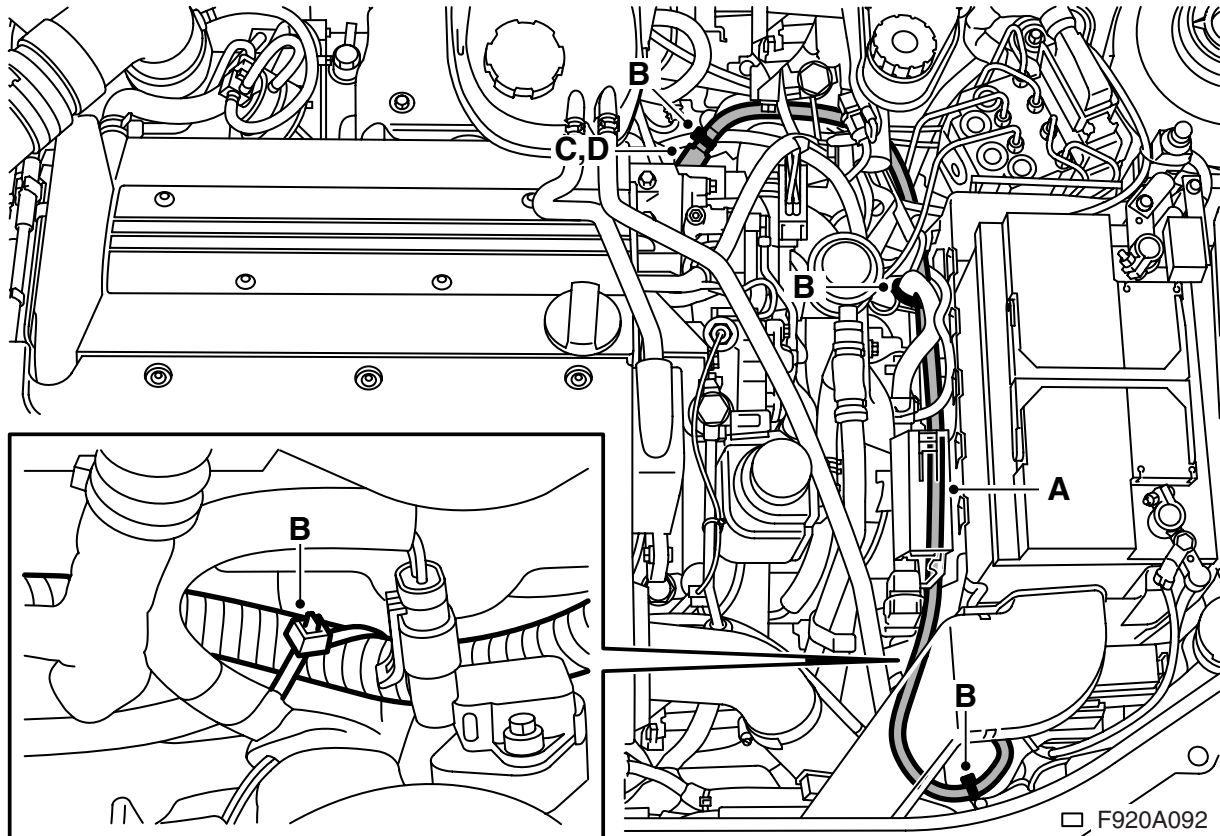

- 19 Laske auto alas.
- 20 Vie virtajohdin jäähdyttimen vasemmalle puolelle, kiinnitä johdin nippusiteellä jäähdyttimen vasempaan yläkiinnikkeeseen.

VAROITUS

Katso, ettei johdin ole teräviä reunoja tai lämpimiä pintoja vasten. Hankaus- ja sulamisvauriot voivat aiheuttaa oikosulun ja tulipalon.

- 21 Vie virtajohdin (A) jäähdyttimen huohotusletkun yli, alaspäin, ohjaustehostimen letkua pitkin taaksepäin lohkolämmittintä kohti. Kiinnitä virtajohdin nippusiteillä (B).
- 22 Sivele hapotonta vaseliinia, tuotenro 30 15 286, tai vastaavaa virtajohtimen O-renkaaseen ja kytke johdin lohkolämmittimeen (C).

VAROITUS

On tärkeää, että virtajohtimen O-rengas voidellaan ennen liittämistä ja että kaikki liitännät painetaan yhteen lujasti. Huono kosketus voi aiheuttaa lämmönkehitystä ja tulipalon.

- 23 Asenna lukitsin (D) liitännän päälle. Kuuluu nap-sahdus, kun lukitsin on asennettu oikein.

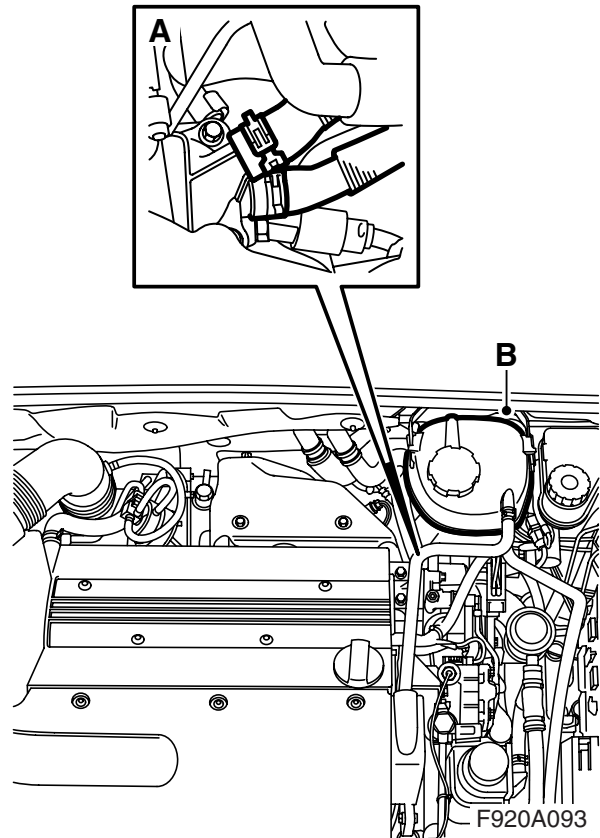
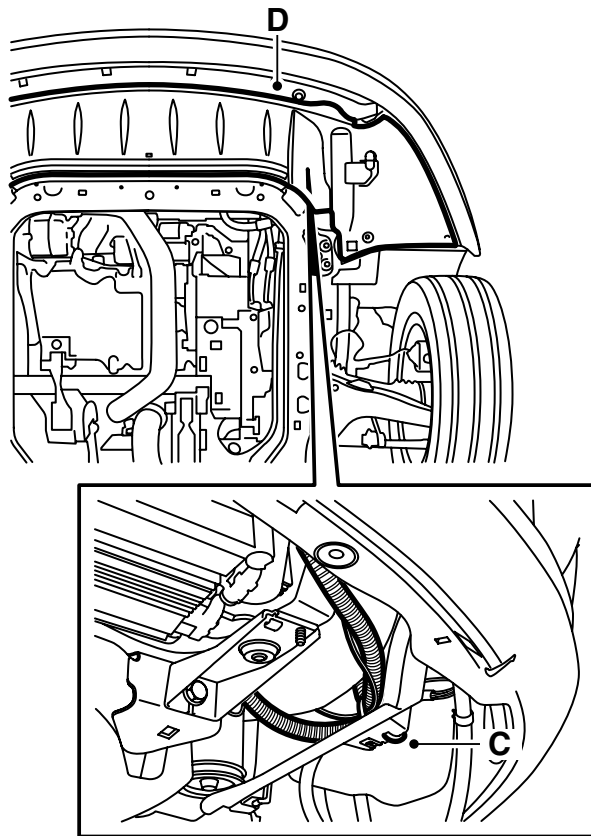

- 24 Yhdistä jäähdytysnesteletkut (A).
- 25 Asenna paisuntasäiliö (B).
- 26 Täytä jäähdytysneste ja asenna paisuntasäiliön kansi. Tarkasta järjestelmän tiiviys.
- 27 Poista ilma jäähdytysjärjestelmästä seuraavasti:

Vihje

AC:n/ACC:n pitää olla tilassa OFF.

Täytä jäähdytysjärjestelmä MAX-tasoon. Sulje paisuntasäiliön korkki, käynnistä moottori ja käytä sitä lämpimäksi vaihtelevalla kierrosluvulla, kunnes jäähdytyspuhallin käynnistyy. Avaa varovasti paisuntasäiliön korkki ja täytä uudestaan MAX-tasoon. Sulje korkki. Sammuta moottori ja jälkitäytä tarvittaessa MAX-tasoon.

VAROITUS

Jäähdytysjärjestelmässä on ylipaine. Kuumaa jäähdytysnestettä ja höyryä voi vapautua.

- Avaa korkki sen vuoksi hitaasti ylipaineen päättämiseksi pois.

- Varomattomuus voi aiheuttaa silmä- ja palovammoja.

- 28 Nosta auto ylös.
 - 29 Aseta virtajohtimen ylimääräinen osa ahtoilmaletkun ja muovikilven väliin. Kiinnitä nippusiteillä (C).
 - 30 Nosta ilmanohjauslevy ylös, asenna puskurin liitinkappale pitimeen ja kytke liitinkappale.
- Valonheittimien puhdistuslaitteilla varustetut autot:** Pujota letku kiinni ilmanohjauslevyyn.
- Kaikki:** Asenna ilmanohjauslevy (D).
- 31 Laske auto alas.
 - 32 **Valonheittimien puhdistuslaitteilla varustetut autot:** Tarkasta valonheittimien puhdistuslaitteiden toiminta.

Käyttöohjeet

- Liitäntäjohtimen pitää olla öljyä kestävä kumi-kaapeli, joka on hyväksytty ulkokäyttöön ja poikkipinta-alaltaan vähintään 3x1,5 mm².
- Lämmitysjärjestelmän saa kytkeä vain maadoitettuun pistorasiaan.
- Käsittele kaikkia johtimia varovasti. Varo erityisesti puristusvaurioiden vaaraa konepellin ja korin välissä sekä viiltovaurioiden vaaraa teräviä peltiosia vasten.



VAROITUS

Tarkasta säännöllisesti sisääntuloliittimen maadoitusnavan, lämmittimen rungon ja auton korin välinen maadoitusyhteys sähköiskujen välttämiseksi.

- Tarkasta liitäntäjohtimen säännöllisesti vaurioiden tai vanhenemisen suhteen. Vaurioitunut johdin pitää vaihtaa välittömästi.

Vihje

Lämmittimen toiminta voi vaarantua, jos:

- jäähdytysneste on likaantunut
- jäähdytysnesteen määrä on riittämätön tai jos järjestelmässä on ilmaa
- järjestelmässä on jääsuhjoja
- käytetään jäähdyttimen paikkausaineita