



MONTERINGSANVISNING · INSTALLATION INSTRUCTIONS  
MONTAGEANLEITUNG · INSTRUCTIONS DE MONTAGE

**Saab 900 M94-98, Saab 9-3, Saab 9-5**

Haaroitusjohtosarja LHD

| Accessories Part No. | Group   | Date   | Instruction Part No. | Replaces         |
|----------------------|---------|--------|----------------------|------------------|
| 400 130 597          | 9:87-30 | Sep 01 | 86 98 383            | 86 98 383 Jul 01 |

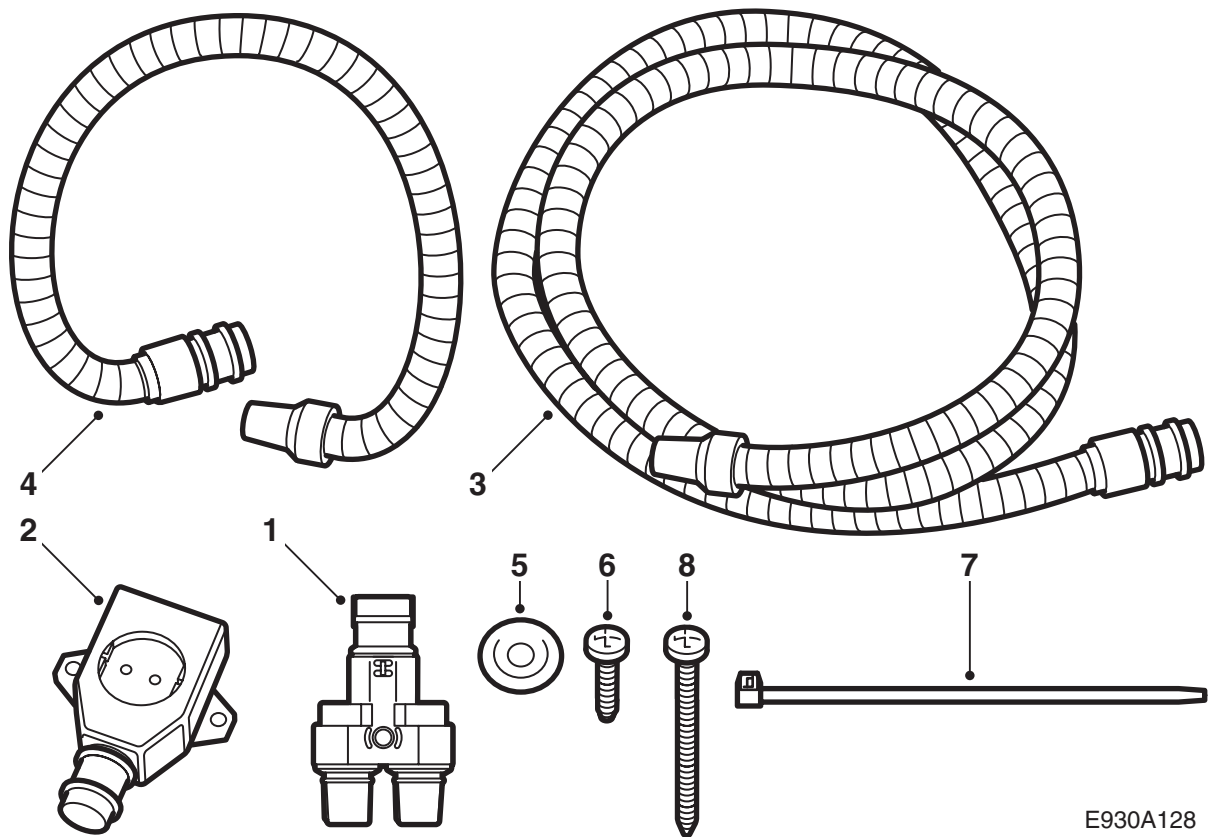

E930A128

- 1 Haaroituskosketin
- 2 220 V:n pistorasia
- 3 Liitäntäjohdin
- 4 Liitäntäjohdin
- 5 Johdinläpivienti
- 6 Ruuvi (2x)
- 7 Nippuside (10x)
- 8 Ruuvi

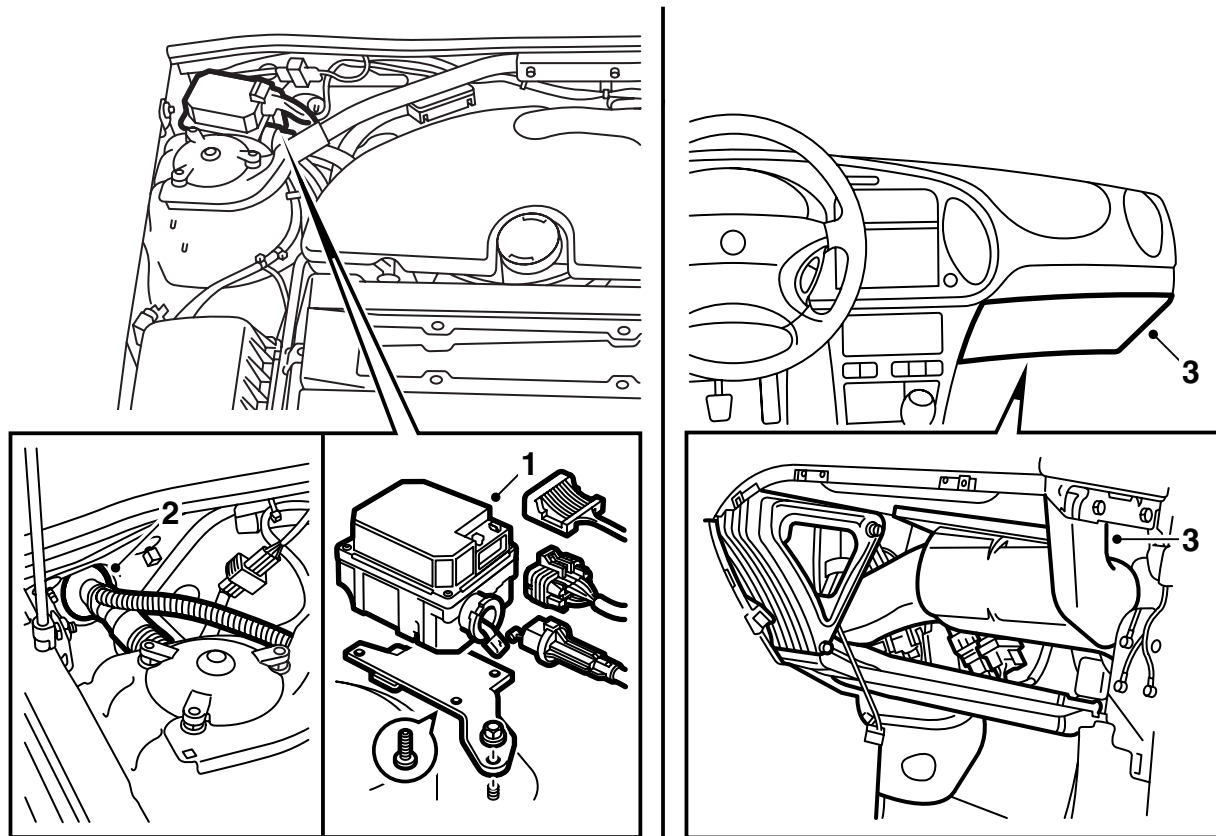

### Saab 900 M94-M98, Saab 9-3



#### **VAROITUS**

On tärkeää voidella liitäntäjohtimien O-renkaat ennen liittämistä, jotta kaikki liitännät painuvat lujasti yhteen.

- 1 **Vakionopeussäätimellä varustettu (B204/B234):** Irrota vakionopeussäätimen ohjausyksikkö irrottamalla liitinkappale ja mutterit. Nosta ohjausyksikkö sivuun.
- 2 Poista teippi ja kiinnitys rintapellin läpiviennin luota.
- 3 Poista käsinekotelo ja kojelaudan oikealle sivusuuttimelle menevä ilmakehanava sekä käänneeristysmatto sivuun.

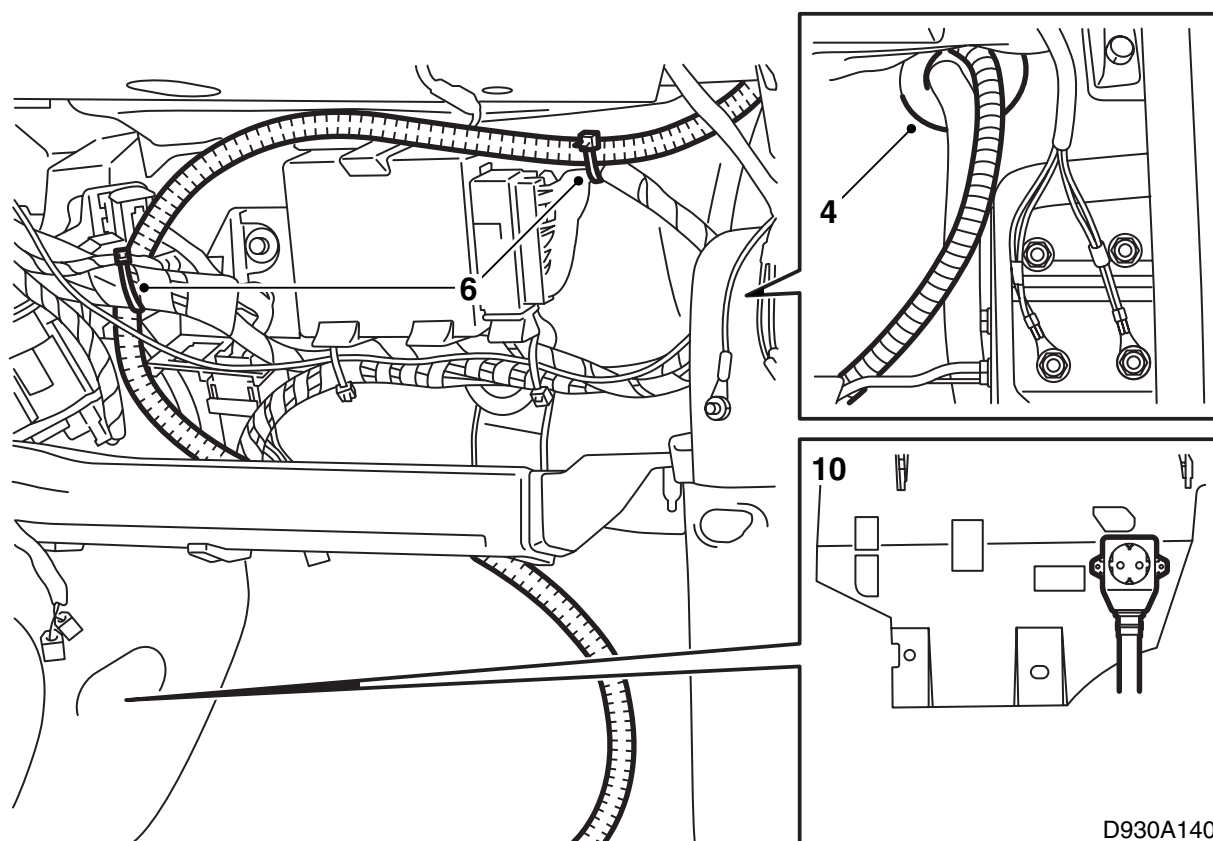

- 4 Vie 2,0 m pitkä liitäntäjohtdin rintapellin läpivientin läpi.

Mahdolliset ajastimen johtimet viedään läpi samalla.

### Vihje

Käytä saippualliuosta työn yksinkertaistamiseksi.

- 5 Kytke 2,0 m pitkä liitäntäjohtdin matkustamon pistorasiaan ja aseta pistorasia lähelle oikeaa A-pilaria.
- 6 Laita liitäntäjohtdin rintapellin sisäpuolelle ja kiinnitä se auton johtosarjaan, katso kuvaa, siten, ettei se tule lähelle teräviä reunoja tai vastaavia ja kiinnitä se käsinekotelon edestä.
- 7 Tiivistä läpivienti Teroson T242:lla (tuotenro 30 15 781) tai vastaavalla tiivistysaineella siten, ettei vesi pääse johtimia pitkin matkustamoon.
- 8 Vedä nippuside läpiviennin ympärille ja sinetöi teipillä.
- 9 Asenna ilmakehanava ja käsinekotelo. Tarvittaessa mittaa ja leikkaa käsinekoteloa paremman sovituksen saamiseksi liitoskosketin johtimelle.
- 10 Aseta matkustamon pistorasia kojelaudan alapaneelille A-pilarin lähelle, katso kuvaa. Merkitse reikien paikat naskalilla. Ruuvaa pistorasia kiinni.
- 11 **Vakionopeussäätimellä varustettu (B204/B234):** Asenna vakionopeussäätimen ohjausyksikkö.

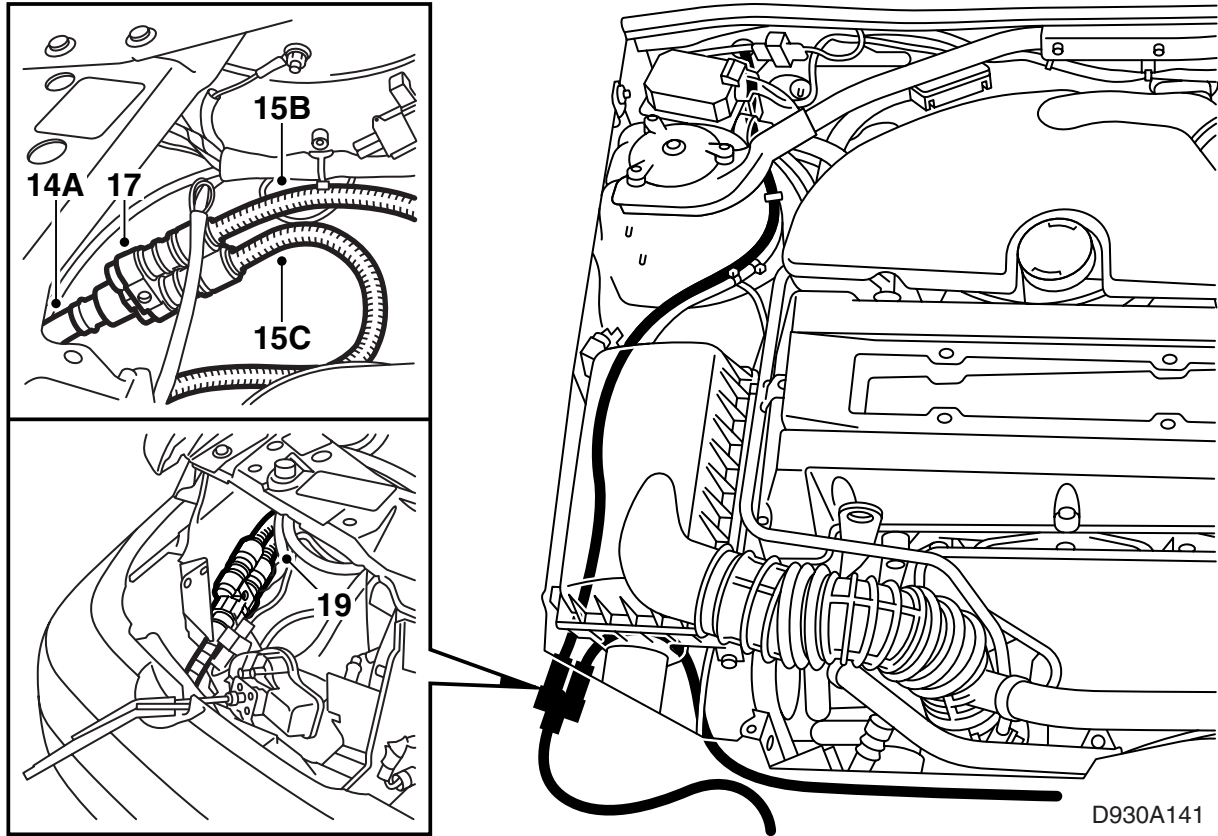

- 12 Irrota etusäleikkö, oikea vilkku ja valonheitin.  
 13 Irrota ilmanpuhdistin ja käännä se sivuun.  
 14 Voitele virtajohtimen O-renkas ja kytke johdin haaroituskoskettiin (A).

**Jos autoon ei aiemmin ole ollut asennettuna moottorinlämmittintä:** Irrota johdin moottorinlämmittimestä. Vedä virtajohdin takaisin ja vie se ylös jäähdyttimen sekä puskuripalkin välistä, aseta johdin oikean valonheittimen alla ja edelleen haaroituskoskettimelle. Voitele virtajohtimen O-renkas ja kytke johdin haaroituskoskettiin (A).

- 15 Kytke 2,0 m pitkä liitäntäjohdin haaroituskoskettiin (B) ja 1,5 m pitkä liitäntäjohdin haaroituskoskettiin (C).  
 16 Kytke 1,5 m pitkä liitäntäjohdin haaroitusliittimestä C moottorinlämmittimeen ja asenna lukitussanka, sekä asenna lämpösuoja takaisin.  
 17 Aseta haaroituskosketin oikeaan asentoon sisälokasuojan päälle oikean vilkun alapuolelle. Merkitse reikä ja poraa 3,5 mm:n poralla.  
 18 Siisti reikä ja poista irtonaiset lastut ja maalihuuleet. Puhdista Terosonin FL -puhdistusaineella. Levitä pohjamaalia Standox 1K Füllprimer. Levitä pintamaalia. Käytä korroosionestoainetta Terotex HV 400 tai Mercasol 1 sisäpuolisilla pinoilla.  
 19 Asenna haaroituskosketin. Ruiskuta ohutta korroosiosuoja-ainetta, tuotenro 30 15 971 maadoituskohdan päälle, kun johdinliitin on asennettu.

- 20 Tarkasta, etteivät mitkään johtimet moottoritilassa ole lämpimiä tai teräviä osia vasten. Kiinnitä johtimet tarvittaessa.  
 21 Kytke varustus 220 V:n jännitteeseen ja tarkasta 220 V:n pistorasia volttimittarilla.  
 22 Asenna oikea valonheitin, vilkku, ilmanpuhdistin sekä etusäleikkö.

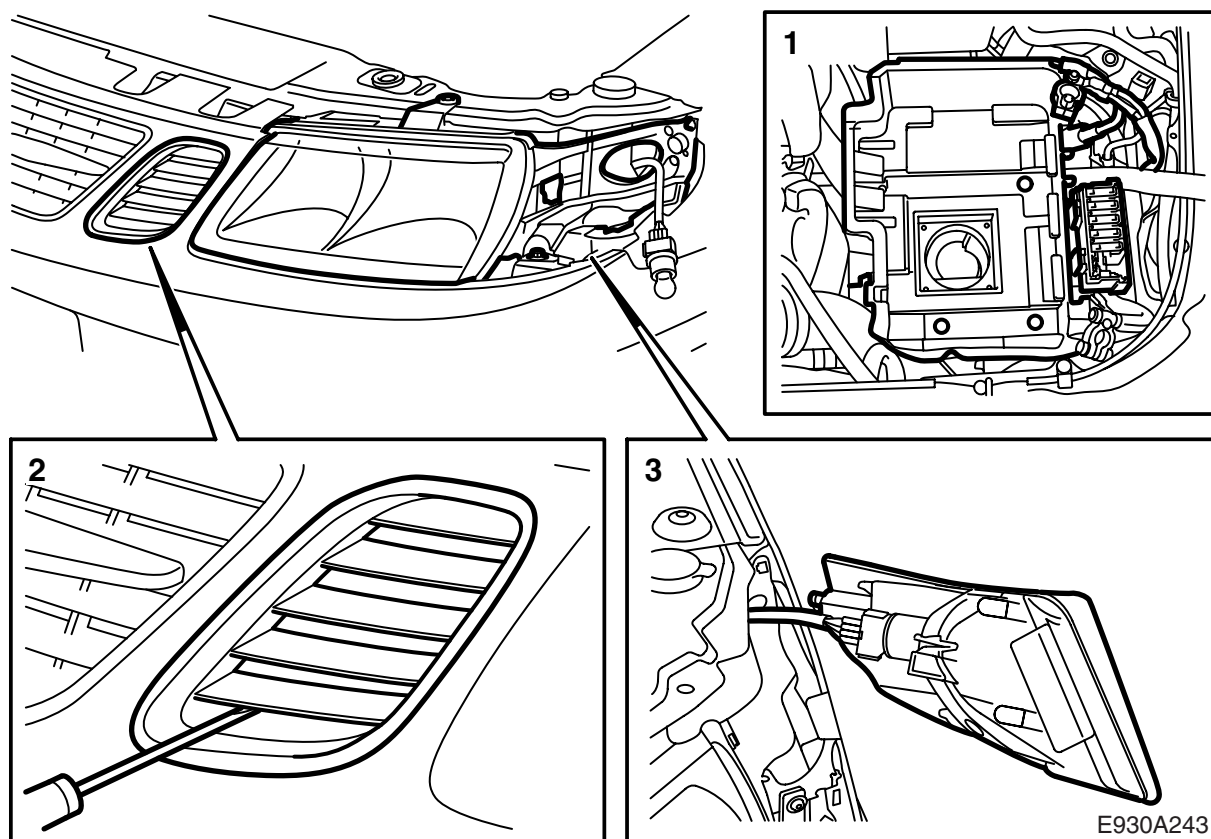

## Saab 9-5

### VAROITUS

On tärkeää voidella liitäntäjohtimien O-renkaat ennen liittämistä, jotta kaikki liitännät painuvat lujasti yhteen.

- 1 Jos auto varustettu muulla kuin Saabin alkupe-  
räisellä radiolla, tarkasta että asiakkaalla on  
radion koodi, ennen kuin työ aloitetaan.  
Irrota akku ja akkuteline.
- 2 Irrota etusäleikön vasen osa painamalla alempi  
lukituskieleke sisään ja vetämällä säleikkö pois  
alkaan alaosasta.
- 3 Irrota vasen vilkku ja valonheitin.

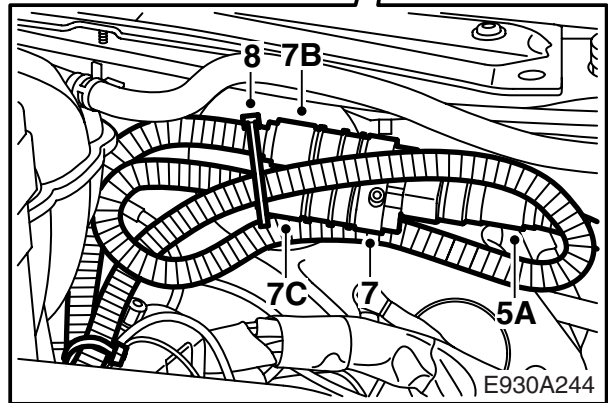
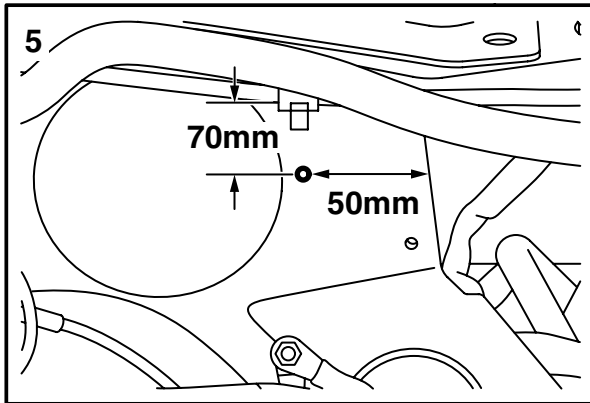
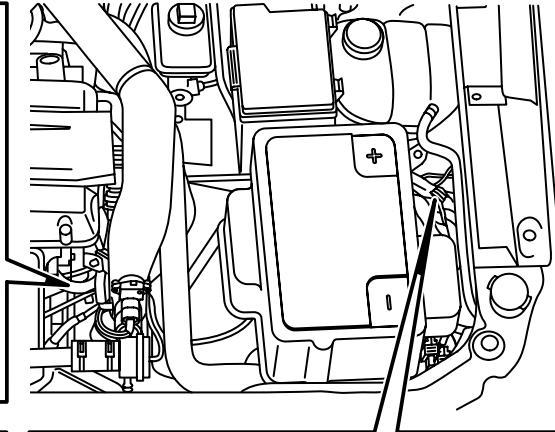
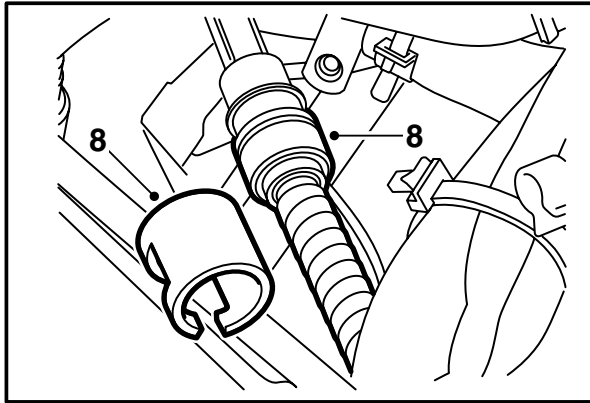

- 4 Jos auto on jo aiemmin varustettu moottorinlämmittimellä: Irrota virtajohdin moottorinlämmittimestä, vedä se takaisin ja vie ylös jäädyttimien vierestä.
- 5 Liitä virtakosketin haaroituskoskettimeen (A). Merkitse reiän paikka kuvan mittojen mukaan ja poraa 3,5 mm:n reikä.
- 6 Siisti reikä ja poista irtonaiset lastut ja maalihu-  
taleet. Puhdista Terosonin FL -puhdistusaineel-  
la. Levitä pohjamaalia Standox 1K Füllprimer.  
Levitä pintamaalia. Käytä korroosionestoainetta  
Terotex HV 400 tai Mercasol 1 sisäpuolisilla pin-  
noilla.
- 7 Kytke 2,0 m pitkä liitäntäjohdin haaroituskosket-  
timeen (B) ja 1,5 m pitkä liitäntäjohdin haaroitus-  
koskettimeen (C). Ruuvaa haaroituskosketin  
kiinni.
- 8 Kytke 1,5 m pitkä haaroituskoskettimesta (B)  
tuleva liitäntäjohdin moottorinlämmittimeen ja  
asenna lukitussanka. Moottorinlämmittimeltä  
haaroituskoskettimelle tule liika johdin kiedo-  
taan yhteen ja kiinnitetään haaroituskosketti-  
men taakse.

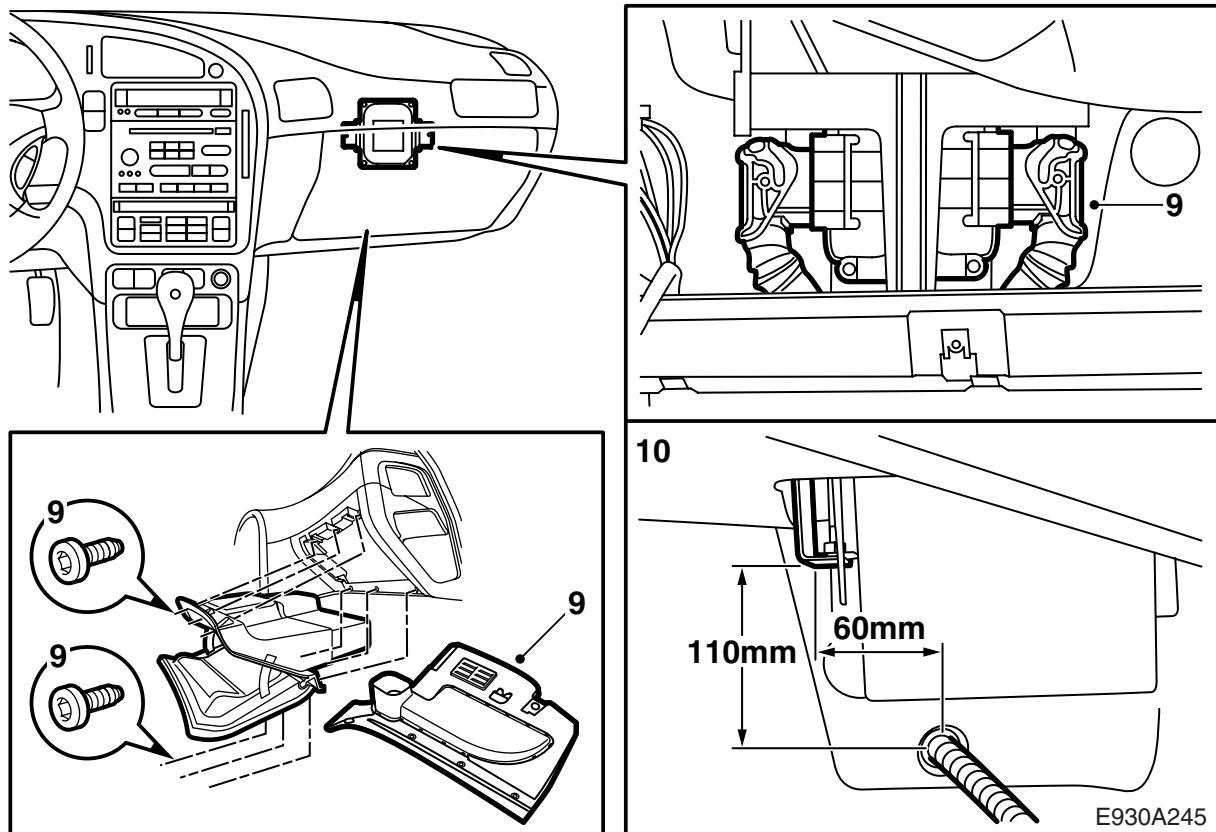

9 Irrota käsinekotelo ja käännä matto sivuun yläreunasta. Jos käsinekotelo on jäähdytetty, irrota jäähdytysletku.

**Automaattivaihteiset autot:** Irrota liittokappale ohjausyksiköstä ja käännä johtosarja sivuun.

10 Mittaa ja poraa 22 mm:n reikä reikäsahalla, katso kuvaa. Leikkaa pois hieman eristeestä rintapellin ulkosivulla.

11 Siisti reikä ja poista irtonaiset lastut ja maalihuuteet. Puhdista Terosonin FL -puhdistusaineella. Levitä pohjamaalia Standox 1K Füllprimer. Levitä pintamaalia. Käytä korroosionestoainetta Terotex HV 400 tai Mercasol 1 sisäpuolisilla pinnoilla.

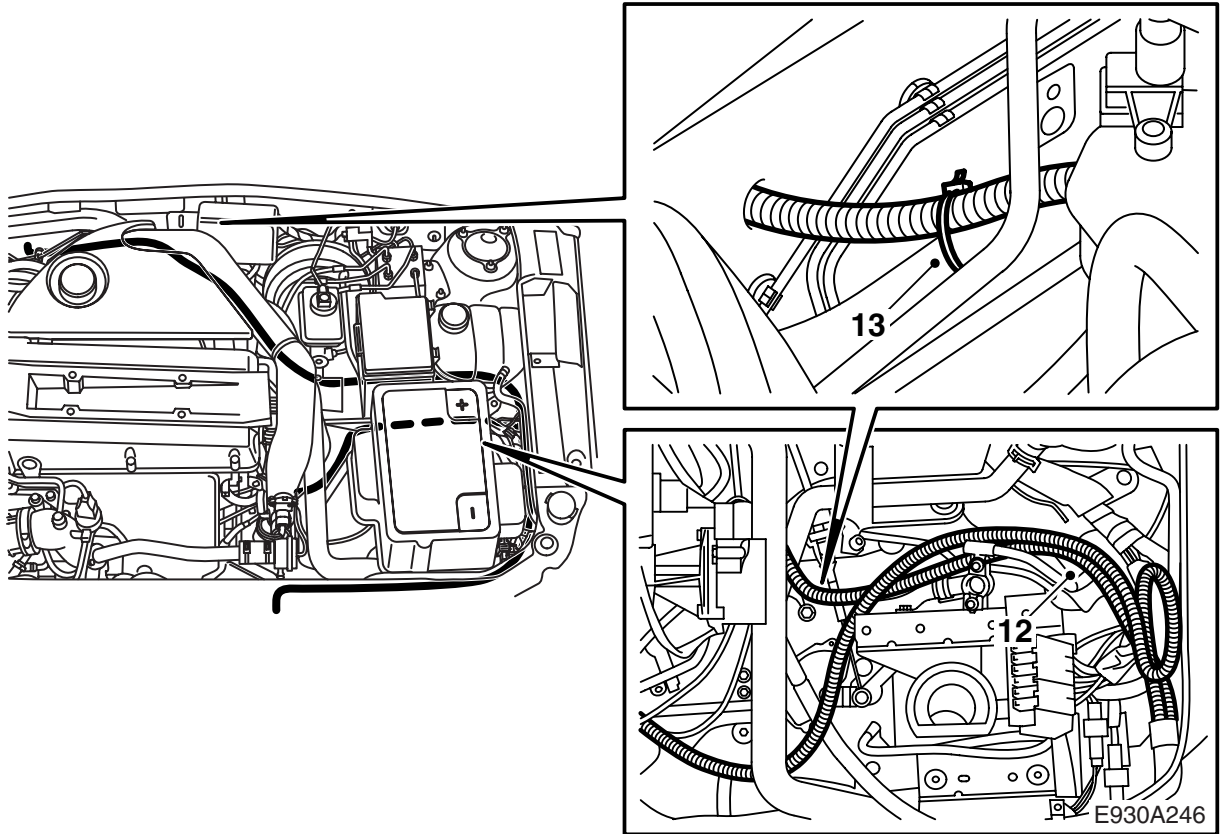

- 12 Vie 2,0 m pitkä liitäntäjohdin lämmitysletkuja pitkin rintapellille. Rintapellin luona liitäntäkaapeli seuraa johtosarjaa oikealle.
- 13 Pujota sarjan läpivienti liitäntäjohtimelle.



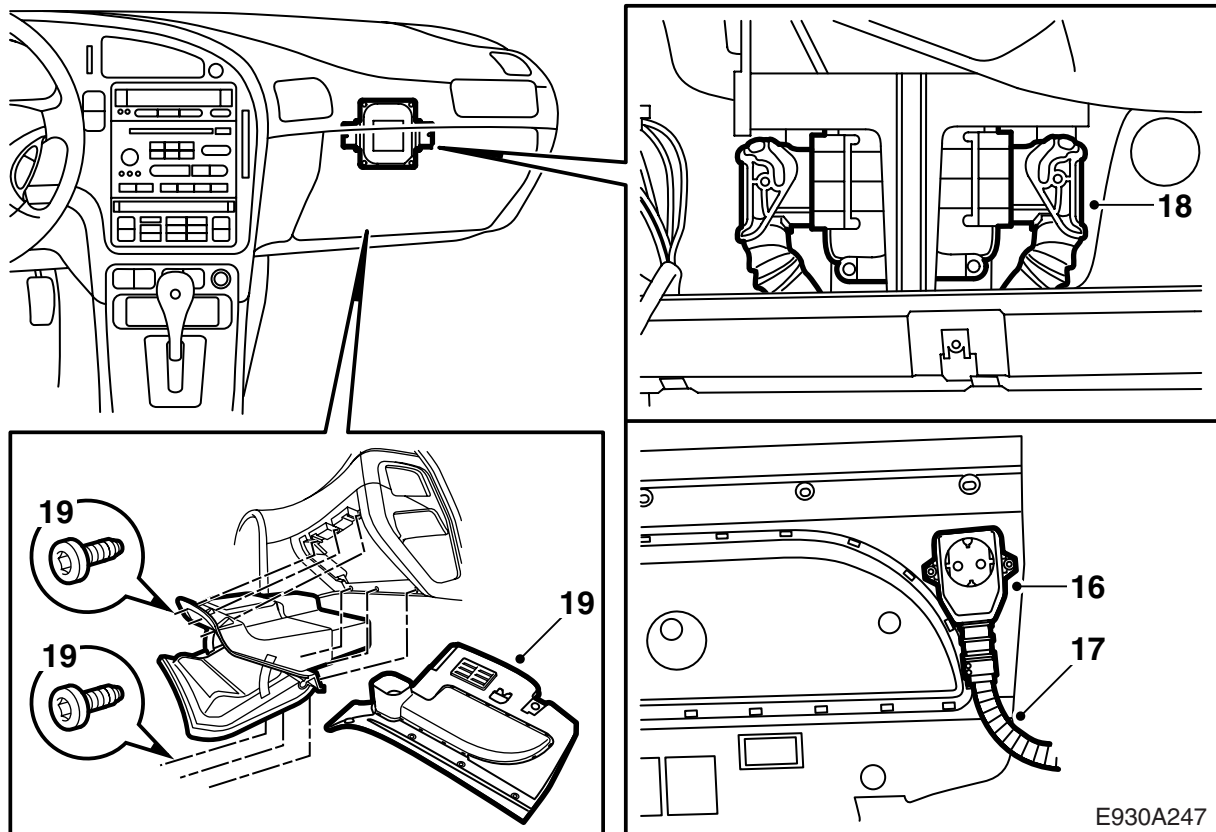

- 14 Vie 2,0 m pitkä liitäntäjohdin rintapellin läpivien-  
nin läpi paikkaan, johon matkustamon pistorasia  
asennetaan. Kiinnitä johdin nippusiteillä.  
Mahdolliset ajastimen johtimet viedään läpi  
samalla.
- 15 Asenna sarjan läpivienti rintapeltiin ulkopuolelta  
ja tiivistä se Teroson T 242:lla (tuotenro 30 15  
781) tai vastaavalla tiivistysaineella.
- 16 Sijoita 220 V:n pistorasia polvisuojapaneeliin  
lähelle A-pilaria, katso kuvaa. Merkitse reikien  
paikat naskalilla.
- 17 Kytke 2,0 m pitkä liitäntäjohdin 220 V:n pistora-  
siaan ja ruuvaa liitin kiinni.
- 18 **Automaattivaihteistoiset autot:** Kytke  
ohjausyksikkö.
- 19 Jos autossa on jäähdytetty käsinekotelo, asen-  
na jäähdytysletku. Asenna käsinekotelo.

E930A247

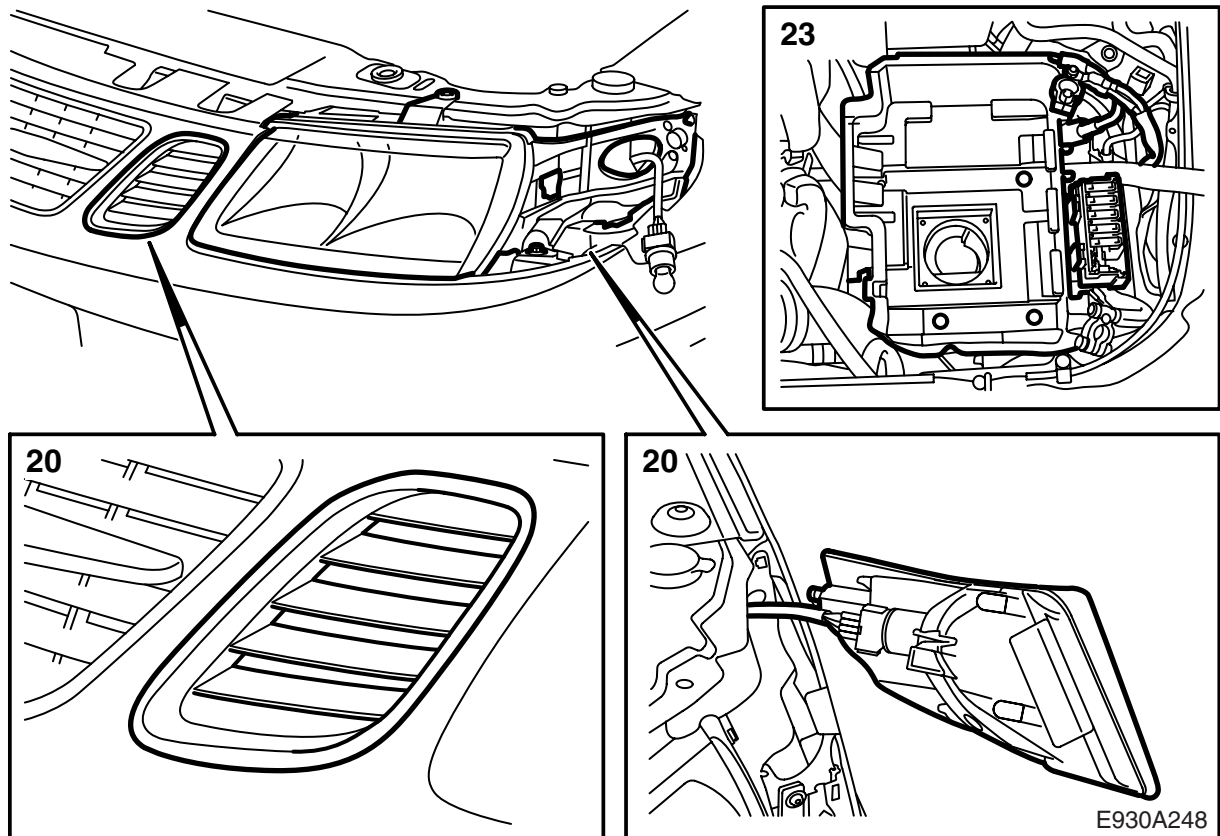

- 20 Asenna vasen valonheitin ja vilkku sekä etusäl-  
eikön vasen osa.
- 21 Tarkasta, ettei mikään johdin moottorillassa ole  
lämpimiä tai teräviä osia vasten. Kiinnitä johti-  
met nippusiteillä osiin, jotka eivät liiku.
- 22 Kytke varustus 220 V:n jännitteeseen ja tarkasta  
220 V:n pistorasia volttimittarilla.
- 23 Asenna akkuteline ja akku sekä kytke tämä.  
Aseta auton kellon aika sekä päiväys, ja jos  
kysymyksessä ei ole Saabin alkuperäinen radio,  
ohjelmoi radion koodi.

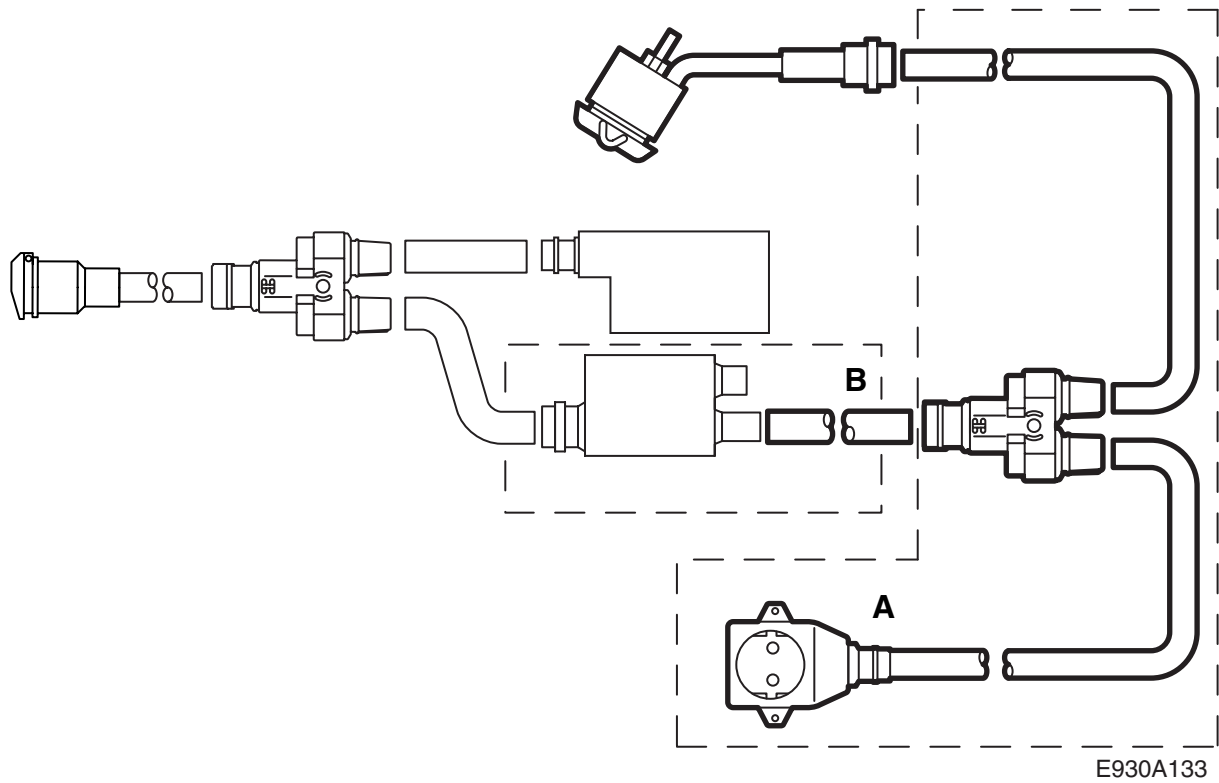

A Haaroitusjohtosarja

B Ajastinsarja