

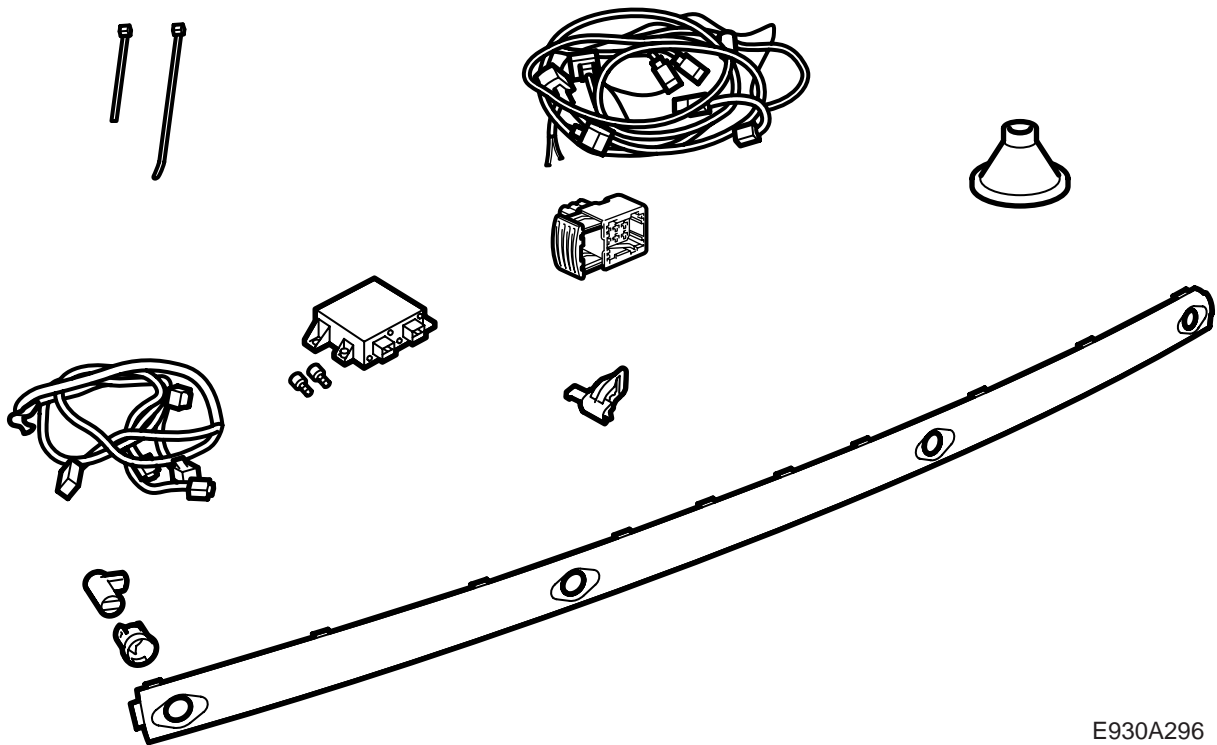

**MONTERINGSANVISNING · INSTALLATION INSTRUCTIONS  
MONTAGEANLEITUNG · INSTRUCTIONS DE MONTAGE**

**Saab 9-5 4D**  
**Pysäköintiapu (SPA)**

Accessories Part No.	Group	Date	Instruction Part No.	Replaces
32 000 573 400 132 189 400 133 112	9:40-02	Nov 05	55 20 697	55 20 697 Apr 03



E930A296

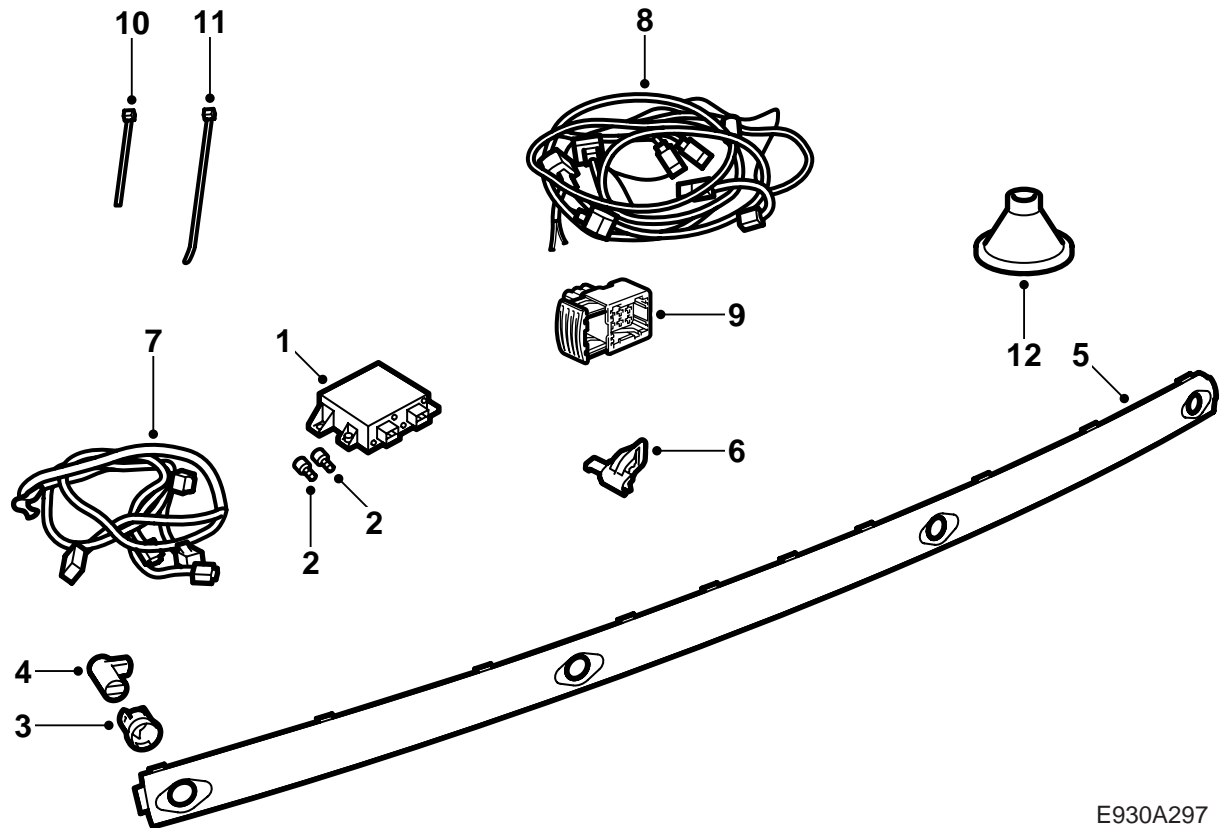

E930A297

- 1 Ohjausyksikkö, SPA
- 2 Ruuvi (x2)
- 3 Pidin (x4)
- 4 Etäisyysanturi (x4)
- 5 Koristelista, puskuri (ei sisälly sarjaan 32 000 573 ja 400 133 112, ostetaan erikseen)
- 6 Liitinkappalekonsoli
- 7 Johtosarja, etäisyysanturi
- 8 Johtosarja, SPA
- 9 Liitinkappale
- 10 Nippuside (x17)
- 11 Nippuside, kumiläpivienti
- 12 Kumiläpivienti

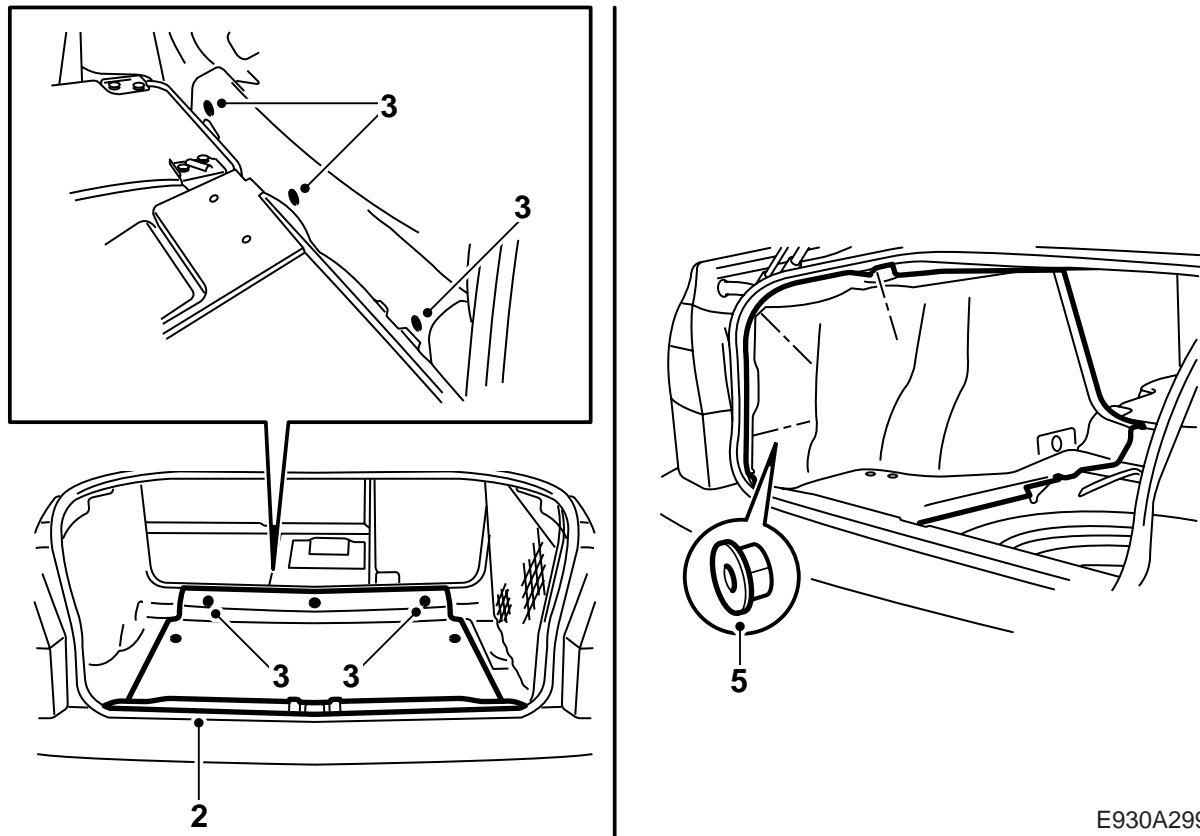

E930A299

- 1 Käännä takaistuimen istuintyyny eteen ja käännä takaistuimen selkänoja alas.
- 2 Irrota tavaratilan kynnyssuojus.
- 3 Irrota tavaratilan lattia.
- 4 **CD-vaihtajalla varustetut autot:** Irrota CD-vaihtaja ja konsoli.
- 5 Irrota vasen sivuverhoilu tavaratilasta ja irrota vaahtopalat (2 kpl) korin takareunasta.
- 6 Irrota ja käännä sivuun oikea tavaratilan verhoilu sekä irrota vaahtopalat (2 kpl) korin takareunasta.

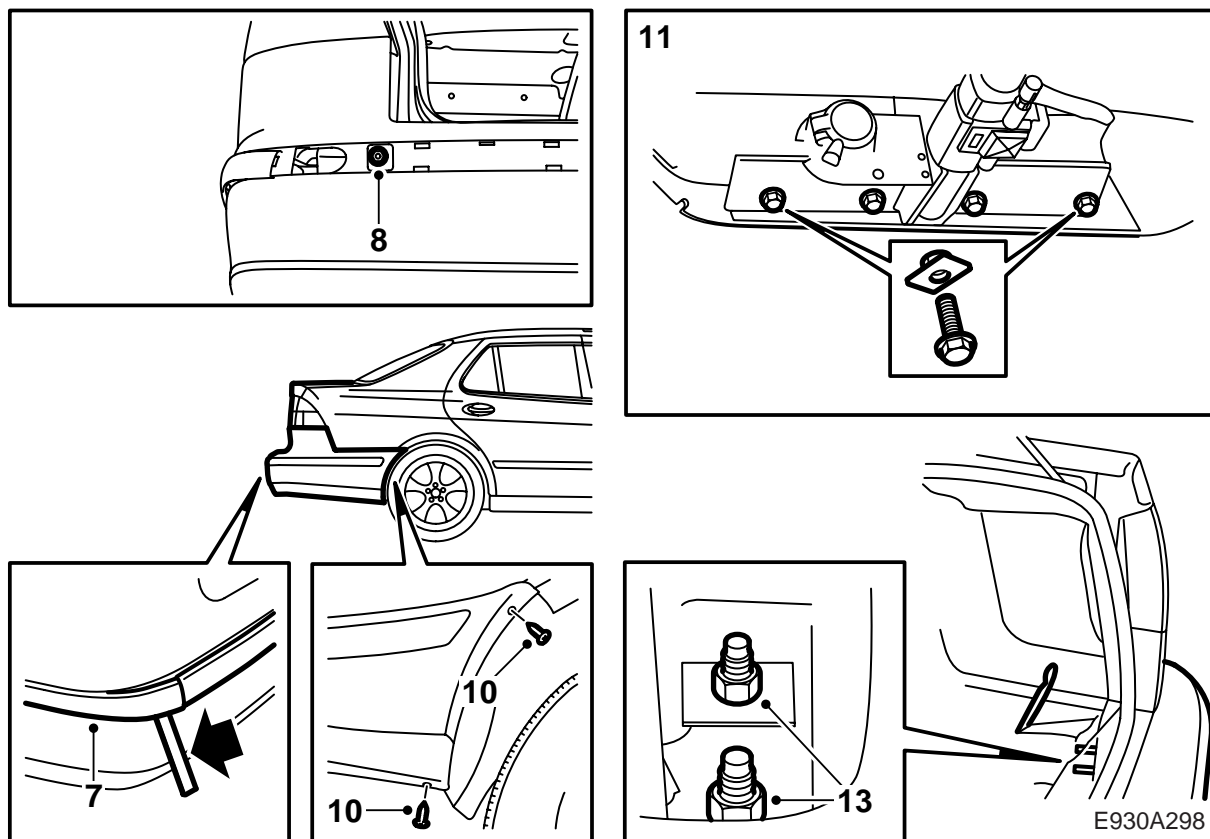

- 7 **Vetokoukulla varustetut autot:** Irrota puskurilistan kulmaosat ja irrota keskiosa.
- 8 **Vetokoukulla varustetut autot:** Irrota puskurinkuoressa olevien reikien läpi molempien vahvikkeiden ruuvi ja mutteri. Käytä 3/8" jatkovartta, jossa on kuula.
- 9 Nosta auto ylös.
- 10 Irrota puskurin ruuvit pyöränkoteloiden luota.
- 11 **Vetokoukulla varustetut autot:** Irrota vetokoukun johtosarjan liitin ja irrota neljä ruuvia, jotka kiinnittävät vetokoukun koriin.

### Huomaa

Ulommat ruuvit on asennettu irtonaisiin mutterilevyihin.

- 12 Laske auto alas.
- 13 Irrota pushuri irrottamalla mutterit tavaratilasta ja vedä puskurin sivukappaleita ulospäin.

### Huomaa

Aseta pushuri puhtaalle ja pehmeälle alustalle.

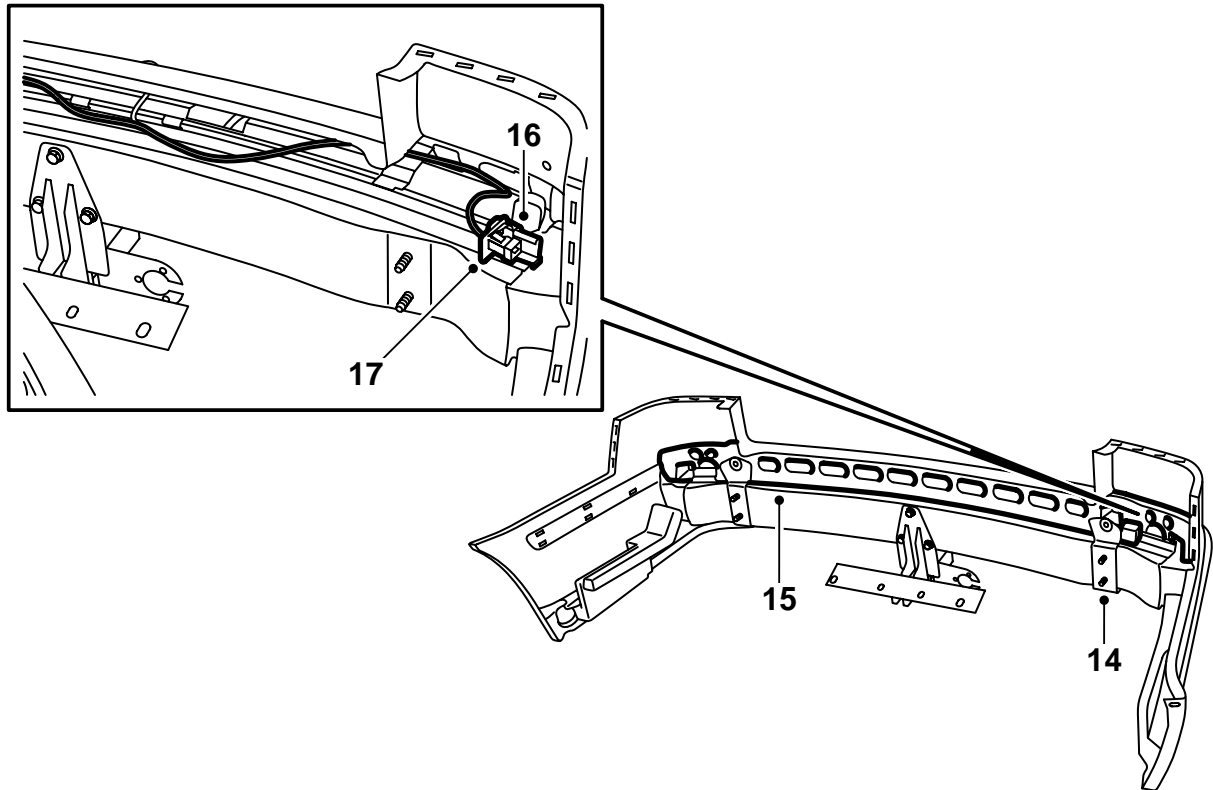

E930A300

- 14 **Vetokoukulla varustetut autot:** Irrota vasen vahvike.
- 15 Käännä puskurinkuoren tuki ulos.
- 16 Asenna liitinkappaleen pidike puskurikiskon päälle.
- 17 Vie etäisyysanturien johtosarja puskurikiskoa pitkin ja asenna liitinkappale pidikkeeseen.
- 18 Asenna puskurinkuoren tuki sekä tarkasta, että johtosarja kulkee vapaasti eikä ole puristuksissa.

**VAROITUS**

Tarkasta, ettei johtosarja jää puristuksiin. Virheellinen asennus voi vaurioittaa johtosarjaa ja aiheuttaa oikosulun/tulipalon.

- 19 **Vetokoukulla varustetut autot:** Asenna vasen vahvike.

**Kiristysmomentti 25 Nm (20 lbf ft)**

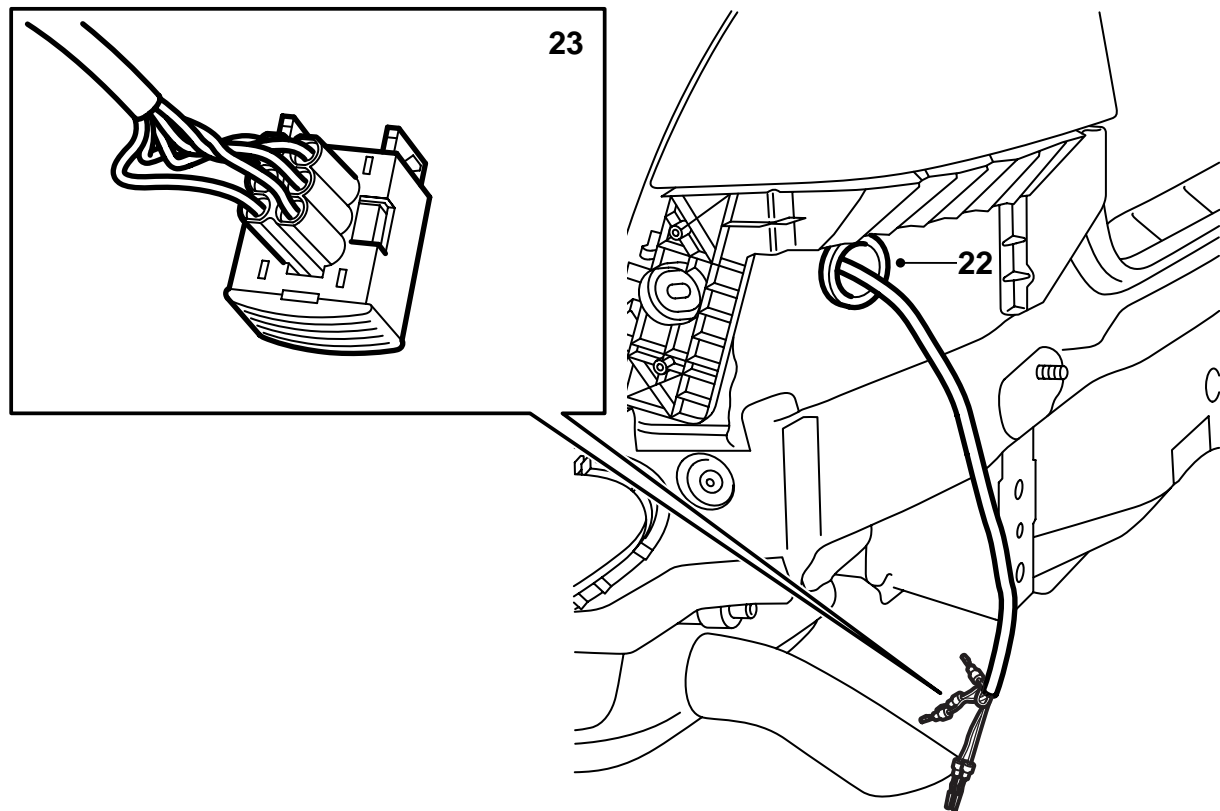

E930A301

- 20 Asenna kumiläpivienti pysäköintiapujärjestelmän johtosarjalle käännettynä siten, että suppilomainen puoli tulee sisäänpäin autossa. Kumiläpivienti sijoitetaan 370 mm:n etäisyydelle johdinliittimien luona olevan teippauksen lopusta.
- 21 Irrota kumitulppa vasemman takavalaisimen alapuolelta.
- 22 Vie johtosarja ulos reiän läpi ja asenna kumiläpivienti.
- 23 Kytke johdinliittimet seuraavasti:
- 1 Musta (BK)
  - 2 Ruskea (BN)
  - 3 Keltainen (YE)
  - 4 Sininen (BU)
  - 5 Oranssi (OG)
  - 6 Harmaa (GY)
- 24 Asenna teippiä ja nippuside kumiläpiviennille.

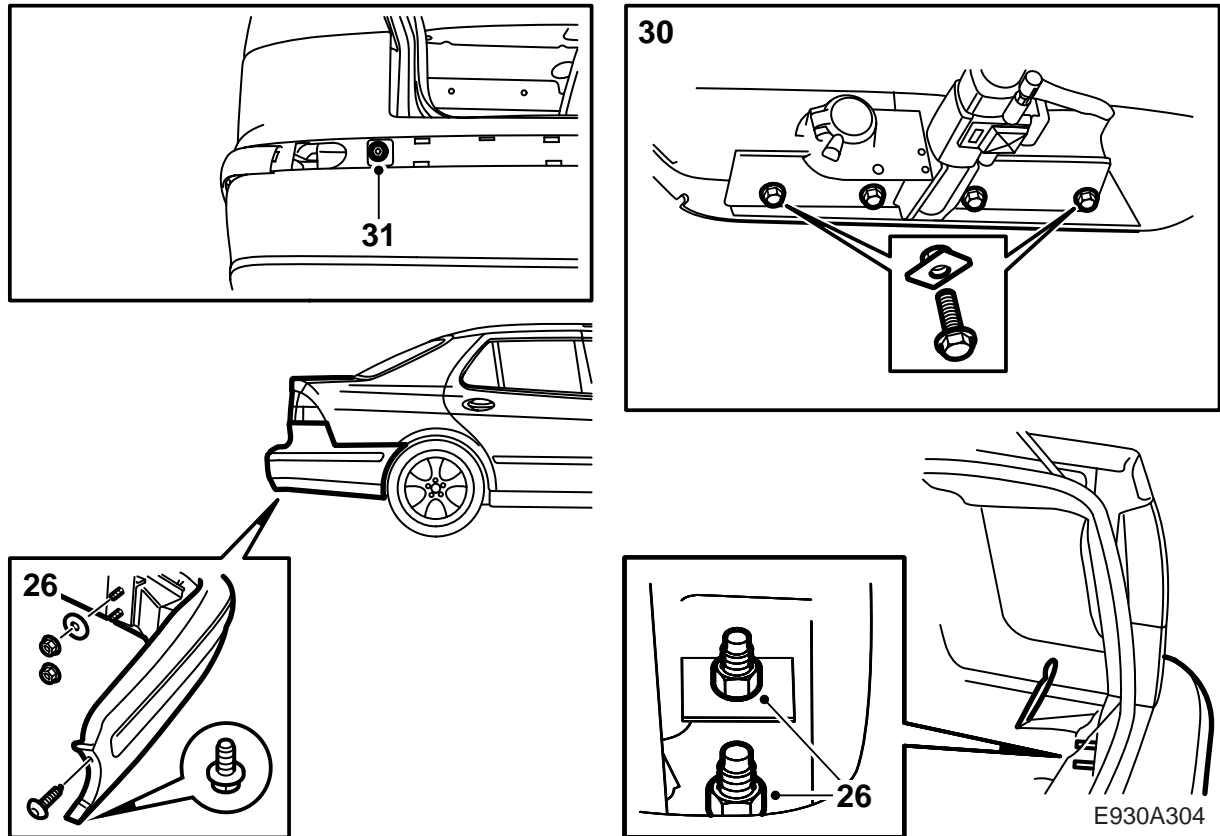

- 25 Sovita puskuri paikalleen ja kytke liitinkappale.
- 26 Asenna puskuri autoon muttereilla ja ylimpien muttereiden alle tulevilla aluslevyillä.
- Kiristysmomentti 40 Nm (30 lbf ft)**
- 27 Nosta auto ylös.
- 28 Asenna puskurin ruuvit pyöränteloiden luona.
- 29 **Vetokoukulla varustetut autot:** Asenna vetokoukun johtosarjan liitin.
- 30 **Vetokoukulla varustetut autot:** Asenna vetokoukua koriin kiinnittävät ruuvit ja mutterilevyt.
- Kiristysmomentti 40 Nm (30 lbf ft)**
- 31 **Vetokoukulla varustetut autot:** Ruuvaa vahvikkeet kiinni autoon puskurinkuoressa olevien reikien kautta. Käytä 3/8" jatkovartta, jossa on kuula.
- Kiristysmomentti 40 Nm (30 lbf ft)**

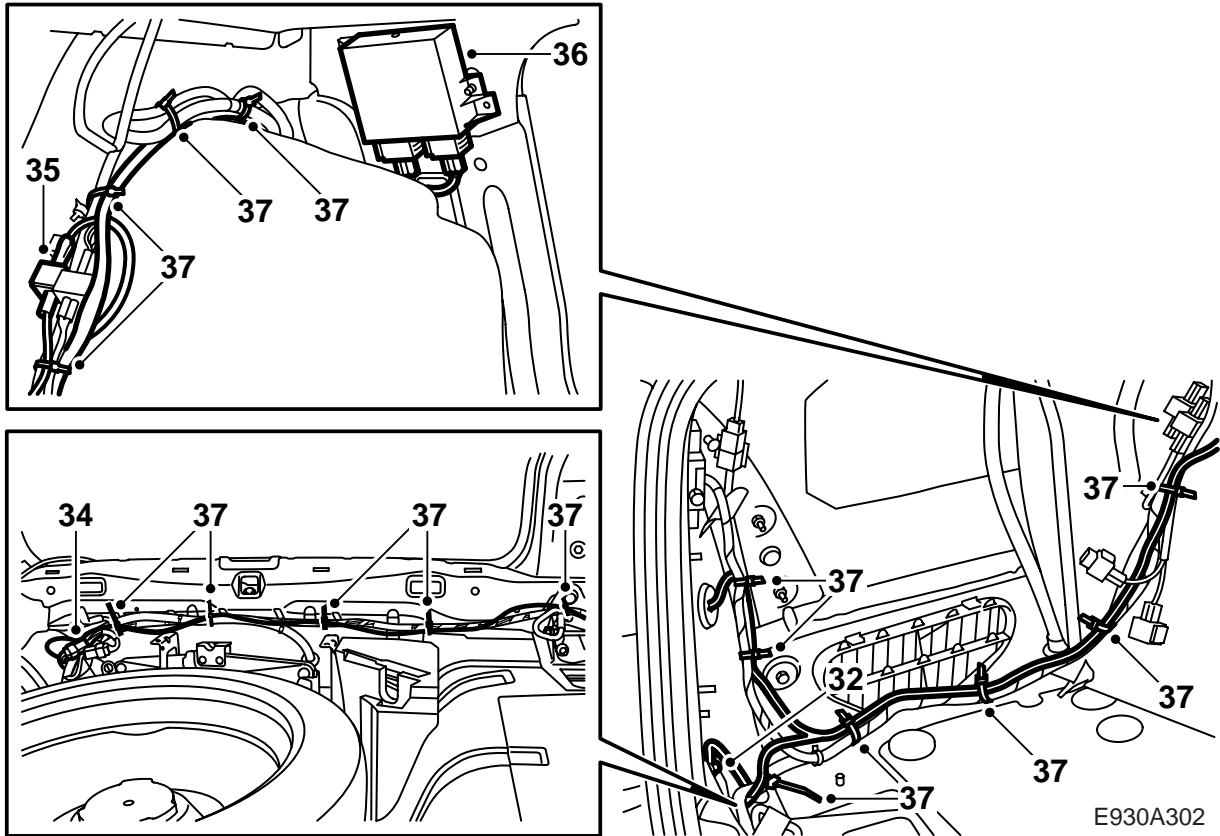

- 32 Kytke maadoitusjohdin maadoituskohtaan tavaratilassa vasemman takavalaisimen alapuolella.
- 33 Vie johtosarjan paksumpi osa vasemman pyöränkotelon suuntaan ja ohuempi osa tavaratilan kynnystä pitkin auton oikean puolen suuntaan.
- 34 Kytke liitinkappale vetokoukun valmiusjohtosarjaan.

**Vetokoukulla varustetut autot:** Jaa liitinkappaleet ja kytke johtosarjan molemmat liitinkappaleet niihin.

- 35 Kytke johtosarjan liitinkappale CD-vaihtajan valmiusjohtosarjaan ja asenna peitetulppa SPA-johtosarjan liitinkappaleeseen. Asenna räminänestoteippi ja kiinnitä nippusiteillä räminän välttämiseksi.

**CD-vaihtajalla varustetut autot:** Jaa liitinkappaleet ja kytke johtosarjan vastaavat liitinkappaleet niihin. Asenna räminänestoteippi ja kiinnitä nippusiteillä räminän välttämiseksi.

- 36 Sovita ruuvit ohjausyksikön reikiin, kytke johtosarja ohjausyksikköön ja asenna ohjausyksikkö liitinkappaleet suunnattuina alaspäin pellillä takaistuimen selkänojan takana. Kiristä ruuvit.
- 37 Kiinnitä johtosarja koko matkalta nippusiteillä (17 kpl). Kokoa johtosarjan ylimääräinen osa ja kiinnitä se pyöränkotelon yläpuolelle.



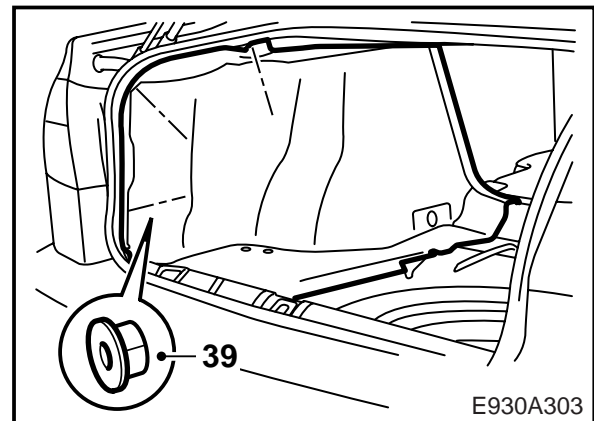
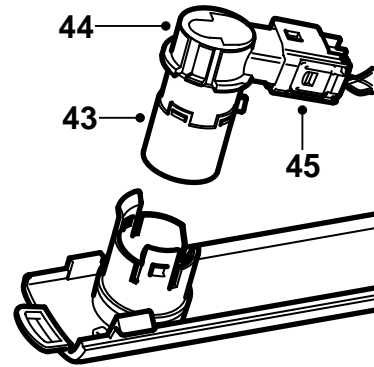
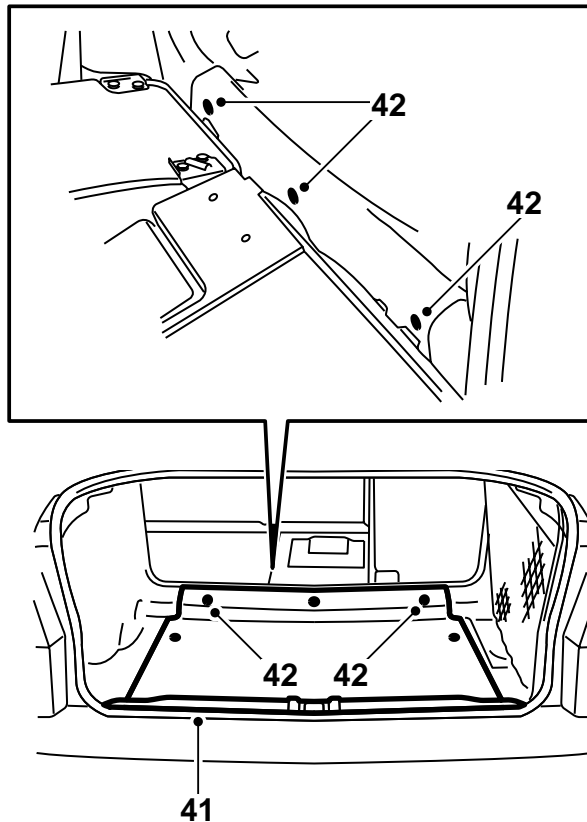

- 38 Asenna vaahtopalat (2 kpl kummallakin puolella) korin takareunaan.
- 39 Asenna tavaratilan sivuverhoilut.
- 40 **CD-vaihtajalla varustetut autot:** Asenna CD-vaihtajan konsoli sekä kytkä ja asenna CD-vaihtaja.
- 41 Asenna tavaratilan kynnyssuojus.
- 42 Asenna tavaratilan lattia.
- 43 Asenna etäisyysanturien pidikkeet puskuriin uuteen koristelistaan.
- 44 Asenna etäisyysanturit pidikkeisiin.

### Huomaa

Pidikkeiden asentoa voidaan joutua säätämään anturien asennuksen helpottamiseksi.

- 45 Kytke johtosarja etäisyysantureihin.

### Huomaa

Puskurin koristelista voi asentaa vain yhdellä tavalla.

Vie johtosarjan ylimääräinen osa puskurinkuoreen ja asenna koristelista puskuriin.

### ⚠ VAROITUS

Tarkasta, ettei johtosarja jää puristuksiin. Virheellinen asennus voi vaurioittaa johtosarjaa ja aiheuttaa oikosulun/tulipalon.

- 46 Asenna puskurin kulmaosat.

- 47 Käännä takaistuimen selkänojat ja istuintyyntä takaisin.

- 48 Tarkasta virta-avaimen ollessa asennossa ON ja peruutusvaihteen valittuna, että järjestelmä varoittaa takana olevista esineistä äänisignaaleilla. Ensimmäinen äänisignaali annetaan, kun esine on n. 1,8 metrin etäisyydellä. Signaalin taajuus on tällöin 2 ääntä sekunnissa, mutta signaalin taajuus kasvaa mitä lähemmäs esinettä auto tulee muuttuen seuraavasti:

- 1,8 - 1,3 m: 2 ääntä/sekunti
- 1,3 - 0,9 m: 3 ääntä/sekunti
- 0,9 - 0,3 m: 5 - 12 ääntä/sekunti tiheinä jaksoina
- 0,3 m: jatkuva ääni