

**SAAB****MONTERINGSANVISNING · INSTALLATION INSTRUCTIONS
MONTAGEANLEITUNG · INSTALLATIONS DE MONTAGE**

Saab 9-5

Protection anti-graviers pour capot moteur

Accessories Part No.	Group	Date	Instruction Part No.	Replaces
400 108 056	8:20-3	May 97	48 55 433	

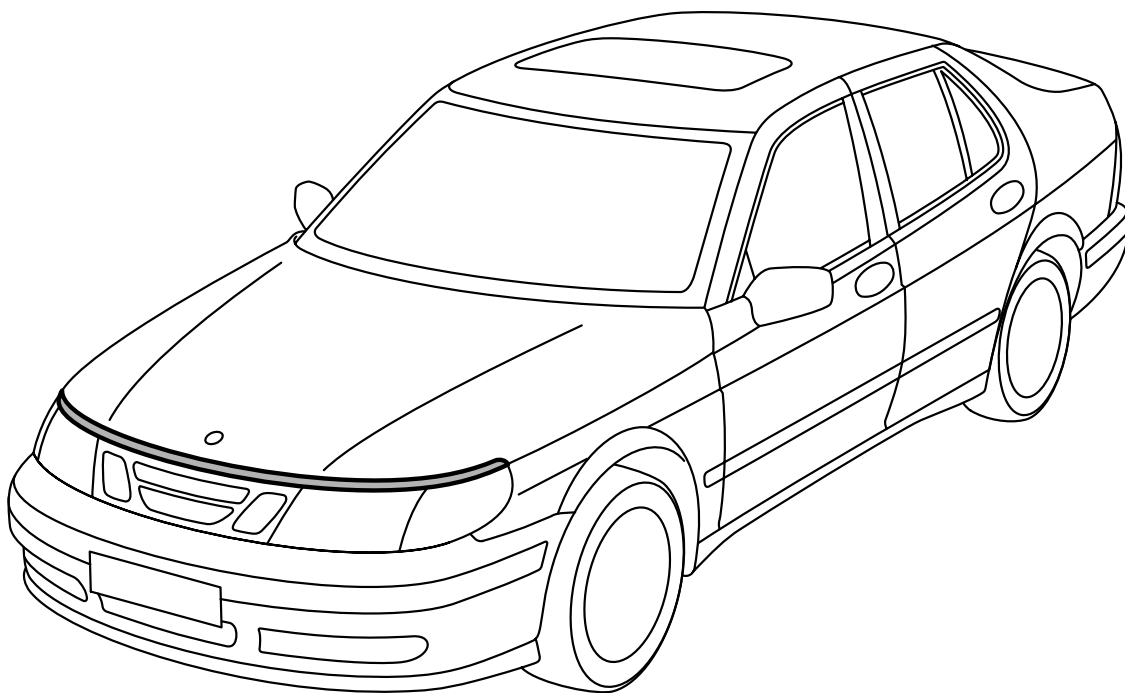

E980A035

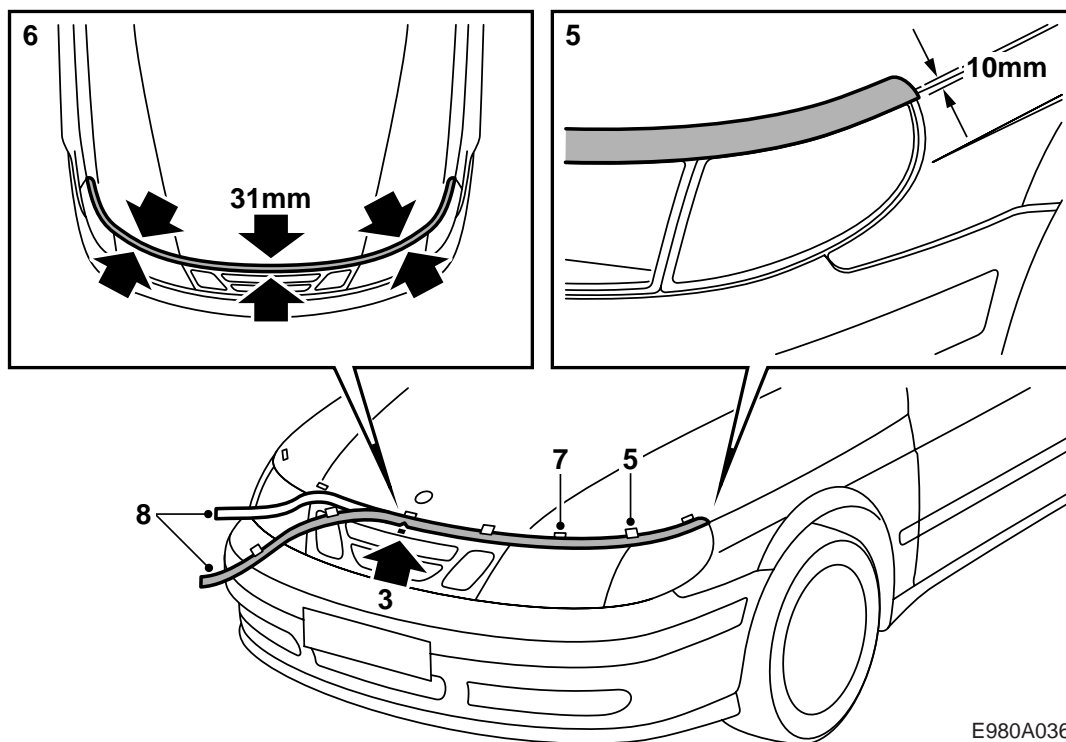

E980A036

Important

La température ambiante et celle du capot moteur, lors du montage, ne doit pas être inférieure à +15°C.

- 1 Déposer les baguettes d'étanchéité du capot moteur. Elles se trouvent au centre, le long des côtés et devant le joint de clignotants contre le bouclier avant.
- 2 Nettoyer le capot moteur des deux côtés et retirer toute trace de poussière, d'huile, de cire ou autres. Utiliser un chiffon non pelucheux puis sécher avec un chiffon sec.
- 3 Déterminer la position de l'axe médian puis le repérer en collant un ruban adhésif sur la calandre.
- 4 Aligner l'encoche de la protection anti-graviers avec le repère centrale collée sur la calandre.
- 5 Placer des rubans adhésifs tous les 31 mm depuis le point central, jusqu'aux clignotants. Au niveau des extrémités du capot, la protection doit dépasser sur 10 mm.
- 6 Vérifier que la protection forme une ligne régulière.
- 7 Placer quelques bouts de ruban adhésif sur le bord supérieur de la protection afin de servir de repères de montage.
- 8 Décoller une moitié de la protection et retirer son film protecteur.
- 9 Couper le film protecteur au centre.
- 10 Mettre la protection en place et appuyer dessus avec un racloir en plastique. Contrôler qu'elle tangente la baguette en caoutchouc du combiné de lanterne.
- 11 Replier la protection sous le capot. Utiliser un pistolet à air chaud. Contrôler que les bords sont parfaitement collés.
- 12 Coller la deuxième moitié de la même manière.