



MONTERINGSANVISNING · INSTALLATION INSTRUCTIONS
MONTAGEANLEITUNG · INSTRUCTIONS DE MONTAGE

Saab 900 CV M95-, Saab 9-3 CV

Hinterer Spoiler

Accessories Part No.	Group	Date	Instruction Part No.	Replaces
400 109 021	9:84-03	Jun 00	49 12 978	49 12 978 Aug 98

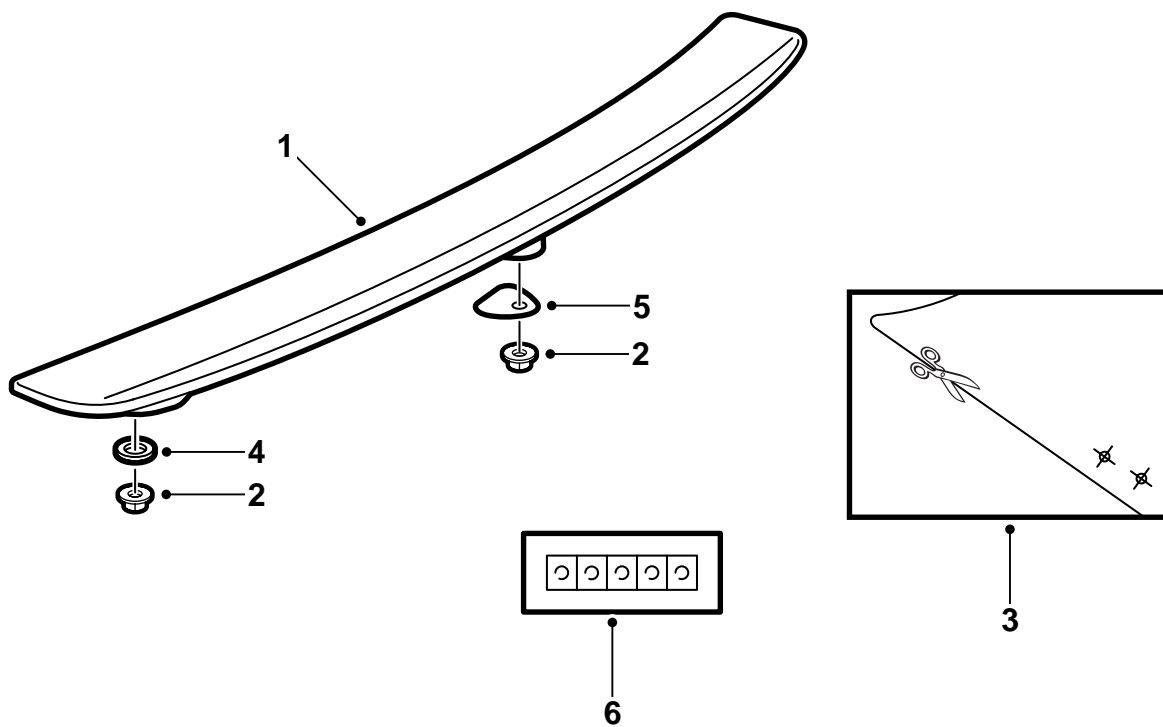

D980A060

- 1 Spoiler (1 St.)
- 2 Mutter (5 St.)
- 3 Bohrschema (1 St.)
- 4 Runde Dichtung (4 St.)
- 5 Dichtung Mittelfuß (1 St.)
- 6 Zinkscheibe (5 St.)

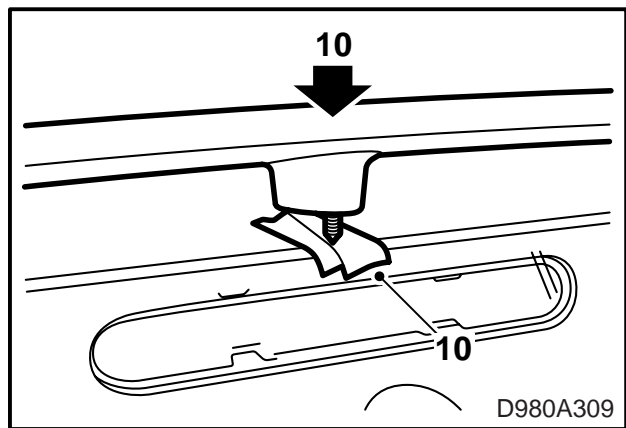
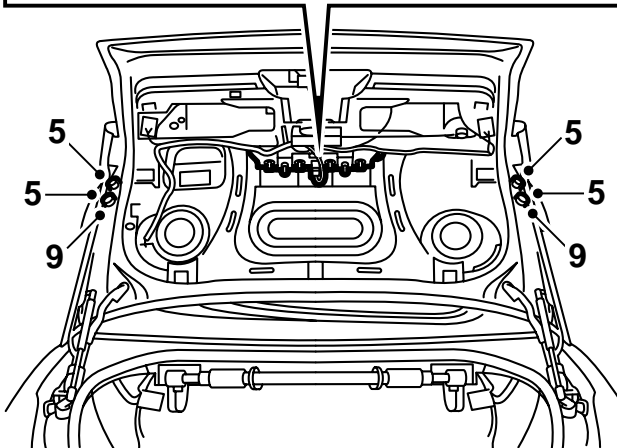
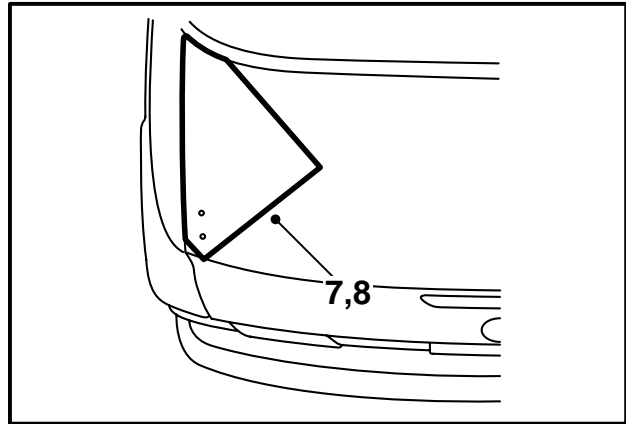
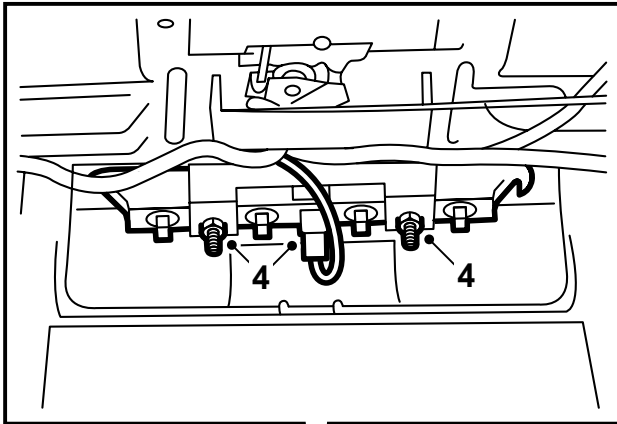

Der Spoiler ist mit schwarzem Primer oberflächenbehandelt und somit für Lackierung vorbereitet.

- 1 Den Spoiler in der Farbe der Karosserie lackieren. Siehe "Lackierungsvorschriften für grundierten PUR-RIM-Kunststoff" in dieser Montageanleitung.
- 2 Die Heckklappe öffnen.
- 3 Die Verkleidung auf der Innenseite der Heckklappe entfernen.
- 4 Die mittlere Bremsleuchte ausbauen.
- 5 Die Gummibuchsen ausbauen. Notieren, wieviel Umdrehungen die Buchsen eingeschraubt waren.
9-3 Die Gummipropfen ausbauen.
- 6 Das Bohrschema ausschneiden und gemäß Anweisungen auf dem Schema an seinen Platz setzen.
- 7 Die Position der äußeren Löcher mit Körnerschlag kennzeichnen.

Achtung

Sorgfältig vorgehen!

- 8 Mit einem 8 mm Bohrer Löcher gem. den Markierungen bohren.
900 Auch durch das untere Blech bohren.

- 9 **900** Von der Unterseite mit einem 16 mm Bohrer nur durch das untere Blech gem. den Markierungen vom Bohren im vorhergehenden Punkt bohren.

Achtung

Einen Bohranschlag verwenden, um nicht durch das obere Blech zu bohren.

- 10 Die ungefähre Position des mittleren Loches mit Abdeckklebeband markieren. Den Spoiler an seinen Platz setzen und über der Mitte andrücken. Den Spoiler abnehmen. Die mittlere Schraube des Spoilers soll nun eine Kennzeichnung auf dem Abdeckklebeband hinterlassen haben.
- 11 Gemäß mittlerer Kennzeichnung Loch bohren. 8-mm-Bohrer verwenden.
- 12 Die Bohrlöcher wie folgt mit Rostschutz versehen:
 - Die Löcher entgraten und lose Späne und Lacksplinter entfernen.
 - Grundierung auftragen. Standox 1K Füllprimer oder gleichwertiges Produkt verwenden.
 - Decklack auftragen.
 - Zinklebeband über den Löchern anbringen und mit einem Schraubendreher eindrücken, so daß das Klebeband an den Kanten nach unten gefaltet wird.

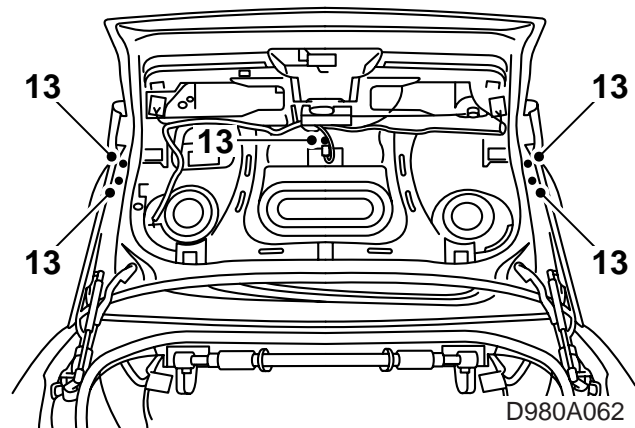
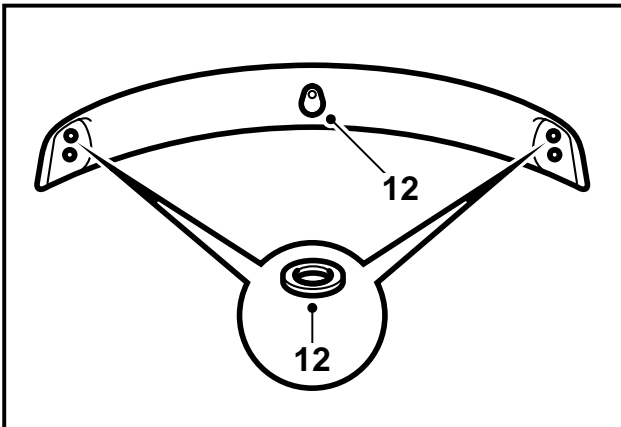

- 13 Dichtungen montieren und den Spoiler an seinen Platz auf die Heckklappe setzen.
- 14 Die Muttern zur Befestigung des Spoilers montieren.

Anzugsdrehmoment: 6 Nm (4.5 lbf ft)

Achtung

Vorsichtig vorgehen, so daß die Muttern nicht in die Heckklappe herunterfallen.

- 15 Gummipropfen und Gummibuchsen montieren. Die Buchsen gem. der vorherigen Einstellung justieren.
- 900** Gummipropfen 95 50 476 (x2) wird separat bestellt.
- 16 Die mittlere Bremsleuchte montieren.
- 17 Die Verkleidung auf der Innenseite der Heckklappe wieder anbringen.

Lackierungsvorschriften für grundier- ten PUR-RIM-Kunststoff

- Der Spoiler muß während des Lackiervorgangs so plaziert sein, daß er nicht deformiert wird.
- Die Temperatur darf +40°C (104°F) nicht überschreiten.
- Der Spoiler ist vom Hersteller grundiert.
- Bei der Bearbeitung des Spoilers müssen saubere Handschuhe getragen werden.

Trockenzeit

70 Minuten bei 40°C (104°F).

Vorbereitung

- Um ein optimales Ergebnis zu erreichen, muß Porenfüllfarbe verwendet werden.
- Grundierte Flächen gründlich schleifen. Schleifpapier 3M 1200 oder 800 verwenden.