

**SAAB****MONTERINGSANVISNING · INSTALLATION INSTRUCTIONS
MONTAGEANLEITUNG · INSTALLATIONS DE MONTAGE****Saab 900 M94-, Saab 9000, Saab 9-3****13-poliger Zughakenkontakt**

Accessories Part No.	Group	Date	Instruction Part No.	Replaces
400 112 082	3:71-08	Jul 99	86 79 227	75 03 98 Jul 93 51 06 711 Apr 99

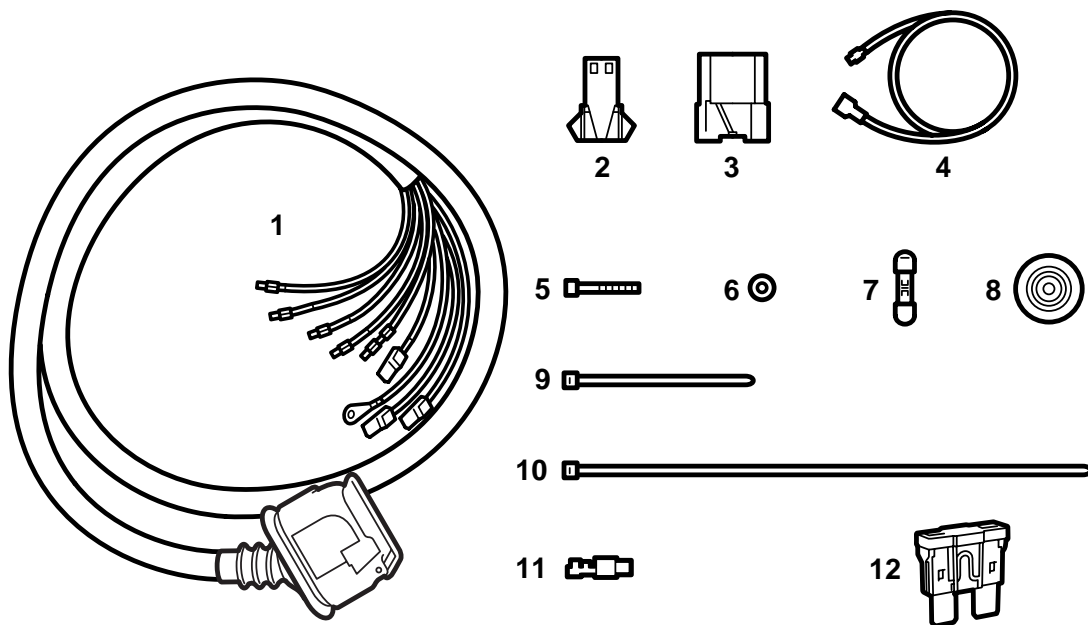

D930A084

- 1 Zughakenkontakt
- 2 2-poliger Steckverbinder
- 3 8-poliger Steckverbinder
- 4 Kabelbaum für Rückfahrleuchten
- 5 Schraube (3x)
- 6 Mutter (3x)
- 7 Überbrückung
- 8 Gummidurchführung
- 9 Kabelbinder (2x)
- 10 Kabelbinder (3x)
- 11 Flachstift
- 12 Sicherung 10A

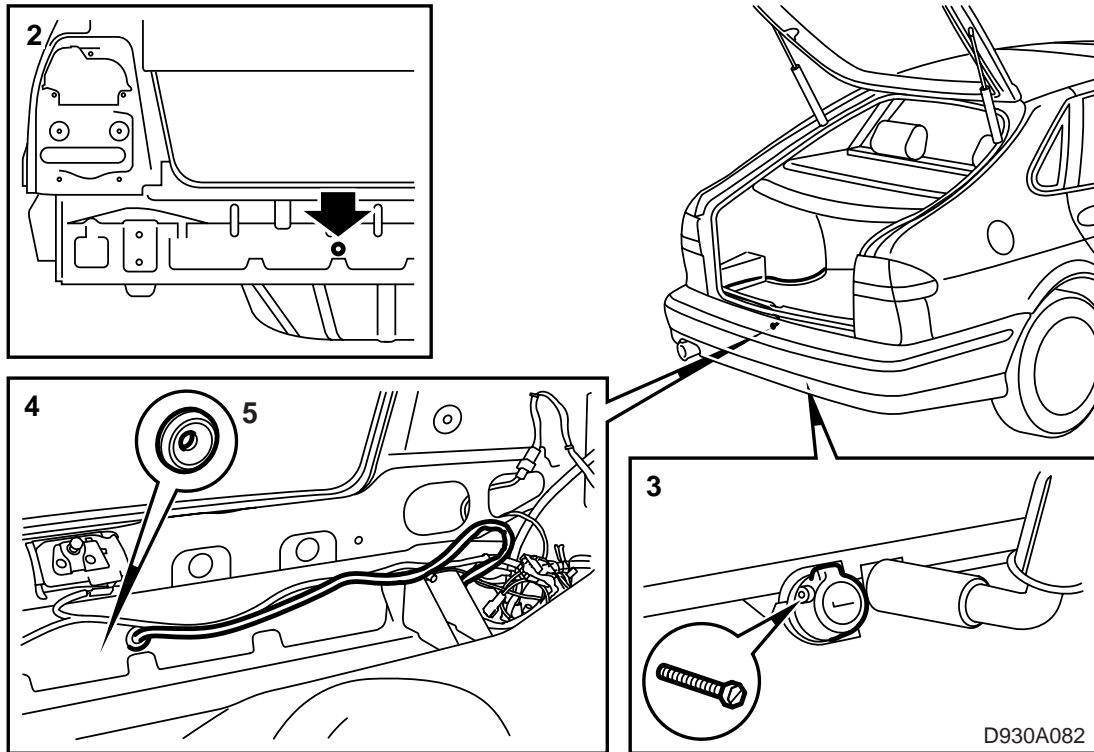

Saab 900 M94-, Saab 9-3

- 1 Die linke hintere Seitenverkleidung zur Seite biegen.
- 2 Mit einer Lochsäge gem. Abbildung ein \varnothing 25 mm Loch bohren. Das Loch mit Rostschutz versehen.

⚠️ WARNUNG

Auf den Kabelbaum achten, der längs der Hecktraverse verläuft.

Das Loch entgraten und lose Späne und Farbsplinter entfernen. Mit Terosonreiniger FL reinigen. Standox 1K Füllprimer auftragen. Decklack auftragen. Terotex HV 400 (Art. Nr. 30 15 930) in den Hohlraum aufbringen.

- 3 Den 13-poligen Kontakt in den Kontakthalter am Zughaken festschrauben.
- 4 Den Kabelbaum in das Kofferraumnetz einführen.
- 5 Die Gummidurchführung montieren.

YE/RD	-
BK	-
BU/WH	4
BU/BN	5
BK	-
RD/WH	3
BU	6
WH	1
GN	2
GY	7
RD	-
RD/BK	-
YE	-

6

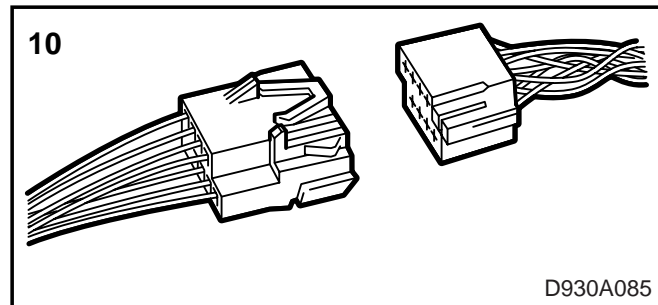
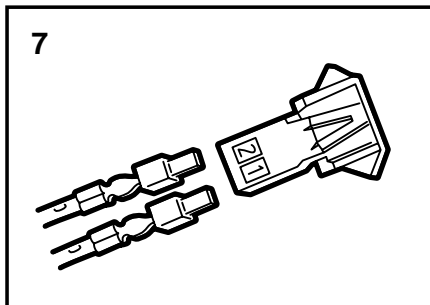
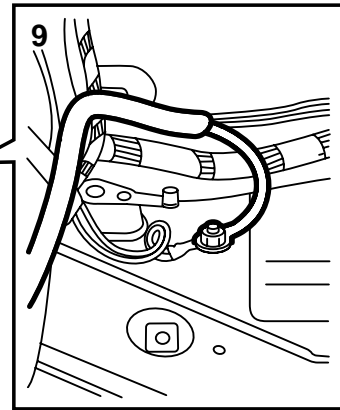
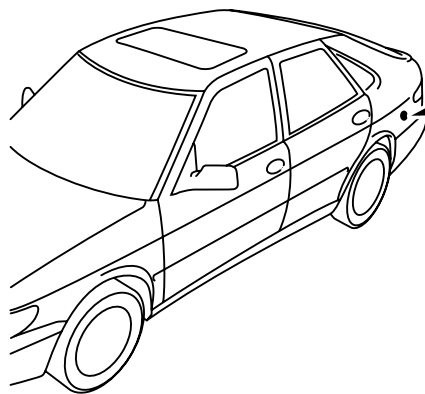

D930A085

- 6 Den Kabelbaum gem. Abbildung an den Steckverbinder anschließen.
- 7 Das dicke ROTE Kabel und das ROT/SCHWARZE Kabel in den beigefügten 2-poligen Steckverbinder montieren, Stift 1 bzw. Stift 2 für Pluspeisung und Laden.
- 8 Wenn Pluspeisung und Laden nicht in das Fahrzeug montiert werden, wird der Steckverbinder am Kabelbaum mit Klebeband befestigt.
- 9 Die schwarze Masseleitung wird an den Massepunkt unter der hinteren linken Kombileuchte angeschlossen.
- 10 Den 8-poligen Steckverbinder an den vorbereiteten Kabelbaum anschließen.

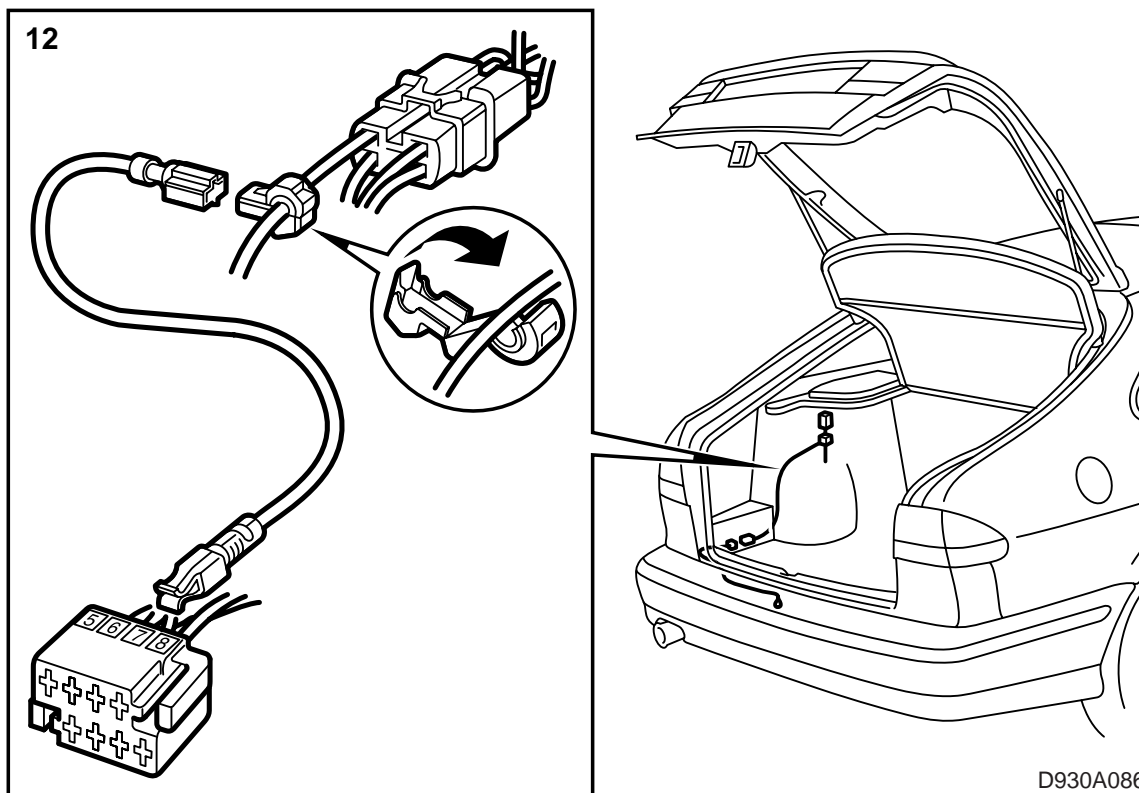

D930A086

- 11 Wenn ein vorbereiteter Kabelbaum für den Zughaken werkseitig montiert wurde, muß das BLAU/WEIßE Kabel für die Rückfahrleuchten montiert werden.
- 12 Das Kabel an Stift 7 im 8-poligen Steckverbinder unter der linken hinteren Kombileuchte anschließen.
Das WEIßE Kabel am 4-poligen Steckverbinder (Stift 3 befindet sich oberhalb des linken hinteren Radkastens) überbrücken.
- 13 Den Kabelbaum an geeigneter Stelle mit Kabelbinder befestigen.
- 14 **Saab 9-3:** Die Sicherung (10A) in die Sicherungszentrale in Position B montieren.
- 15 Die Funktion kontrollieren und die gelösten Teile montieren.

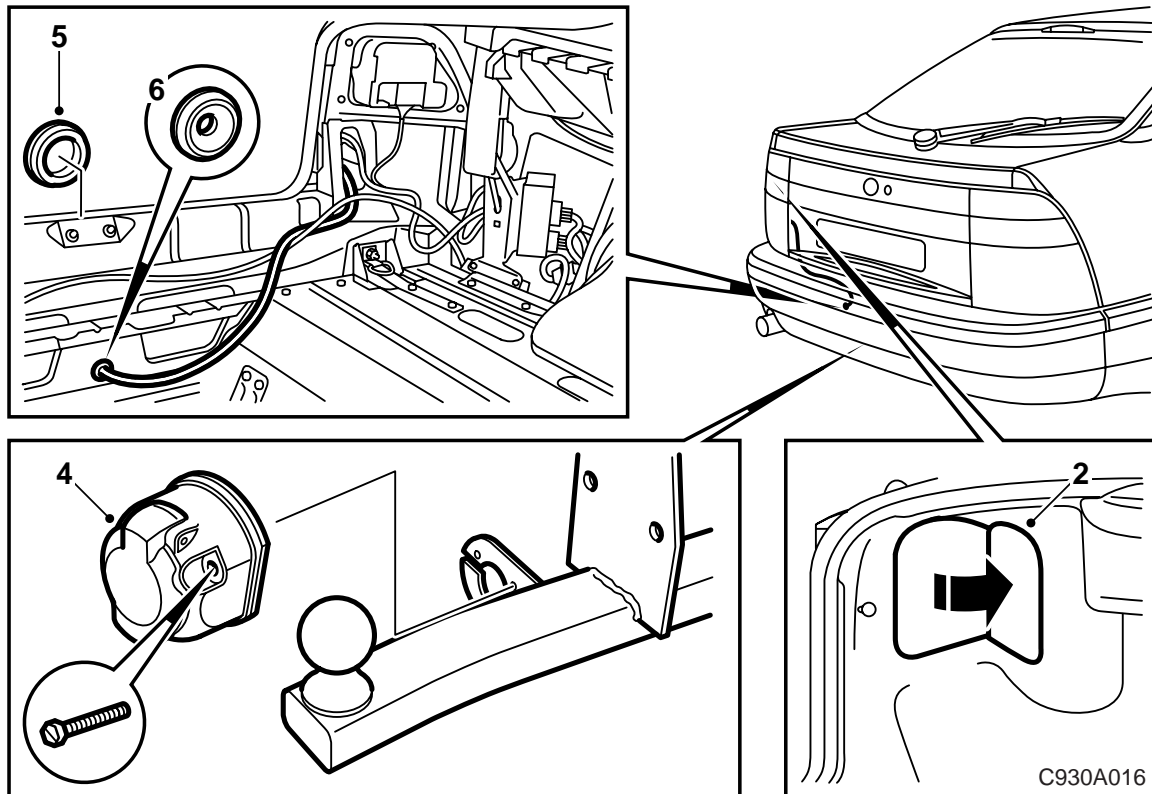

Saab 9000

- 1 Die linke hintere Seitenverkleidung zur Seite biegen.
- 2 Die Schutzabdeckung über der linken hinteren Kombileuchte abbauen.
- 3 **5D**: Den Gummistopfen am Rückblech ausbauen.
- 4 Den 13-poligen Steckverbinder in den Kontakthalter am Zughaken schrauben.
- 5 **5D**: Den Kabelbaum in den Kofferraum ziehen.
4D, CS: Den Kabelbaum durch die Öffnung für die abnehmbare Zugöse in den Kofferraum ziehen.
- 6 Die Gummidurchführung montieren.

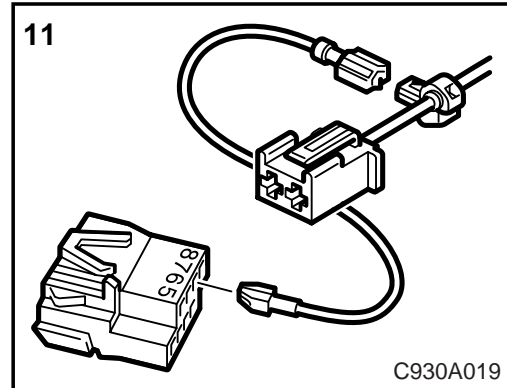
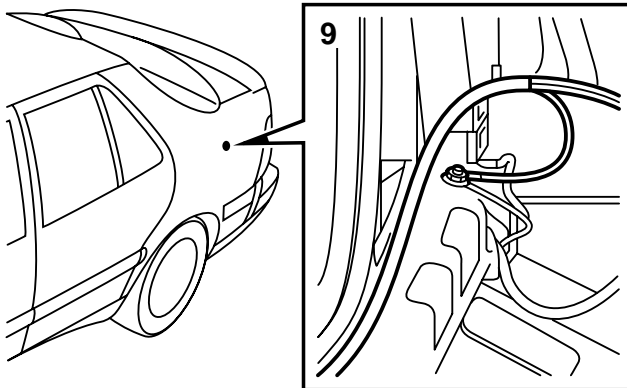
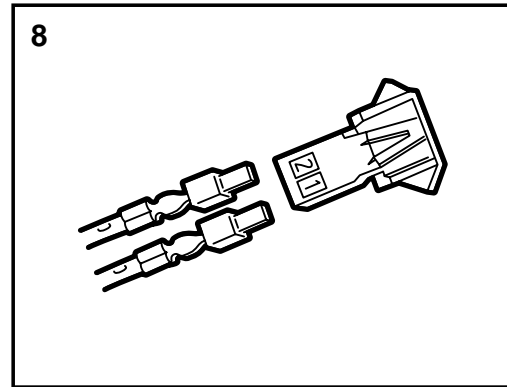
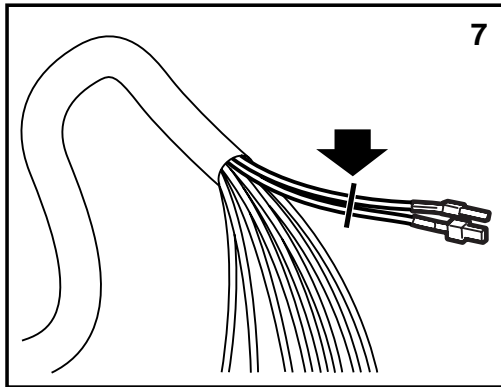

C930A019

- 7 **-87:** Den Flachstift am grünen Kabel (Stift 2) und blauen Kabel (Stift 6) abschneiden. Die Kabelenden abisolieren und verzwirnen. Einen neuen Flachstift montieren.
Den Flachstift an Stift 2 im 8-poligen Steckverbinder anschließen.
- 8 Das dicke ROTE Kabel und das ROTE/SCHWARZE Kabel in den beigefügten 2-poligen Steckverbinder montieren, Stift 1 bzw. Stift 2 für Pluspeisung und/oder laden.
- 9 Die schwarze Masseleitung wird an den Massepunkt unter der hinteren linken Kombileuchte angeschlossen.
- 10 Den 8-poligen Steckverbinder an den vorbereiteten Kabelbaum des Fahrzeugs anschließen.
- 11 Die Zusatzleitung (WEIß/BLAU) der Rückfahrleuchten wird in den 8-poligen Steckverbinder an Stift 7 montiert.
Das WEIßE Kabel an Stift 3 des 10-poligen Steckverbinders hinter dem linken Radkasten überbrücken.
- 12 Die Funktion kontrollieren und die gelösten Teile montieren.

Schaltplan 13-poliger Zughakenkontakt

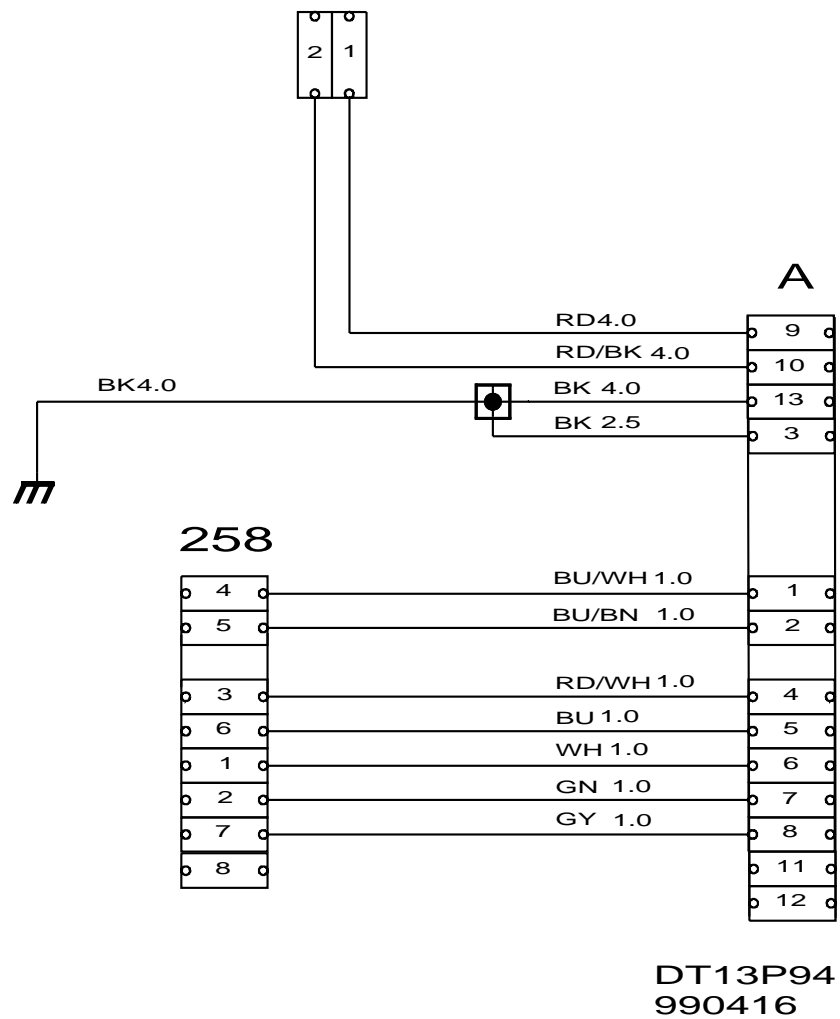

258

Anschlußkontakt im Fahrzeug

A

1	Blinker links
2	Nebelscheinwerfer
3	Masse
4	Blinker rechts
5	Parkleuchten rechts
6	Bremsleuchten
7	Parkleuchten links
8	Rückfahrleuchten
9	Stromversorgung
10	Laden
11	-
12	-
13	Masse