



**SAAB**

**MONTERINGSANVISNING · INSTALLATION INSTRUCTIONS  
MONTAGEANLEITUNG · INSTALLATIONS DE MONTAGE**

## Saab 9-5

ウッド / レザー製のギアレバーノブとレザーゲートル

| Accessories Part No.       | Group  | Date    | Instruction Part No. | Replaces |
|----------------------------|--------|---------|----------------------|----------|
| 400 107 108<br>400 107 124 | 9:43-1 | July 96 | 47 77 041            |          |

1

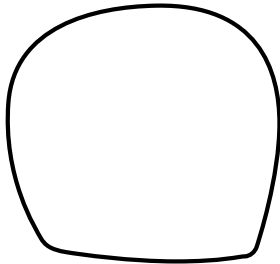

2

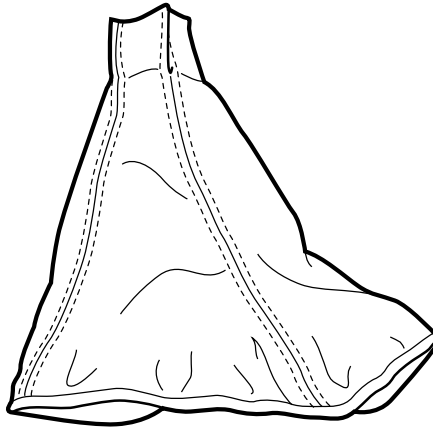

3



E471A001

- 1 ギアレバーノブ
- 2 ゲートル
- 3 メタルワイヤー

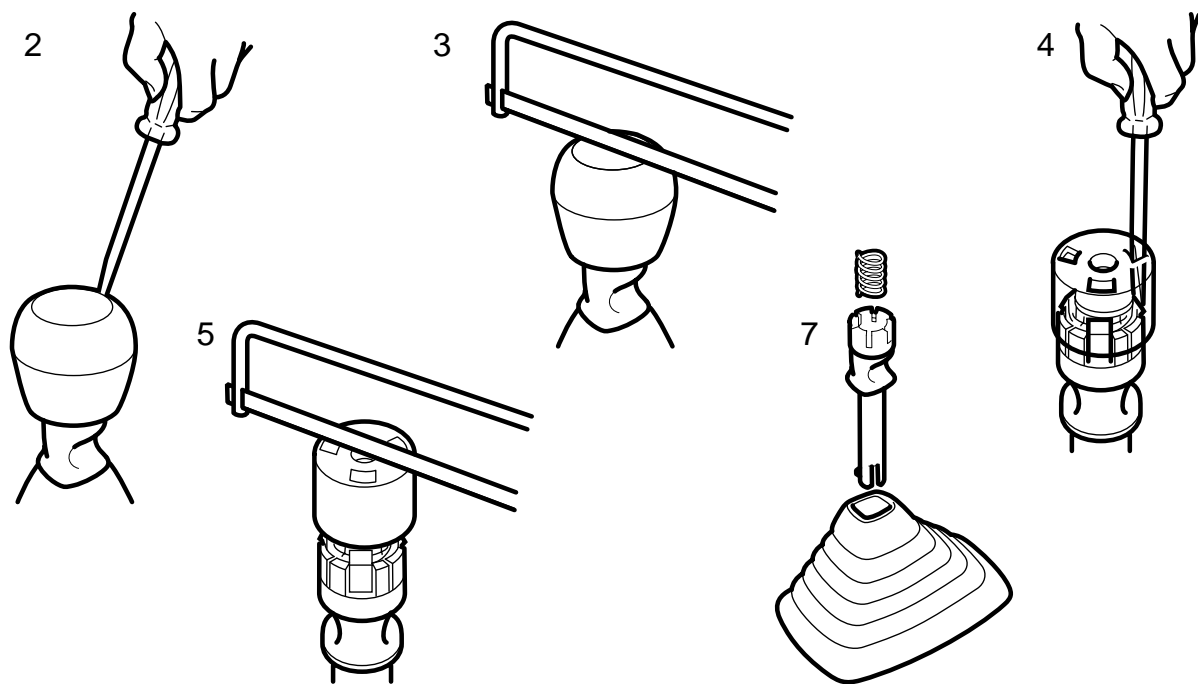

E471A002

### 取り外し

- 1 ギアレバーをニュートラル位置に入れる。
- 2 エンブレムを取り外す。
- 3 既存のノブに切り目を入れ、外側の黒いプラスチックカバーを外す。
- 4 リバーシフト防止アクチュエーター用の3個のスナップが外れるようにテープを外す。
- 5 白いプラスチック芯部を弓のこで2つに切る。

### 重要事項

メタルパイプに届くまで 切ること。

- 6 ポリグリップのようなものでプラスチック芯部をねじって外す。
- 7 ゲートルの下端を外す。
- 8 リバーシフト防止アクチュエーターからゲートルを外す。

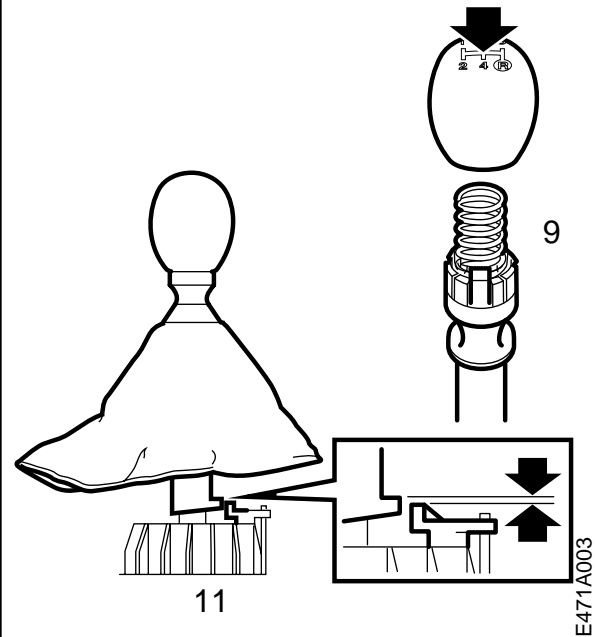
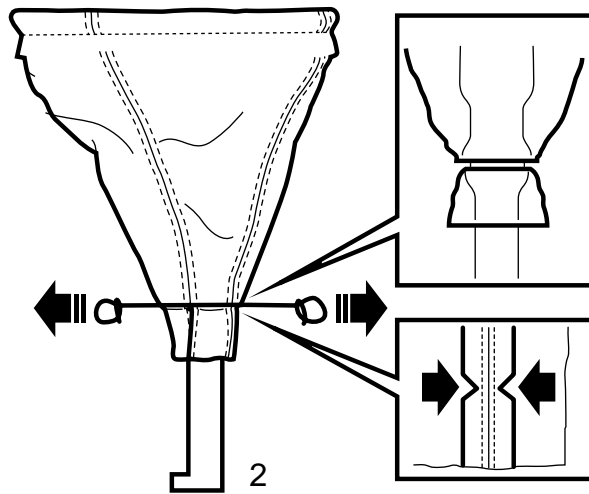

### 取り付け

- 1 レザーゲートルの内側を外にして、ギアレバー上にかぶせる。
- 2 リバースシフト防止アクチュエーターにある溝のレザーゲートルの周囲に金属ワイヤーを巻き付け、リバースシフト防止アクチュエーターにゲートルを固定する。
- 3 金属ワイヤーをプライヤーで締め付け、ワイヤー端を数回ねじる。  
ワイヤー端をゲートルから約 5 mm 切り取り、ゲートルを損傷しないようにワイヤー端を下に折る。
- 4 ゲートルを折り下げる。
- 5 金属パイプ上のスプラインを洗浄用ガソリンで清掃する。
- 6 スプリングが取り付けられているか確認する。
- 7 2 コンポーネントエポキシ樹脂タイプの接着剤をギアレバーノブに塗布する。接着剤がギアレバーノブの外に流れ出るようにする。
- 8 ノブをスプライン上に配置し、接着剤が均等に塗布されるようにノブを回転させる。
- 9 ノブの "4" の数字が "後ろ向きに" 付いているか確認する。図を参照。
- 10 リバースシフト防止アクチュエーターを押し上げ、3 個のロックフックがノブに固定されるようにする。
- 11 ゲートルを少し上げ、アクチュエーターのストッパーラグがリバースシフト防止のストップ上に最高 0-0.5 mm になるまで、ノブをスプライン上に押し入れる。
- 12 ゲートルをセンターコンソールのフレームに固定する。
- 13 接着剤を硬化させる。
- 14 取り付け説明書を車内に置く。