



MONTERINGSANVISNING · INSTALLATION INSTRUCTIONS
MONTAGEANLEITUNG · INSTRUCTIONS DE MONTAGE

Saab 900 CV M95-, Saab 9-3 CV

리어 스포일러

| Accessories Part No. | Group | Date | Instruction Part No. | Replaces |
|----------------------|---------|--------|----------------------|------------------|
| 400 109 021 | 9:84-03 | Jun 00 | 49 12 978 | 49 12 978 Aug 98 |

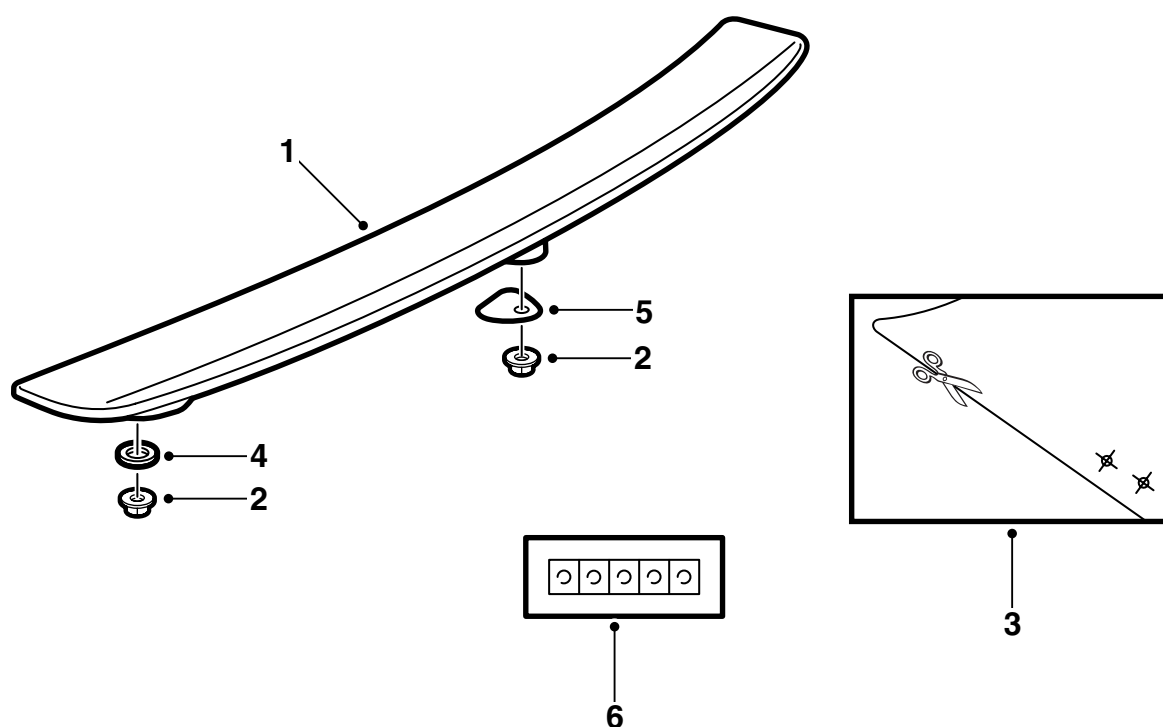

D980A060

- 1 스포일러 (1개)
- 2 너트 (5개)
- 3 보링 형판 (1개)
- 4 둥근 슐 (4개)
- 5 센터 푸트 슐 (1개)
- 6 아연 와셔 (5개)

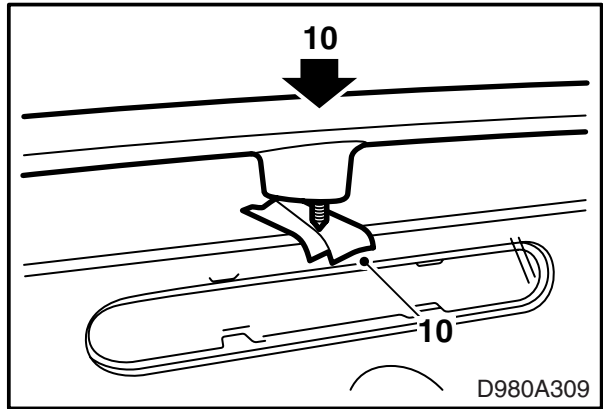
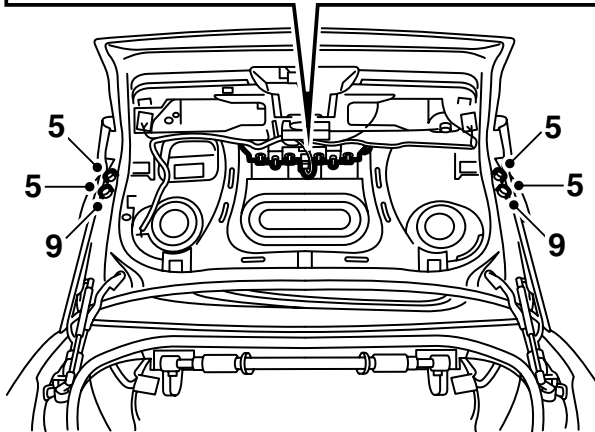
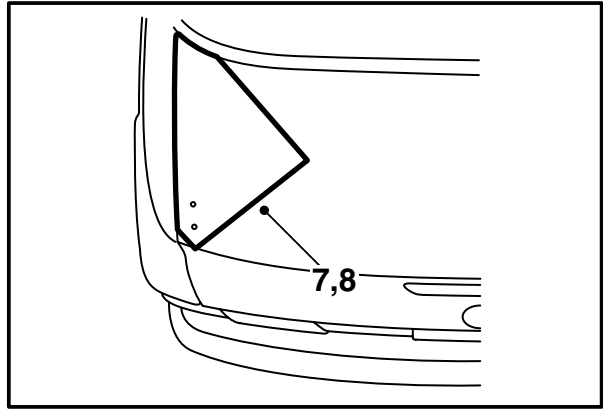
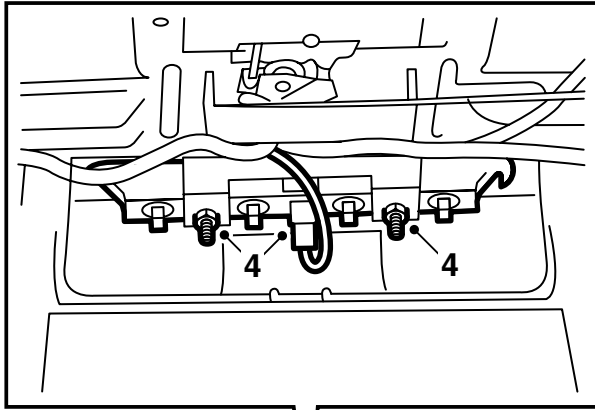

스포일러는 검정색 프라이머로 표면처리되어 있어 마무리칠을 할 준비가 되어 있다.

- 1 차체의 색상으로 스포일러를 도장한다. 이 조립 설명에서는 "초벌 도장이 된 PER-RIM-플라스틱 도장 설명"을 참조한다.
 - 2 트렁크 뚜껑을 연다.
 - 3 트렁크 안쪽 트림을 탈착한다.
 - 4 중간에 있는 브레이크 등을 탈착한다.
 - 5 고무 부싱을 빼낸다. 부싱이 몇바퀴 돌려져 있었는지 유의한다.
- 9-3:** 고무 플러그를 벗긴다.
- 6 본을 잘라내고 본에 있는 설명서에 따라 놓는다.
 - 7 각인기로 바깥쪽 구멍의 위치를 표시한다.

주의

주의하여 작업한다!

- 8 마크에 따라 8mm 드릴로 구멍을 뚫는다.
- 900:** 하부 플레이트를 뚫고 지나도록 구멍을 뚫는다.

- 9 **900:** 이전 항목에서 구멍을 뚫은 마크에 따라 하부 플레이트를 통과하도록 16mm 드릴로 아래쪽에서 구멍을 뚫는다.

주의

상부 플레이트를 통과하지 않도록 보링 스톱을 사용한다.

- 10 장식 테이프를 사용해 중간 구멍을 뚫을 장소에 대충 표시한다. 스포일러를 원위치시키고 중간에서 누른다. 스포일러를 제거한다. 스포일러의 중간 나사가 장식 테이프에 표시 자국을 남긴다.
- 11 중간 마크에 따라 보링하여 구멍을 뚫는다. 8mm 크기의 드릴을 사용한다.
- 12 다음과 같이 보링 구멍에 부식이 생기는 것을 막는다:
 - 구멍의 거친 부분을 연삭하고 연삭가루와 색소가루를 제거한다.
 - 프라이머를 도포한다. Standox 1K Fullprimer 또는 이와 동등한 등급의 제품을 사용한다.
 - 마무리칠을 한다.
 - 구멍 위에 아연 테이프를 붙이고 드라이버로 눌러 내려 테이프가 모서리 위로 접혀 내려가도록 한다.

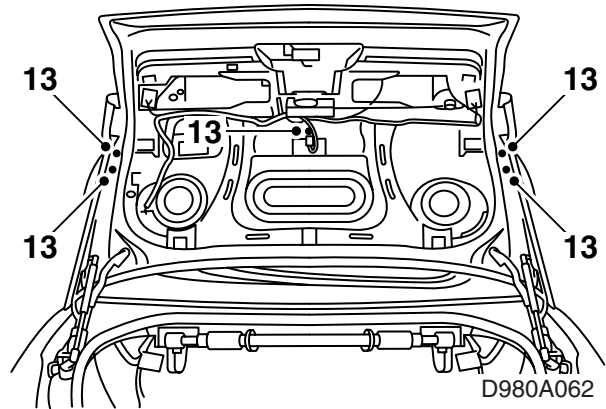
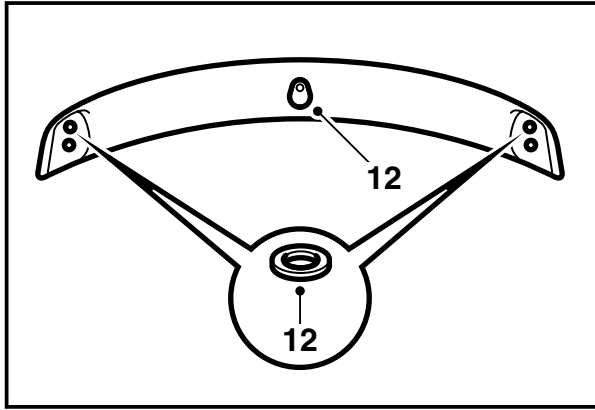

D980A062

- 13 스포일러를 장착하고 트렁크 뚜껑의 원위치에 스포일러를 장착한다.
- 14 스포일러를 고정하는 너트를 장착한다.
체결토크: 6 Nm (4.5 lbf ft).

주의

너트가 뚜껑에 떨어지지 않도록 주의한다.

- 15 고무 플러그와 고무 부싱을 장착한다. 이전의 설정에 따라 부싱을 조절한다.
900: 고무 플러그 95 50 476 (x2)는 별도로 주문한다.
- 16 중간 브레이크 램프를 장착한다.
- 17 트렁크의 안쪽에 트림을 장착한다.

프라이머 칠을 한 PUR-RIM 플라스틱 도장 설명

- 스포일러의 도장 진행 중 변형되지 않도록 위치시킨다.
- 온도는 +40 °C (104 °F)를 초과하지 않아야 한다.
- 스포일러는 생산회사에서 초벌칠을 한 상태이다.
- 스포일러를 취급할 때는 깨끗한 장갑을 사용해야 한다.

건조 시간

+40 °C (104 °F) 일 때 70분.

준비 작업

- 최상의 효과를 얻기 위해 세공 필러 프라이머를 칠해야 한다.
- 프라이머가 칠해진 표면을 갈아낸다. 연마지 3M 1200 또는 800을 사용한다.