



**MONTERINGSANVISNING · INSTALLATION INSTRUCTIONS
MONTAGEANLEITUNG · INSTRUCTIONS DE MONTAGE**

Saab 9-3 4D M03-

Ledningsnät, extraljus

Accessories Part No.	Group	Date	Instruction Part No.	Replaces
12 787 159	9:37-04	Apr 04	12 788 440	12 788 440 Feb 03

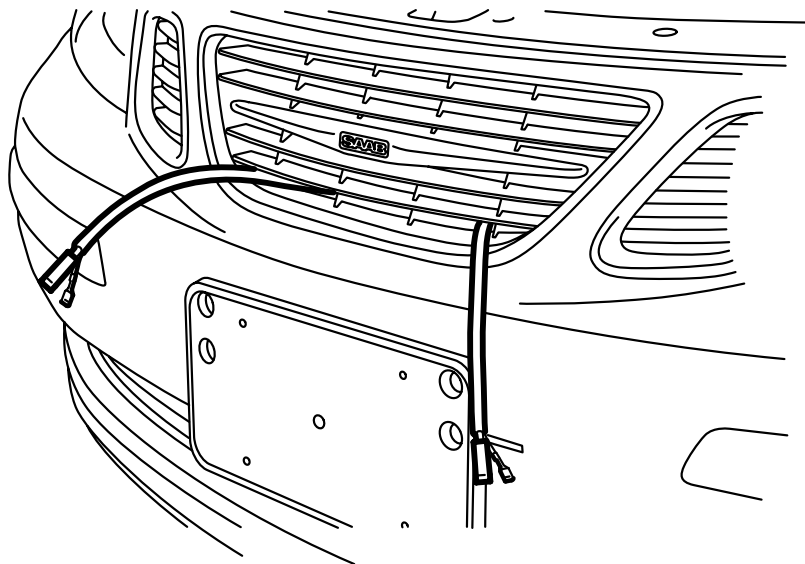

F930A041

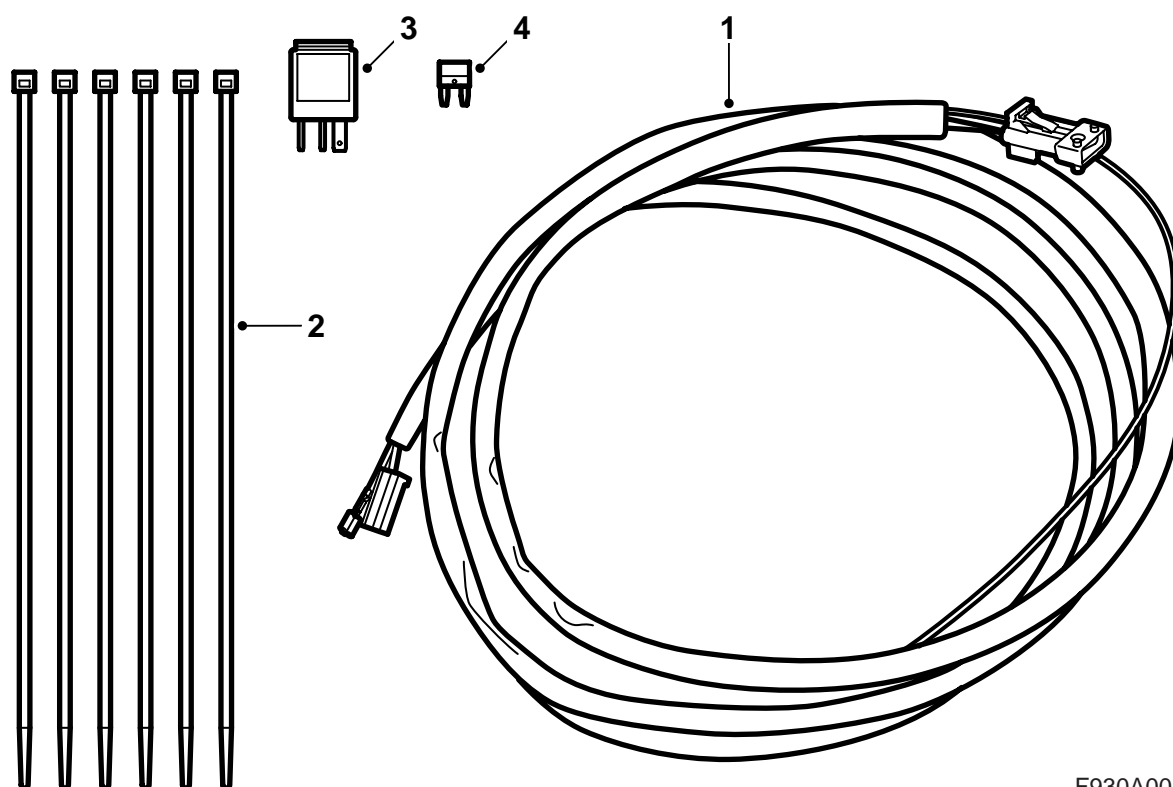

F930A001

- 1 Ledningsnät
- 2 Buntband (x6)
- 3 Relä
- 4 Säkring 15A

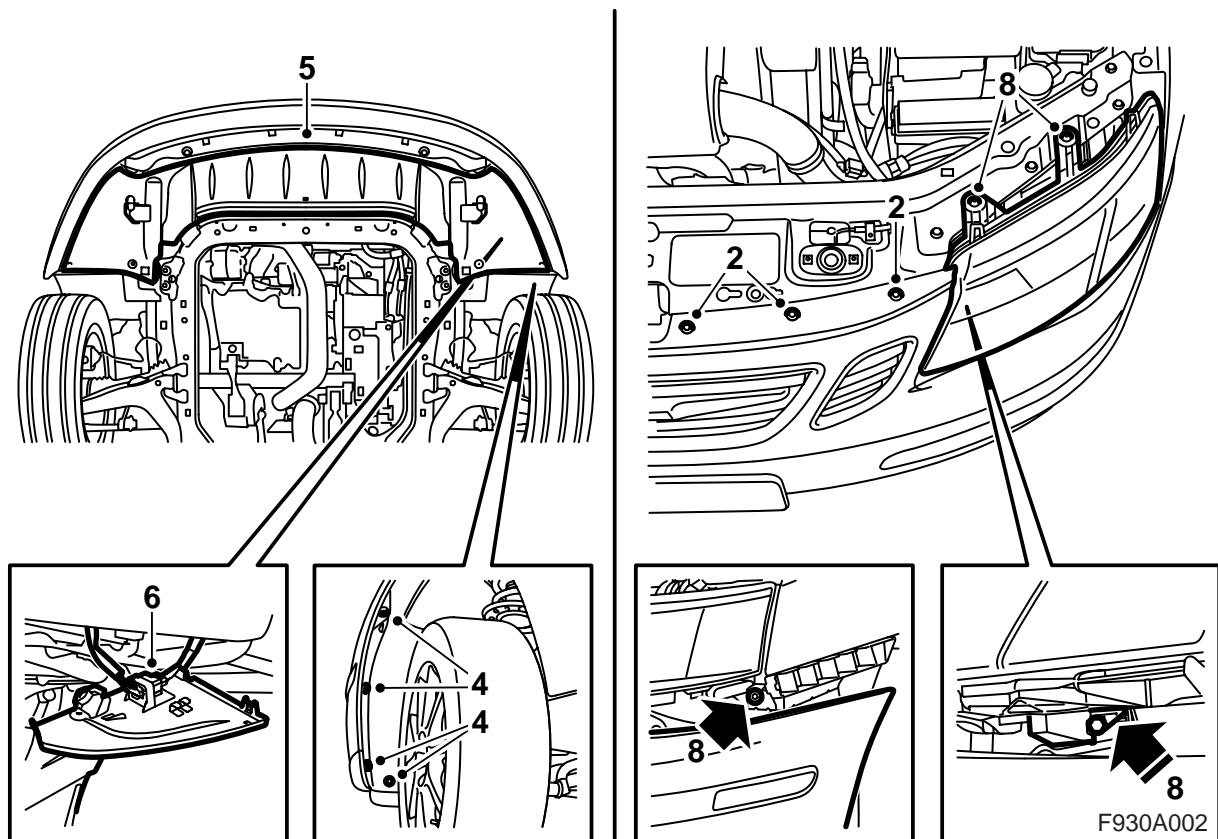

- 1 Demontera batteriets minuskabel.
- 2 Demontera stötfångarhöljets clips från den övre kylarbalken.
- 3 Lyft bilen.
- 4 Demontera stötfångarens skruvar i hjulhuset.
- 5 Demontera spoilerskölden.
- 6 Dela stötfångarens skarvdon och demontera det från hållaren på spoilerskölden.
Bilar med strålkastarrengörare: Haka loss slangen från spoilerskölden.
- 7 Dra stötfångarhöljets sidostycken utåt och demontera stötfångaren.
Bilar med strålkastarrengörare: Demontera slangen från förgreningen och plugga slangen med ett 8,5 mm borrh.
- 8 Demontera vänster strålkastare.

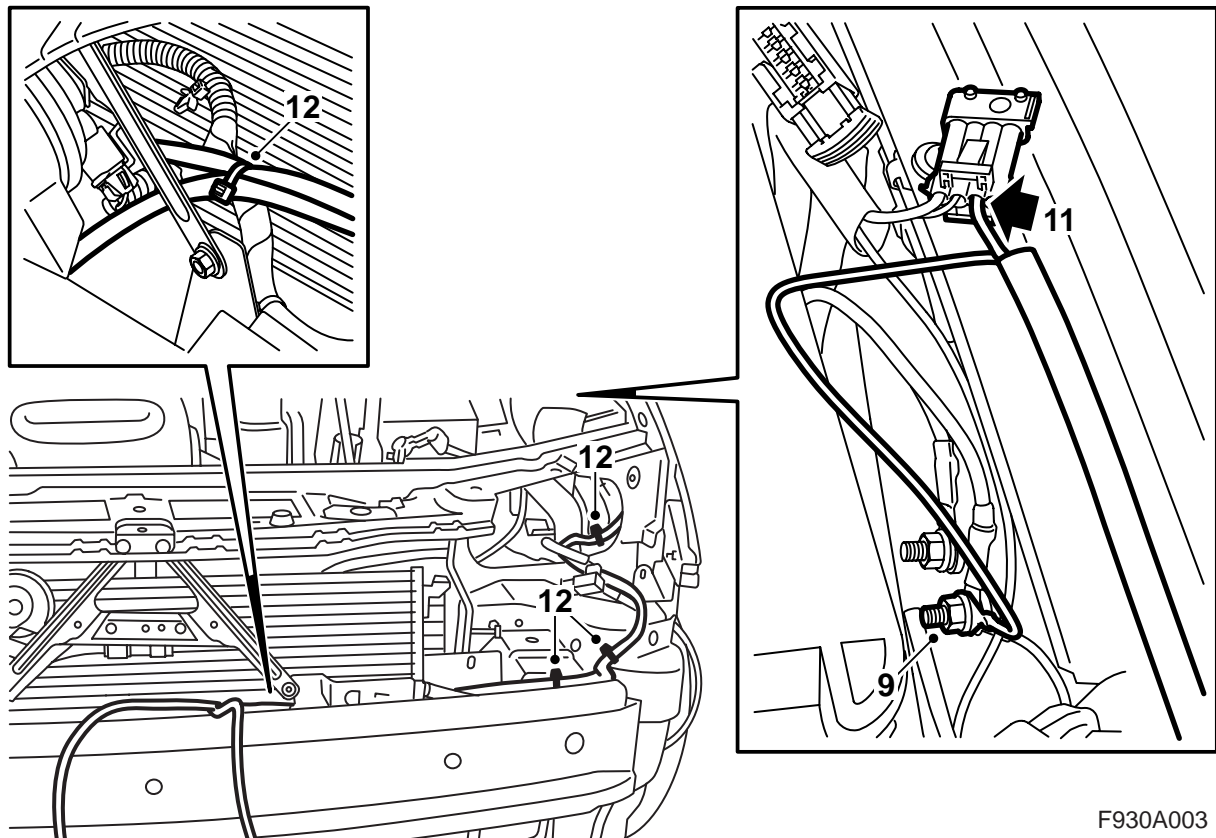

F930A003

- 9 Anslut jordkabeln till den främre jordpunkten (G30A) vid motorrummets elcentral.
- 10 Lokalisera "Pre Acc-uttaget" mellan motorrummets elcentral och framskärmen samt demontera eventuell tejp och eventuell blindanslutning.
- 11 Anslut ledningsnätet till det fyrpoliga "Pre-Acc" uttaget.

Notera

Om det fyrpoliga "Pre-Acc" uttaget redan är upptaget skall man koppla in sig på det befintliga kontaktdonet genom att

- dela "Pre-Acc"
 - demontera tätningen ur kontaktdonet för ledningsnät, extraljus och plinta ur kabeln
 - plinta i kabeln i det kontakthus som var anslutet till "Pre-Acc", position 3
 - ansluta kontaktdonet till "Pre-Acc"
- 12 För ut ledningsnätet genom hålet för strålkastaren och låt det följa ledningsnätet mot signalhornen. Fixera ledningsnät, extraljus vid samma fixeringspunkter som ledningsnätet för signalhornen (5 st).

Observera

Ledningsnätet för extraljusen måste placeras bredvid ledningsnätet för signalhornen i hålet för strålkastaren.

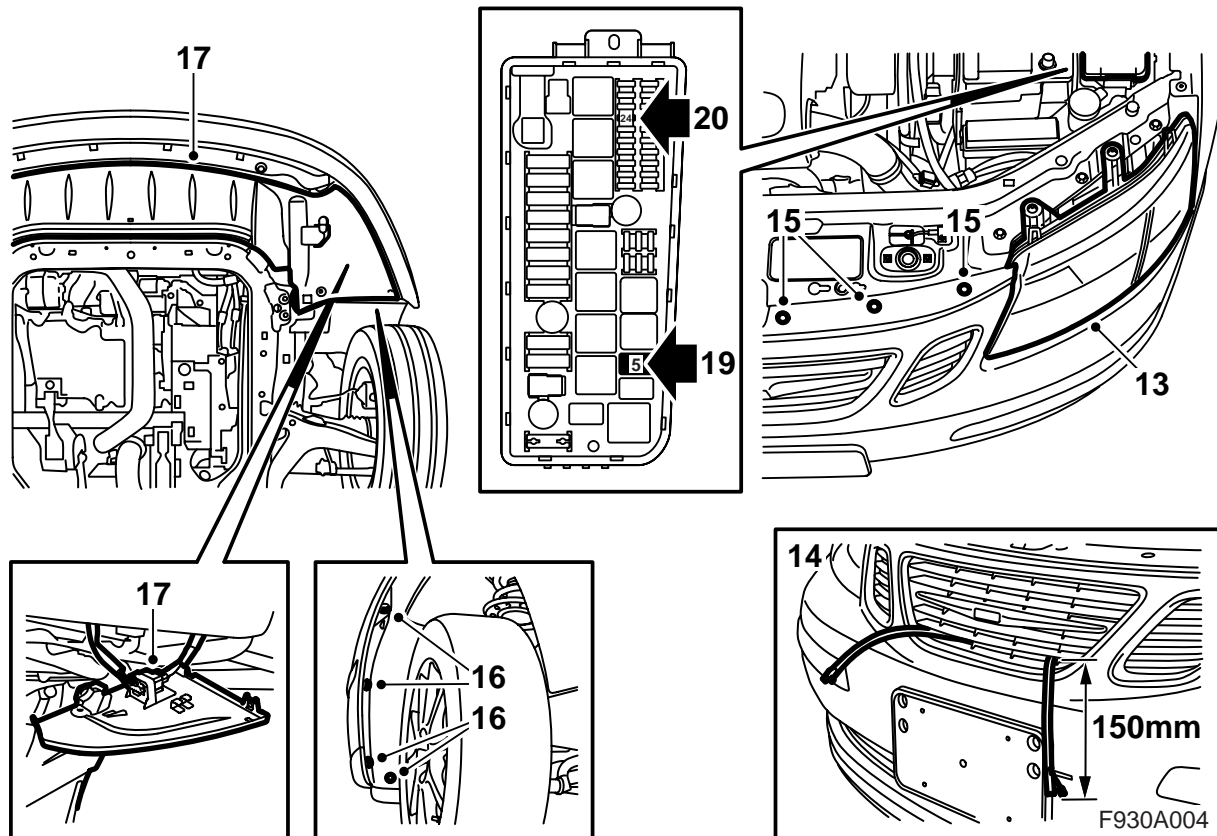

13 Anslut och montera strålkastaren.

14 Lyft upp stötfångaren.

Bilar med strålkastar rengörare: Anslut strålkastar rengörarslangen till förgreningen.

Samtliga: Passa in stötfångaren och för samtidigt ut ledningsnätet för extraljus genom den mittre grilldelen. Ledningsnätet skall sticka ut 150 mm från grillen. Tryck höljet bakåt så att det fäster mot hållarens fäste.

VARNING

Kontrollera att ledningsnätet inte kläms. Felaktig montering kan orsaka skador på ledningsnätet och kortslutning/brand.

15 Montera clipsen på den övre kylarbalken.

16 Lyft bilen och montera stötfångarens skruvar i hjulhuset.

17 Lyft upp spoilerskölden, montera stötfångarens skarvdon i hållaren och anslut skarvdonet.

Bilar med strålkastar rengörare: Haka fast slangen i spoilerskölden.

Samtliga: Montera spoilerskölden.

18 Sänk bilen och kontrollera stötfångarens passning.

19 Montera reläet i motorrummets elcentral, position R5.

20 Montera säkringen i motorrummets elcentral, position F24.

21 Anslut batteriets minuskabel.

22 Justera tid och datum.

23 Synkronisera fjärrkontrollens kod genom att sätta nyckeln i tändningslåset.

Observera

Detta måste göras med samtliga nycklar, annars fungerar inte fjärrkontrollerna.

24 Aktivera fönsterhissarnas klämskydd genom att köra sidorutorna upp och ner två gånger. En ljudkvittens talar om att aktiveringen är gjord.

25 Kontrollera att det finns spänning fram till anslutningarna för extraljus. För att aktivera extraljus måste knappen på instrumentpanelen märkt "-" tryckas in.

26 **Bilar med strålkastar rengörare:** Kontrollera strålkastar rengörarens funktion.

27 Anslut diagnosverktyget, välj bil- och årsmodell, välj "Alla", välj "Lägg till/Ta bort", välj tillbehöret och välj "Lägg till".

Notera

Diagnosverktyget behöver vid vissa tillfällen hämta en säkerhetskod i TIS. Information om vad som ska göras kommer att visas på diagnosverktygets skärm.

Elschema

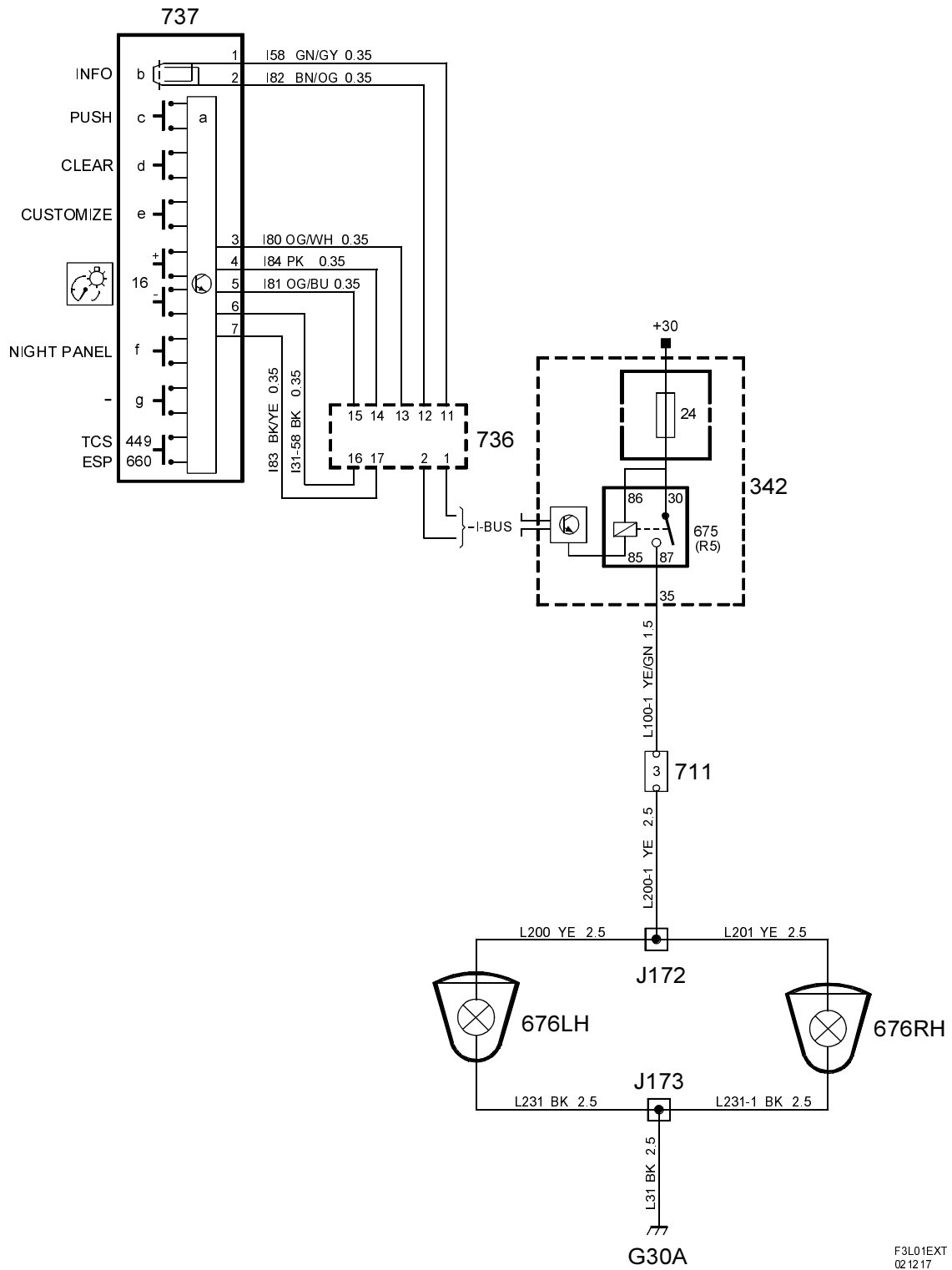

F3L01EXT
021217

Komponentförteckning

Nr	Namn placering
Komponenter	
342	Elcentral, motorrum, bredvid batteriet
675	Relä, extraljus, I motorrummets elcentral
676LH	Lampa, extraljus, vänster, framför grillen
676RH	Lampa, extraljus, höger, framför grillen
711	Anslutning, tillbehör, i motorrummet vid vänster fjäder- benstorn
736	Manöverpanel, infotainment, under SID
737	Manöverpanel, SID, på instrumentpanelen bredvid huvud- instrumentet
Krimpar	
J172	Ca 400 mm från avgrening jordpunkt G30A mot extraljusen
J173	Ca 350 mm från avgrening jordpunkt G30A mot extraljusen
Jordpunkter	
G30A	Främre jordpunkt på sidoplåten ovanför främre vänstra hjulhuset